

## Industrial Ethernet Switch - SCX 2POE 2LX - 1108543

Angitte spesifikasjoner er hentet fra onlinekatalogen. Du finner komplett informasjon og spesifikasjoner i brukerdokumentasjonen. De generelle bruksvilkårene for nedlastinger fra Internett gjelder.  
(<http://phoenixcontact.no/download>)



Smart Camera Box for tilkobling av PoE-sluttutstyr, to PoE-porter, to Uplink-porter (SFP-Slots), Managed svitsj, overspenningsbeskyttelse og skjøtekassett integrert, forsyningsspenning 100 ... 240 V AC, vegg- eller stolpemontering

### Artikkelbeskrivelse

Smart Camera Box brukes til å sammenkoble PoE-sluttutstyr, f. eks. fra IP-kameraer med en videosever. Via Smart Camera Box kan du forsyne PoE-sluttutstyr og ytterligere eksterne enheter med spenning.

Smart Camera Box er en administrerbar utendørs-PoE-switch med en strømforsyning, et tilkoblingsrom for AC-spenningsforsyningen, utskiftbare overspenningsbeskyttelsesmoduler samt et område med integrert 24 V DC-forsyning og monteringsskinne for montering av ytterligere utstyr. Boksen integrerer funksjonene fra vanlige koblingsbokser som er utstyrt med standard monteringsskinneenheter, i en kompakt enhet. Dermed sparer du tid ved planlegging og installering.

Utallige styre- og overvåkingsfunksjoner sørger for at anlegget fungerer pålitelig.

### Dine fordeler

- ✓ Kostnadsbesparelse grunnet kompakt løsning som klargjør samtlige funksjoner i en og samme enhet
- ✓ Høy tidsbesparelse grunnet adapter for vegg- og stolpemontering
- ✓ Minimalt installeringsarbeid
- ✓ Utskiftbar overspenningsbeskyttelse
- ✓ Utallige alarmmeldinger via SNMP, som f. eks. ved sabotasjeforsøk eller defekt overspenningsbeskyttelse
- ✓ Utvidet PoE-styring for pålitelig drift av IP-kameraer
- ✓ Rask og enkel oppstart og konfigurering via Web-based Management eller programmet FL Network Manager
- ✓ Integrert skjøtekassett for trygg oppbevaring av fiberforbindelser og fiberreserver



### Forretningsinformasjon

Forpakningsenhet	1 STK
GTIN	 4 063151 013196
GTIN	4063151013196
Vekt pr. stk. (ekskl. forpakning)	4 300,000 g
Tolltariffnummer	85176200
Rabattgruppe	31NDNC

# Industrial Ethernet Switch - SCX 2POE 2LX - 1108543

## Tekniske spesifikasjoner

### Mål

Bildetekst	Målskisse
Bredde	284 mm
Høyde	364 mm
Dybde	121 mm

### Omgivelsesforhold

Omgivelsestemperatur (drift)	-40 °C ... 70 °C (>50 °C derating)
Omgivelsestemperatur (lagring/transport)	-40 °C ... 85 °C
Tillatt luftfuktighet (drift)	10 % ... 95 % (ingen dugging)
Høydenivå	2000 m
Beskyttelsesgrad	IP65 (etter DIN EN 60529: fullstendig berøringsbeskyttelse, støv kan ikke trenge inn, beskyttet mot vannstråler fra en hvilken som helst retning)
Beskyttelsesklasse	I (Beskyttelsesjord for alle ledende husdeler)
Støyfasthet	EN 61000-6-2
Annen bestandighet	UV-fast etter UL746C, f1-oppføring/evaluering Utendørshus, 1000 timer under Xenon-værpåvirkning, syv dager test nedsenkning i vann

### Generelt

Gjengetype kabelnippel	5x M20, 5x M25
Tiltrekkingsmoment	2 Nm M20 3,5 Nm M25
Ytterdiameter kabel	6 mm ... 12 mm (M20) 6 mm ... 10 mm (M25)
Elektromagnetisk kompatibilitet	I samsvar med EMC-direktiv 2014/30/EU
Støyemisjon	EN 61000-6-4, klasse B, bruksområde boliger og småindustri
Monteringstype	Veggmontasje
Nettvekt	4300 g
Material	Polykarbonat PC (Hus) Polyamid (Kabelnippel) Neopren (Tetning av kabelnippelen, svart)
Farge	lysegrå
MTTF	547 År (SN 29500 standard, temperatur 25 °C, arbeidssyklus 21 %) 272 År (SN 29500 standard, temperatur 40 °C, arbeidssyklus 34,25 %) 113 År (SN 29500 standard, temperatur 40 °C, arbeidssyklus 100 %)

### Forsyning

Forsyningsspenningsområde	100 V AC ... 240 V AC -15 % ... +10 % (enfaset)
Strømforsyningssystem	TN TT
Sikring	Sikringsautomat, 6 A ... 16 A, karakteristikk B, C, D, K Sikringsautomat/sikring
Tilkoblingstype	Push-in-fjærtilkobling

# Industrial Ethernet Switch - SCX 2POE 2LX - 1108543

## Tekniske spesifikasjoner

### Forsyning

Ledertverrsnitt flertrådet med endehylse, uten kunststoffhylse	0,2 mm <sup>2</sup> ... 4 mm <sup>2</sup>
Ledertverrsnitt flertrådet med endehylse, med kunststoffhylse	0,2 mm <sup>2</sup> ... 4 mm <sup>2</sup>
To ledere med samme tverrsnitt flertrådet m. TWIN-ende-hylse med plasthylse	0,5 mm <sup>2</sup> ... 1,5 mm <sup>2</sup>
Maks. flertrådet ledertverrsnitt	6,00 mm <sup>2</sup>
Min. flertrådet ledertverrsnitt	0,20 mm <sup>2</sup>
Maks. entrådet ledertverrsnitt	6,00 mm <sup>2</sup>
Min. entrådet ledertverrsnitt	1,00 mm <sup>2</sup>
Ledertverrsnitt fleksibel AWG maks	10
Ledertverrsnitt flertrådet AWG min	24
Avisoleringslengde	10 mm

### Grensesnitt

Grensesnitt 1	Ethernet / Fast Ethernet / Gigabit-Ethernet
Grensesnitt	PoE-standard IEEE 802.3bt, at, af
Antall porter	2
Tilkoblingstype	RJ45-bøssing
Merknad til tilkoblingstype	Autonegotiation og autocrossing
Overføringsmedium	Kobber
Overføringslengde	100 m (pr. segment)
Basisfunksjonalitet	Store-and-forward-switch standardkonform iht. IEEE 802.3
Overføringshastighet	10/100/1000 mb/s
Maks. utgangseffekt	165 W (>55 °C derating)
	155 W (Når koblingsutgangen er aktiv, >55 °C derating)
	90 W (per port POE1/2, >50 °C derating)
Grensesnitt 2	Ethernet / Fast Ethernet / Gigabit-Ethernet
Grensesnitt	Uplink-porter
Antall porter	2
Tilkoblingstype	SFP-porter
Merknad til tilkoblingstype	SFP-moduler finnes som tilbehør
Overføringsmedium	alt etter brukt SFP-modul
Overføringslengde	< 80 km (Avhengig av anvendt SFP-modul)
Grensesnitt 3	Konfigureringsgrensesnitt
Antall porter	1
Tilkoblingstype	RJ45
Grensesnitt 4	Koblingsutgang
Grensesnitt	Konfigurering via Web Based Management
Antall porter	1
Tilkoblingstype	Push-in-fjærtilkobling
Maks. flertrådet ledertverrsnitt	1,5 mm <sup>2</sup>
Min. flertrådet ledertverrsnitt	0,2 mm <sup>2</sup>

# Industrial Ethernet Switch - SCX 2POE 2LX - 1108543

## Tekniske spesifikasjoner

### Grensesnitt

Maks. entrådet ledertverrsnitt	1,5 mm <sup>2</sup>
Min. entrådet ledertverrsnitt	0,2 mm <sup>2</sup>
Ledertverrsnitt AWG max	16
Ledertverrsnitt AWG min	24
Ledertverrsnitt flertrådet med endehylse, uten kunststoffhylse	0,25 mm <sup>2</sup> ... 1,5 mm <sup>2</sup> (Avisoleringslengde 8 mm)
Ledertverrsnitt flertrådet med endehylse, med kunststoffhylse	0,25 mm <sup>2</sup> ... 0,75 mm <sup>2</sup> (Avisoleringslengde 8 mm)
Avisoleringslengde	10 mm
Last / utgangslast strøm utgang	ingen induktiv last
Nominell utgangsspenning	24 V DC ±10 % (Forsyning for enheter inne i Smart Camera Box)
Utgangsstrøm	300 mA (typisk)

### Funksjon

Management	Web-based management (HTTP/HTTPS)
	SNMPv2/v3
	Command-line interface (Telnet, SSH)
Diagnostikkfunksjoner	RMON History
	LLDP (Link Layer Discovery Protocol)
	SNMP-Traps
	N:1-Portmirroring
	ACD (Address Conflict Detection)
Filterfunksjoner	Portprioritering
	VLAN (opptil 32 VLANs)
Redundans	RSTP (Rapid Spanning Tree Protocol)
	Large Tree Support
	FRD (Fast Ring Detection)
Tidssynkronisering	SNTP (Simple Network Time Protocol)
IP-parametrisering	DHCP-klient
	BootP
	Statisk IP-adresse
Flere funksjoner	Jumboframes

### Samsvar/godkjennelser

Betegnelse	CE
Sertifikat	CE-samsvar
Betegnelse	UL, USA / Canada
Merking	Listed
	UL 61010-1, 3rd Edition
	UL 61010-2-201, 2nd Edition
	CAN/CSA C22.2 No. 61010-1-12
	CSA C22.2 No. 61010-2-201:18
Betegnelse	Test for skadelig gass
Merking	ISA-S71.04-1985 G3 Harsh Group A

# Industrial Ethernet Switch - SCX 2POE 2LX - 1108543

## Tekniske spesifikasjoner

### Standarder og bestemmelser

Elektromagnetisk kompatibilitet	I samsvar med EMC-direktiv 2014/30/EU
Type testing	Vibrasjonsfasthet i henhold til EN 60068-2-6/IEC 60068-2-6
Testresultat	1g
Type testing	Støt iht. EN 60068-2-27/IEC 60068-2-27
Testresultat	15g, 11 ms
Støyemisjon	EN 61000-6-4, klasse B, bruksområde boliger og småindustri
Støyfasthet	EN 61000-6-2
Annen bestandighet	UV-fast etter UL746C, f1-oppføring/evaluering Utendørshus, 1000 timer under Xenon-værpåvirkning, syv dager test nedsenkning i vann
Standarder/bestemmelser	EN 61000-4-2
Kontaktutlading	± 6 kV
Indirekte utlading	± 6 kV
Standarder/bestemmelser	EN 61000-4-3
Frekvensområde	80 MHz ... 3 GHz (80 % amplitudemodulering med 1 kHz)
Standarder/bestemmelser	EN 61000-4-4
Merknad	Kriterium B
Standarder/bestemmelser	EN 61000-4-5
	EN 61000-6-4
	EN 61000-4-6
Frekvensområde	0,15 MHz ... 80 MHz (80 % amplitudemodulering med 1 kHz)
Ledningsbasert støyemisjon	EN 61000-6-3 Klasse B, bruksområde boliger og småindustri
Standardbetegnelse	Strekkavlastning
Standarder/bestemmelser	IEC 62444
Merkeisolasjonsspenning	3 kV AC (Inngang/utgang, IEC/EN 60950-1)
Forurensningsgrad	2
Overspenningskategori	III (Ved innsatte beskyttelsesmoduler)
	II (Uten beskyttelsesmoduler)
Betegnelse	Hus, brom: < 900 ppm, klor: < 900 ppm, total halogenandel: < 1500 ppm
Standardbetegnelse	Halogenfri
Standarder/bestemmelser	IEC 61249-2-21
Standardbetegnelse	Brannvern
Standarder/bestemmelser	DIN EN 45545-2, kravspesifikasjoner R22, faretrinn HL3

### Environmental Product Compliance

REACH SVHC	Lead 7439-92-1
------------	----------------

## Tegninger

# Industrial Ethernet Switch - SCX 2POE 2LX - 1108543

Tilkoblingstegning

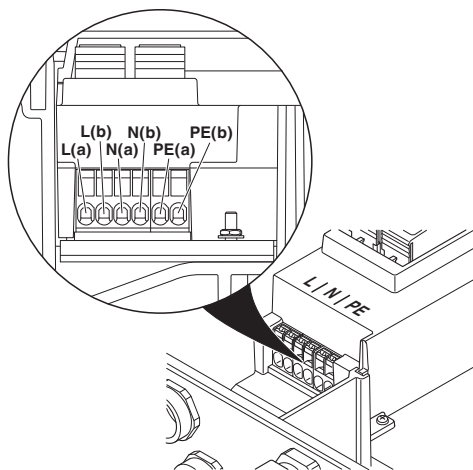

Diagram

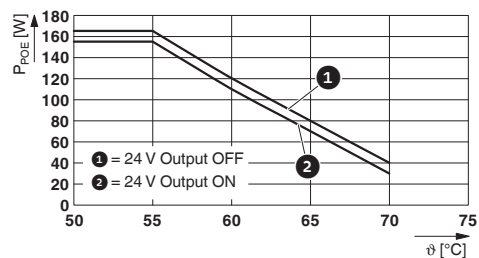

Derating (samlet PoE-ytelse)

Koble til forsyningsspenning

Diagram

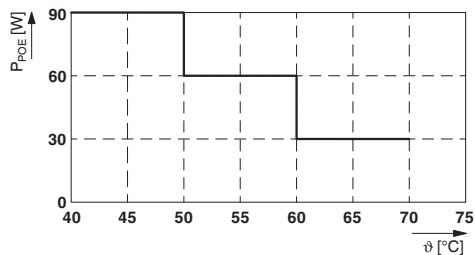

Derating pr. port

Skjemategning

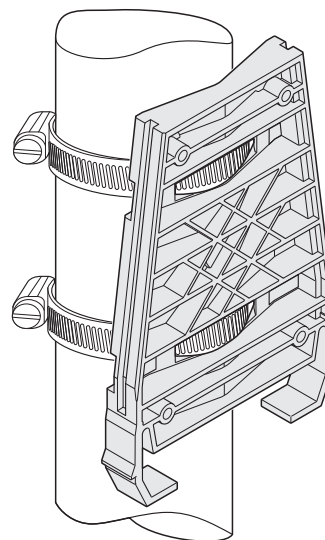

Stolpemontering

# Industrial Ethernet Switch - SCX 2POE 2LX - 1108543

Skjemategning

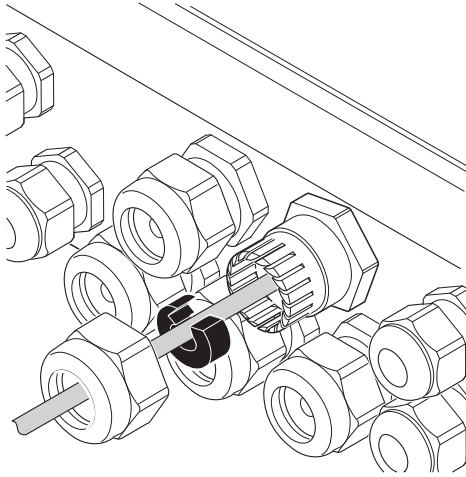

Kabelnippel

Målskisse

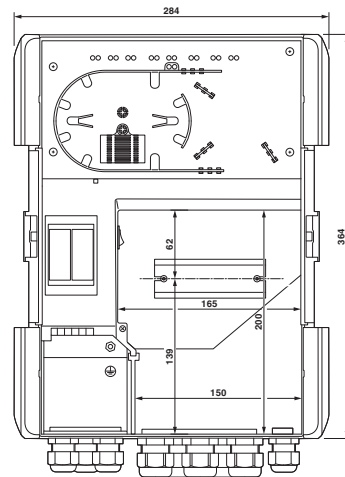
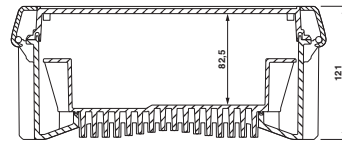

Målskisse

# Industrial Ethernet Switch - SCX 2POE 2LX - 1108543

Målskisse

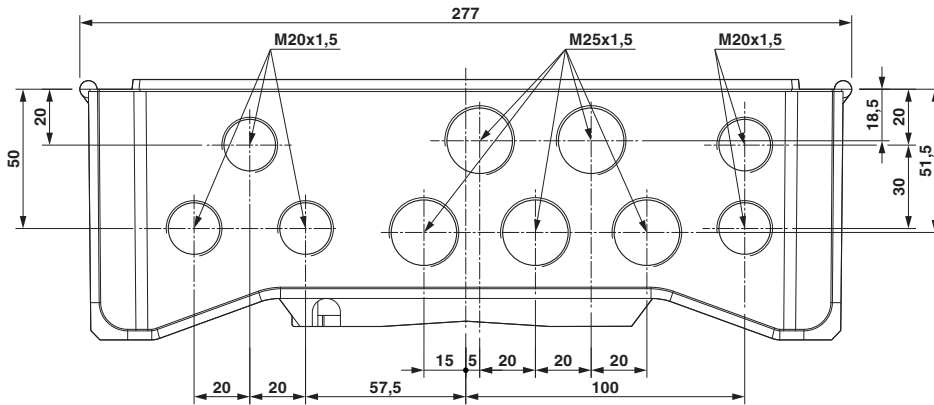

Målskisse

Koblingskjesma

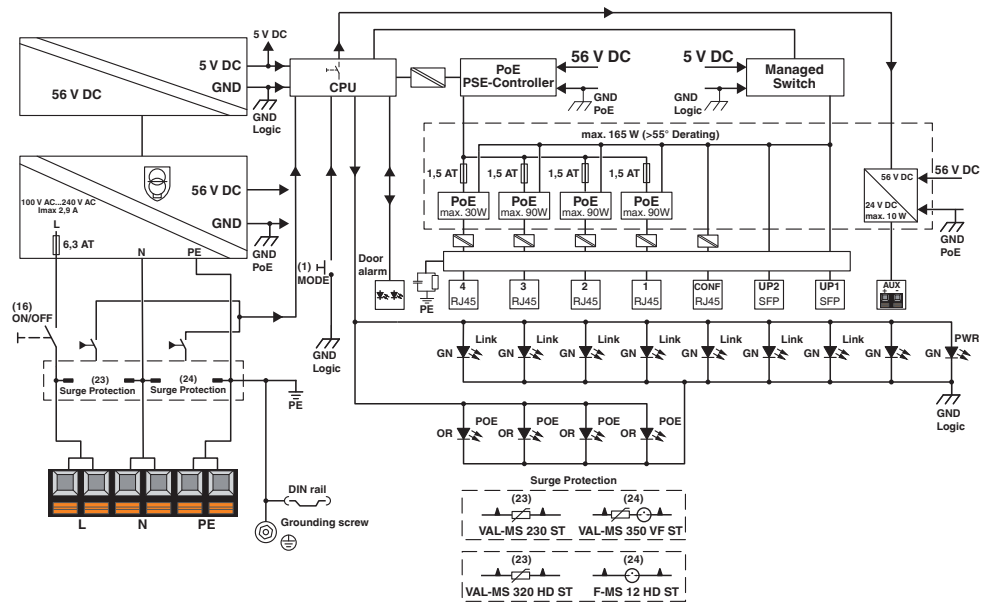

Prinsippkoblingskjesma



# Industrial Ethernet Switch - SCX 2POE 2LX - 1108543

Skjemategning

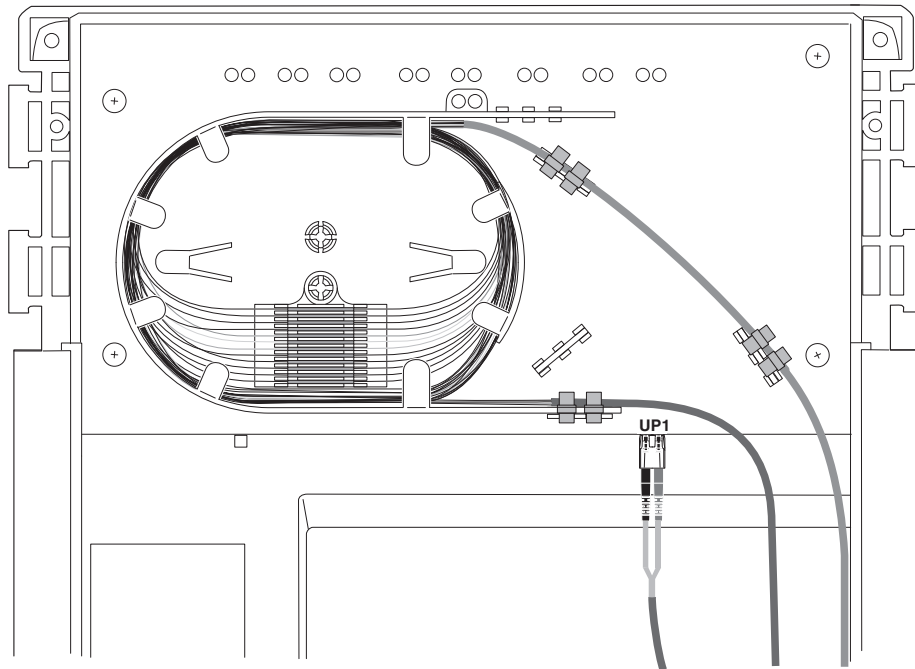

Skjøtekassett

# Industrial Ethernet Switch - SCX 2POE 2LX - 1108543

Applikasjonstegning

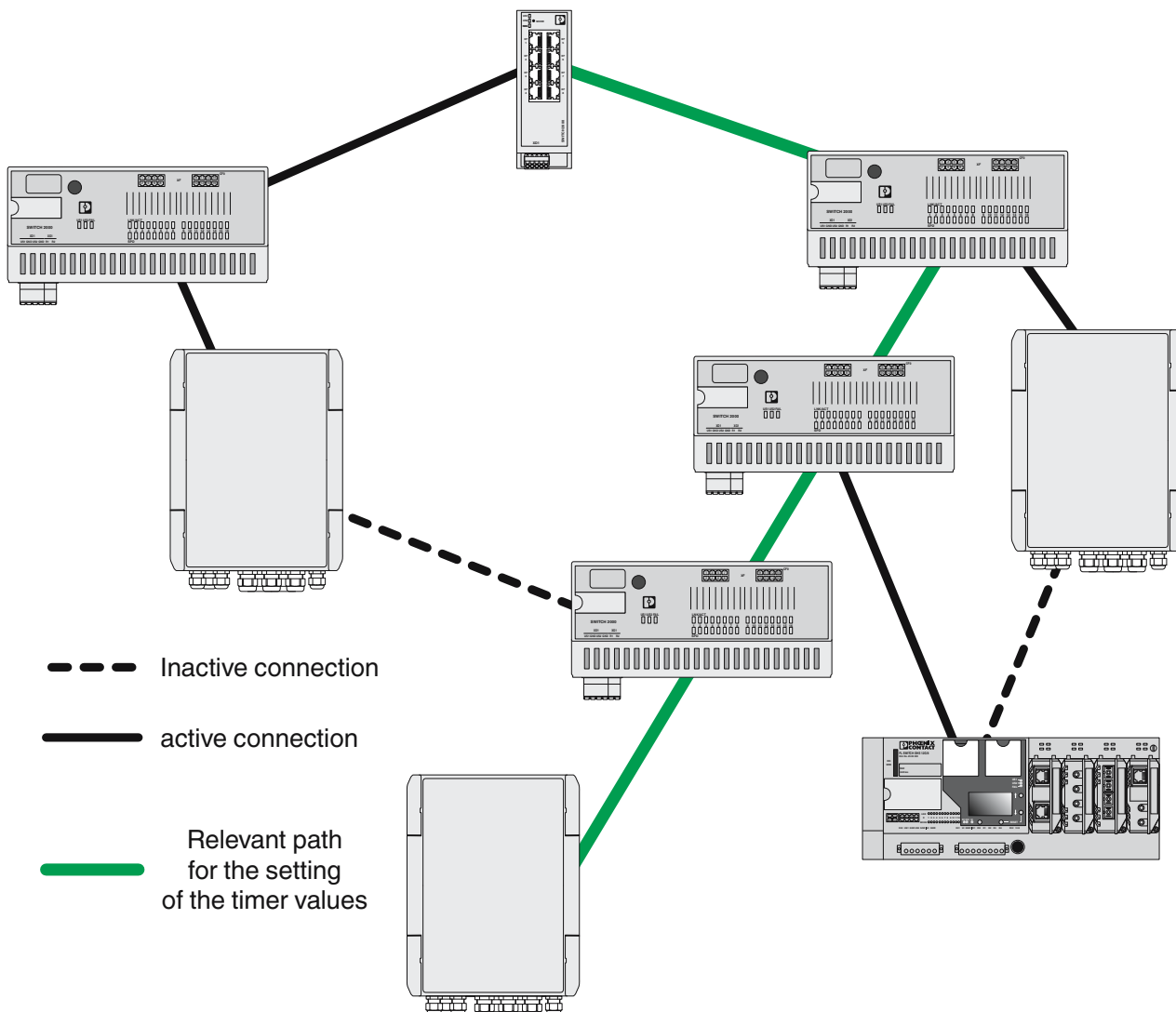

# Industrial Ethernet Switch - SCX 2POE 2LX - 1108543

## Klassifiseringer

### eCl@ss

eCl@ss 10.0.1	27180590
eCl@ss 11.0	27180590
eCl@ss 9.0	27180590

### ETIM

ETIM 7.0	EC000261
----------	----------

## Godkjenninger

### Godkjenninger

#### Godkjenninger

cULus Listed

Ex godkjenninger

### Godkjenningssdetaljer

cULus Listed		<a href="http://database.ul.com/cgi-bin/XYV/template/LISEXT/1FRAME/index.htm">http://database.ul.com/cgi-bin/XYV/template/LISEXT/1FRAME/index.htm</a>	FILE E 238705
--------------	--	---	---------------

## Tilbehør

### Tilbehør

#### Monteringsadapter

Monteringsplate - FL DIN-RAIL ADAPTER 22.5 - 1085485



FL MONTERINGSSKINNEADAPTER 22.5 ble utformet for at produkter med en bredde på 22,5 mm skal kunne monteres fluktende i ønsket retning på en standard 35 mm-monteringsskinne.

Monteringsplate - FL DIN-RAIL ADAPTER 40 - 1085484



FL MONTERINGSSKINNEADAPTER 40 ble utformet for at produkter med en bredde på 40 mm skal kunne monteres fluktende i ønsket retning på en standard 35 mm-monteringsskinne.

## Industrial Ethernet Switch - SCX 2POE 2LX - 1108543

### Tilbehør

#### Monteringsmateriell

Mastbøyle - SCX-CLAMP 14X51-127 - 1175556

Stolpebøylar, to stk., med hurtigmonteringstilkobling for installering til stolper med diameter 51 ... 127 mm



Mastbøyle - SCX-CLAMP 14X102-254 - 1188634

Stolpebøylar, to stk., med hurtigmonteringstilkobling for installering til stolper med diameter 102 ... 254 mm



Lås - SCX-DOOR-LOCK - 1184401



Stabil dørlås med låsetunge for sikker låsing av Smart Camera Box, beskytter mot uberettiget tilgang, til hengelås med bøylediameter opptil 12 mm

### Nettverksmanagement-programvare

Software - FL NETWORK MANAGER BASIC - 2702889



FL Network Manager, SNMP-basert program for konfigurasjons - og Firmware-oppdatering, for enkel idriftsettelse av Managed Switches

### Prefabrikkert datakabel

FO-patchkabel - FOC-LC:PA-LC:PA-OM4:D01/5 - 1115621



OM4-duplex-jumper, multimodus, LC-LC, UPC-slipning, lengde 5 m

## Industrial Ethernet Switch - SCX 2POE 2LX - 1108543

### Tilbehør

FO-patchkabel - FOC-LC:PA-LC:PA-OS2:D01/5 - 1115626



OS2-duplex-jumper, enkeltmodus, LC-LC, UPC-slipning, lengde 5 m

Nettverkskabel - NBC-R4AC-R4AC-IE8/.../... - 1411842



Nettverkskabel, beskyttelsesgrad: IP20, poltall: 8, 1 GBit/s, CAT5, kabelutgang: rett, Ethernet

### Reserveplugg

Overspenningsbeskyttelsesplugg type 2 - F-MS 12 HD ST - 1224885



Reserveplugg til Smart Camera Box SCX for strekningen N-PE.

Overspenningsbeskyttelsesplugg type 2 - VAL-MS 320 HD ST - 1224886



Reserveplugg til Smart Camera Box SCX for strekningen L-N.

Overspenningsbeskyttelsesplugg type 2 - VAL-MS 230 ST - 2798844



Overspenningsbeskyttelsesstikker type 2 med høytytelsesvaristor for VAL-MS-basiselement, termisk overvåket, optisk defektmelding. Utførelse: 230 V AC

## Industrial Ethernet Switch - SCX 2POE 2LX - 1108543

### Tilbehør

Overspenningsbeskyttelsesplugg type 2 - VAL-MS 350 VF ST - 2856595



Overspenningsbeskyttelsesstikker type 2 med seriekobling av varistor og gassfylt gnistgap for VAL-MS-basiselement, termisk overvåket, optisk defektmelding. Utførelse: 350 V AC

---

### SFP-modul

Mediemodul - FL SFP WDM10-B - 2702441



Gigabit SFP-WDM-modul for overføring opptil maks. 10 km på en fiber med bølgelengde 1550/1310 nm.

---

Mediemodul - FL SFP SX2 - 2702397



Gigabit SFP-modul for overføring opptil 2 km med bølgelengde 1310 nm.

---

Mediemodul - FL SFP WDM10-A - 2702440



Gigabit SFP-WDM-modul for overføring opptil maks. 10 km på en fiber med bølgelengde 1310/1550 nm.

---

Mediemodul - FL SFP LX10-B - 1025401



Gigabit SFP-modul for overføring opptil 10 km med bølgelengde 1310 nm.

## Industrial Ethernet Switch - SCX 2POE 2LX - 1108543

### Tilbehør

Mediemodul - FL SFP GT - 2989420



Gigabit SFP-modul for overføring opptil 100 m.