

Original instructions
Infraswift

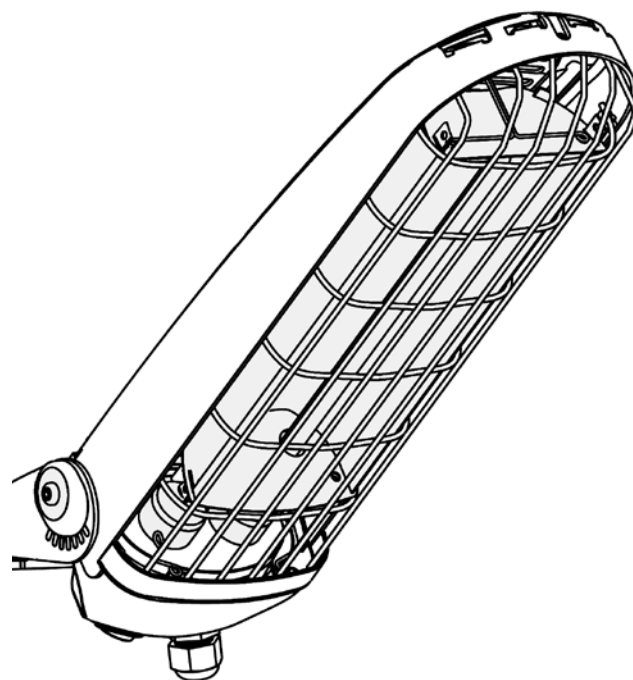

EN ... 7

SE ... 10

NO ... 13

FR ... 16

DE ... 19

NL ... 22

ES ... 25

IT ... 28

PL ... 31

RU ... 34

FI ... 37

DK ... 40

INS08/12

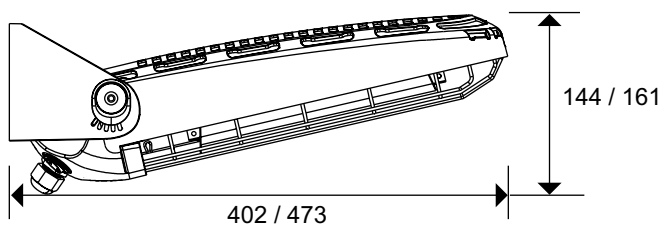
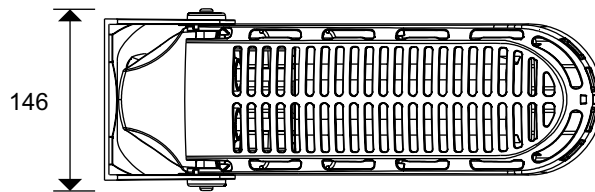
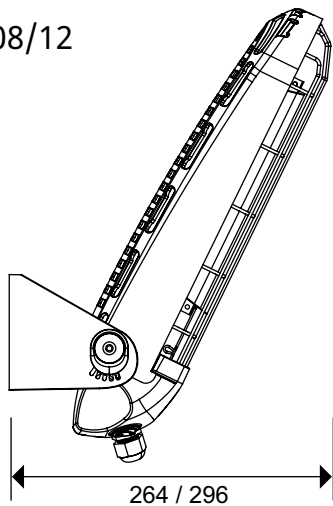

Minimum distances

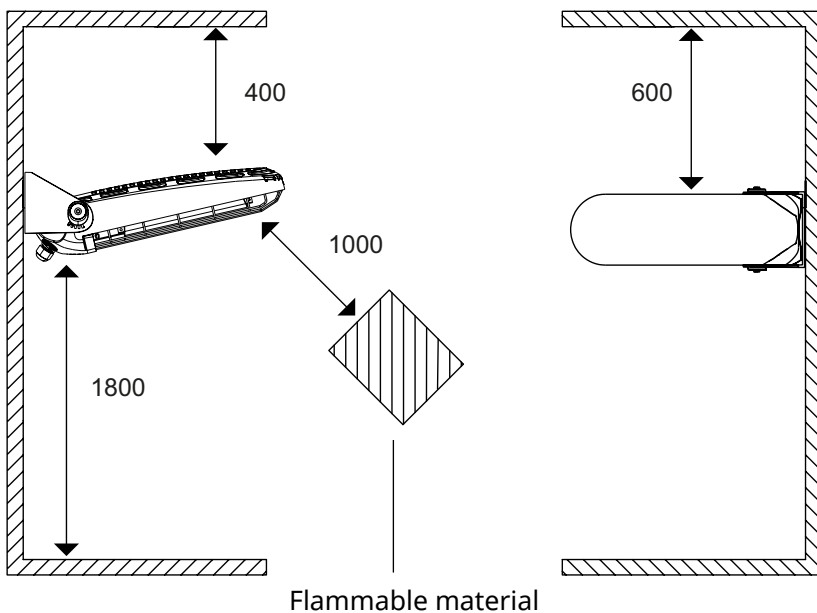

SE: Minimiavstånd, Brännbart material
 NO: Minsteavstand, Brennbart materiale
 FR: Distances minimales, Matériau inflammable
 DE: Mindestabstand, Entflammbares Material
 NL: Minimale afstand, Brandbaar materiaal
 ES: Distancias mínimas, Material inflamable

IT: Distanze minime, Materiali infiammabili
 PL: Minimalne odległości, Materiał łatwopalny
 RU: Минимальные расстояния при установке, Легковоспламеняемые материалы
 FI: Minimietäisyydet, Tulenarka materiaali
 DK: Minimumsafstande, Brændbart materiale

Positioning

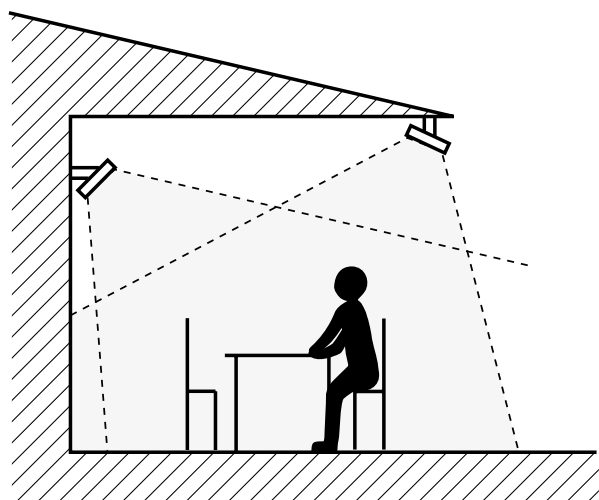

Installation height

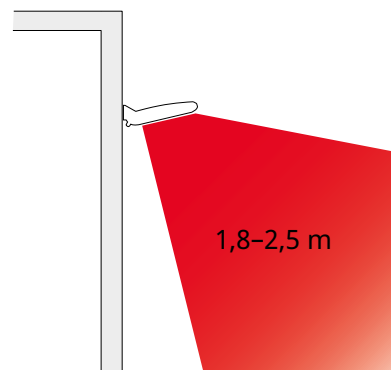

Fig.1: The heaters should heat from at least two directions for even heating.

SE: För jämn uppvärmning bör infrorna värma från minst två håll.

NO: For jevn oppvarming bør infraene varme fra minst to sider.

FR : Pour un chauffage uniforme, les émetteurs doivent chauffer dans au moins deux directions.

DE: Für eine gleichmäßige Wärmeleistung sollten die Strahler aus mindestens zwei Richtungen heizen.

NL: De stralers moeten voor een gelijkmatige verwarming vanuit minimaal twee richtingen werken.

ES: Para garantizar una calefacción uniforme, deben colocarse de modo que el calor llegue desde al menos dos direcciones.

IT: Per avere un riscaldamento uniforme, il calore deve provenire da almeno due direzioni.

PL: Aby zapewnić równomierne ogrzewanie, ciepło powinno pochodzić co najmniej z dwóch kierunków.

RU: Приборы должны располагаться по крайней мере с двух сторон от человека.

FI: Tasaisen lämmityksen varmistamiseksi lämmittimien tulisi lämmittää vähintään kahdesta suunnasta.

DK: Terrassevarmere bør varme fra mindst to retninger for at give jævn varme.

Infraswift

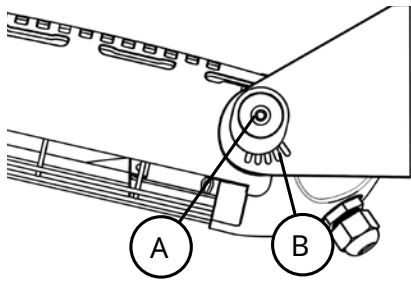

Fig.2

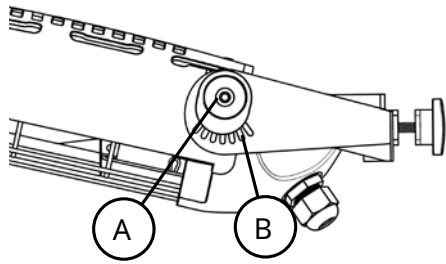

Fig.3: INSP

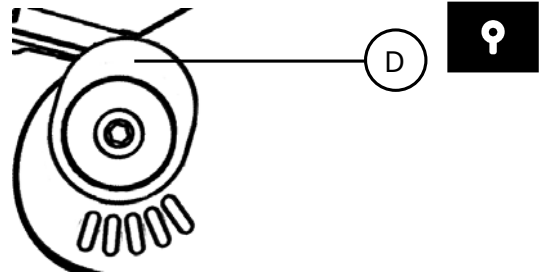
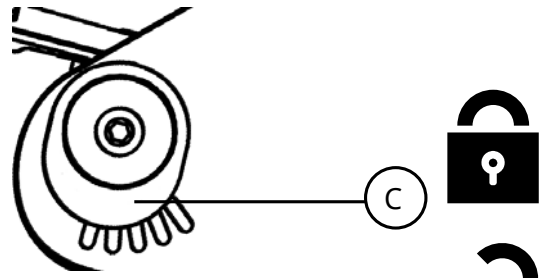

Fig.4

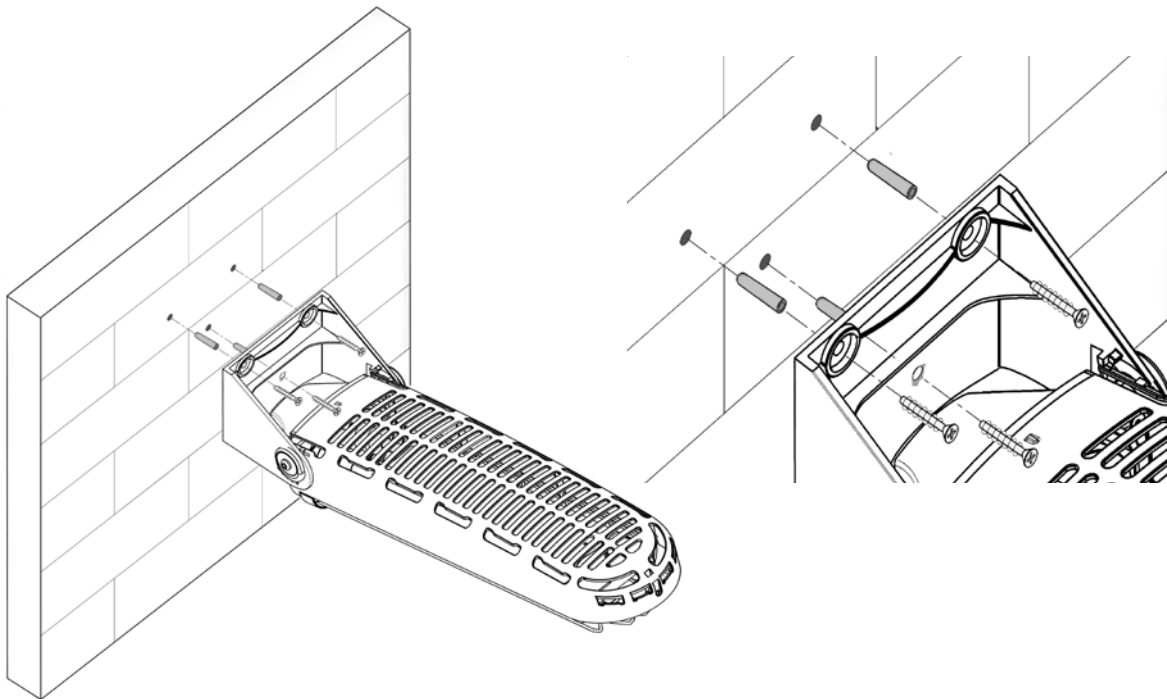

Fig.5

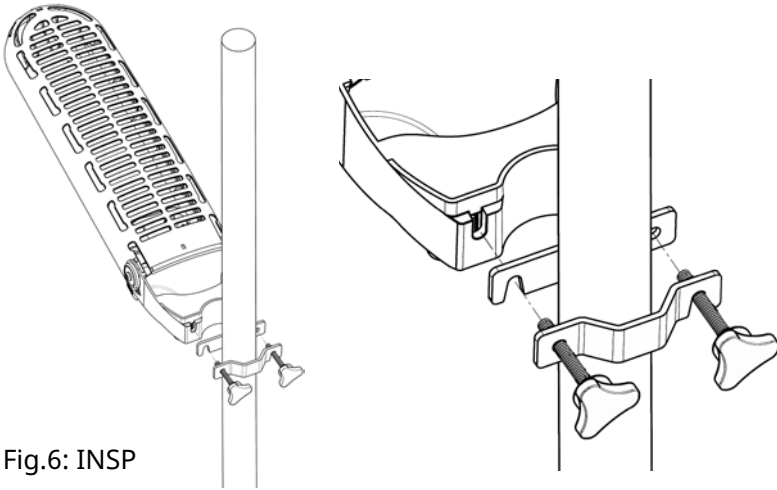

Fig.6: INSP

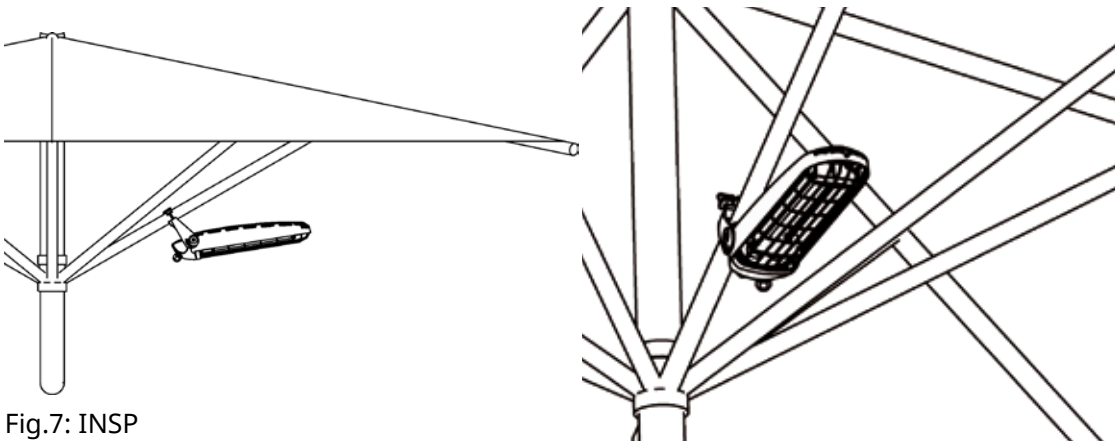

Fig.7: INSP

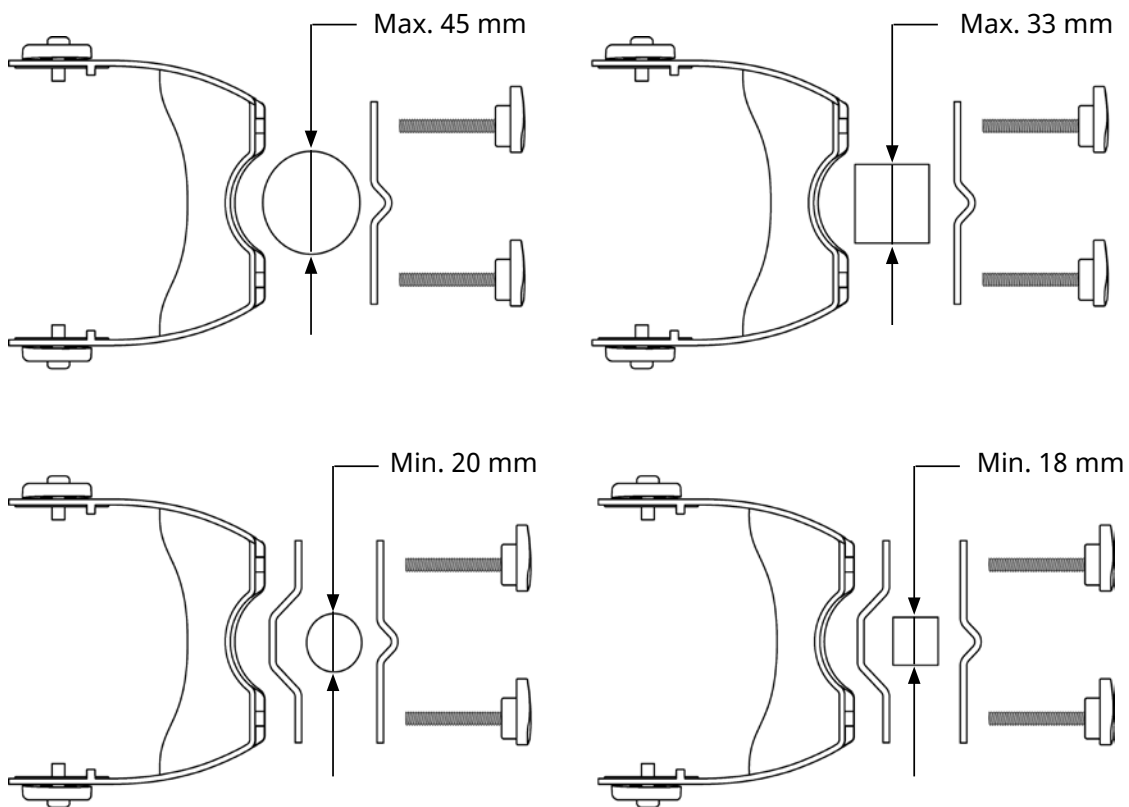

Fig.8: INSP

Infraswift

Infraswift (IP65)

Item number	Type	Heat output [W]	Voltage [V]	Amperage [A]	Max. filament temperature [°C]	Weight [kg]
276652	INS08	800	220-240V~	3,5	700	1,0
276653	INS12	1200	220-240V~	5,3	700	1,0



EN: Heat output

SE: Värmeeffekt
NO: Varmeeffekt
FR: Puissance
DE: Heizleistung
NL: Verwarmingscapaciteit
ES: Potencia calorífica
IT: Potenza termica
PL: Moc grzewcza
RU: Выходная мощность
FI: Lämmitysteho
DK: Varmeeffekt

EN: Amperage

SE: Ström
NO: Strøm
FR: Intensité
DE: Stromstärke
NL: Stroomsterkte
ES: Intensidad
IT: Corrente
PL: Natężenie
RU: Ток
FI: Virta
DK: Strømstyrke

EN: Weight

SE: Vikt
NO: Vekt
FR: Poids
DE: Gewicht
NL: Gewicht
ES: Peso
IT: Peso
PL: Masa
RU: Bec
FI: Paino
DK: Vægt

EN: Voltage

SE: Spänning
NO: Spenning
FR: Tension
DE: Spannung
NL: Voltage
ES: Tensión
IT: Tensione
PL: Napięcie
RU: Напряжение
FI: Jännite
DK: Spænding

EN: Max. filament temperature

SE: Maximal glödtrådstemperatur
NO: Maksimal glødetrådtemperatur
FR: Température max. du filament
DE: Max. Heizfadentemperatur
NL: Max. gloeidraadtemperatuur
ES: Temperatura máx. del filamento
IT: Temperatura max. filamento
PL: Maks. temperatura żarnika
RU: Макс. t нити накала
FI: Suurin hehkulangan lämpötila
DK: Maks. filamenttemperatur

Accessories

Item number	Type
282449	INSP
282456	INS800
282458	INS1200
333521	SILS12



INSP



INS800/1200



SILS12

Monterings- og bruksanvisning

Generelle anvisninger

Les disse anvisningene nøye før installasjon og bruk. Ta vare på disse anvisningene for senere bruk.

Produktet må kun brukes som beskrevet i monterings- og bruksanvisningen. Garantien gjelder kun hvis produktet brukes til det som det er beregnet på, og i henhold til anvisningene.

Bruksområde

Infraswift er en allsidig terrassevarmer med et mykt, guloransje lys. Den har forholdsvis lav overflatetemperatur i forhold til varmeeffekten, noe som i kombinasjon med den kompakte designet gir svært fleksible plasseringsmuligheter. Det innovative nylonskallet gjør Infraswift spesielt godt egnet til montering på parasoll. Kapslingsklasse: IP65.

Plassering

De infrarøde varmerne skal monteres rundt det området som skal varmes opp. Komforten blir best hvis varmestrålingen kommer fra to sider. Fig.1. Generelt for infra kan man si at 600/800 W/m² øker temperaturen med cirka 10 °C. Effektbehovet kan reduseres hvis området som skal varmes opp, er beskyttet. Hvis området bare har tak, bør det installeres minst 800 W/m², mens 600 W/m² er nok hvis området har tre vegger. For lukkede områder må effektbehovet beregnes. De anbefalte installasjonshøyden til varmeren vises på introduksjonssidene.

Montering

Infraswift kan monteres på en vegg, en stang eller under en parasoll og er utstyrt med veggbrakett. Varmeren kan vinkles i flere faste posisjoner. Når du fester apparatet, må du forsikre deg om at sporene på brakettene vender nedover. Fig.2B, fig.3B.

Se diagrammer på introduksjonssidene for å få informasjon om minsteavstand.

Veggmontering (fig.5)

1. Bor 3 hull i veggen med diameter 5 mm.
Forsikre deg om at sporene er vendt nedover. Fig.5, fig.2B.
2. Juster vinkelen på apparatet.
3. Stram skruene på sidene godt. Fig.2A.

Montering på en stang (fig. 6) eller en parasoll (fig. 7)

Varmeren kan festes til en stang eller til spilene på en parasoll med parasollklemmen INSP (tilbehør). Klemmen kan festes på en rund stang/spile med en diameter på 20–45 mm, eller på en firkantet med sider på 18–33 mm. Forsikre deg om at stangen er stabil og solid før du fester apparatet. Monteringsalternativene vises i fig. 8.

1. Kontroller om den innvendige klemmen er nødvendig, se fig. 8.
2. Pass på at sporene vender ned, før du fester klemmen ved å stramme de to bakre knottene på klemmen. Fig.3B.
3. Juster vinkelen på apparatet.
4. Stram skruene på sidene godt. Fig.3A.

Blokkere vinkelen

Apparatet er blokkert i ønsket vinkel når blokkeringsknappen er plassert med den faste massive delen nedover. Fig.4C. Det er mulig å justere vinkelen til apparatet når blokkeringsknappen er plassert med den faste massive delen oppover. Fig.4D.

Tilkobling

Infraswift er utstyrt med en 1,9 meter lang ledning med støpsel for kobling til jordet kontakt. Tilkoblingsledningen må ikke hvile mot apparatet fordi overflaten blir varm eller kan treffes av varmestråling. Kontakt en elektriker hvis ledningen må byttes. På grunn av den høye temperaturen i varmeren bør det brukes en ledning av typen H05RN-F på 3 x 1 mm² x 1,9 m med Shuko-plugg eller tilsvarende. Ta kontakt med en elektriker hvis du er i tvil.

Varmeren slås på med bryteren på apparatet (på/av).

Oppstart

Når apparatet brukes for første gang eller etter et lengre opphold, kan det komme røyk eller lukt fra støv eller smuss som har samlet seg på elementene. Dette er helt normalt og forsvinner etter en liten stund.

Bytte ut lampen og silikontetningen

Varmepæren er av høy kvalitet og har lang levetid så lenge den ikke blir utsatt for mekaniske påkjenninger i form av vibrasjoner og støt. Levetiden avhenger av omgivelsestemperaturen og hvordan varmestråleren er montert. Hvis varmestråleren installeres fritt og utendørs, blir temperaturen lav, og pæren får en forventet levetid på opptil 5000 timer.

Ved utskifting av lampen skal også silikontetningen som er knyttet til lampen, byttes ut. Ved tegn på aldring må den byttes ut tidligere.

Pæren må skiftes av en installatør eller annen kvalifisert person.

1. Koble fra strømtilførselen.
2. Vent til apparatet er kaldt.
3. Fjern den øverste skruen som holder gitteret på plass, og fjern gitteret.
4. Fjern sideskruene (2x) fra veggbraketten, og fjern braketten.
5. Fjern den øverste skruen fra reflektoren.
6. Fjern det bakre plastdekselet.
7. Fjern skruene (4x) fra det innvendige bunndekselet (ikke fjern skruene til reflektoren).
8. Fjern lampen sammen med reflektoren og det innvendige bunndekselet (muttere til sideskruene kan falle ut).
9. Koble fra de hvite kablene (ingen andre kabler skal kobles fra).
10. Hold silikontetningene godt fast og dra ut lampen.
11. Bytt ut silikontetningene med nye (pass på at tetningen er skikkelig montert).
12. Påfør denaturert alkohol på den nye lampen før montering.
13. Monter en ny lampe i omvendt rekkefølge.
14. Sett mutterne til veggbraketten tilbake på riktig sted før montering.
15. Sett sammen apparatet igjen.

Vedlikehold

Apparatet må kobles fra strømforsyningen før alle service-, reparasjons- og vedlikeholdsarbeider. Vent til apparatet er kaldt.

Apparatet har ingen bevegelige deler, så vedlikeholdsbehovet er lavt, men det må holdes rent og fritt for støv og smuss. Hvis reflektoren ikke er ren, vil varmestrålingen fra apparatet reduseres, og apparatet blir varmere. Store mengder smuss kan medføre overoppheting.

Reflektorens overflate er sensitiv og må rengjøres med forsiktighet. Hvis reflektoren er skitten, må den rengjøres eller skiftes ut av en fagperson.

Rengjør dekselet ved å tørke av det med en myk, tørr klut. Hvis den er svært skitten, må du bruke en lett fuktet klut og, om nødvendig, et mildt rengjøringsmiddel. Fjern dette fuktighet ved å tørke over med en tørr klut.

Strømbryter for reststrøm

Hvis installasjonen er beskyttet med en strømbryter for reststrøm, og denne utløses når apparatet kobles til, kan årsaken være fuktighet i varmeelementet. Når et apparat som inneholder et varmeelement ikke har vært brukt over lengre tid eller oppbevares i et fuktig miljø, kan det trenge fuktighet inn i elementet.

Dette er ikke en feil, men en situasjon som du enkelt retter opp ved å koble apparatet til strømforsyningen via en kontakt uten jordfeilbryter, slik at fuktigheten får trekke ut av elementet. Tørketiden kan variere fra noen timer til et par dager. Som et forebyggende tiltak bør apparatet innimellom tas i bruk i kortere perioder når det ikke skal brukes over lengre tid.

Emballasje

Emballasjematerialene er valgt med hensyn til miljøet, og er derfor resirkulerbare.

Håndtering av produktet etter fullendt levetid

Dette produktet kan inneholde stoffer som er nødvendig for at produktet skal fungere, men er skadelig for miljøet. Produktet skal aldri kastes i vanlig husholdningsavfall, men leveres inn på et egnet sted for miljøvennlig resirkulering. Kontakt lokale myndigheter for å få informasjon om hvor du kan levere inn dette produktet.

Sikkerhet

- *For alle installasjoner av elektrisk oppvarmede produkter skal det benyttes en 300 mA jordfeilbryter for reststrøm av hensyn til brannsikkerheten.*
- *Enheten må ikke tildekkes, verken helt eller delvis. Overoppheting kan føre til brannfare!*
- *Apparatet må ikke plasseres direkte under fast vagguttak!*
- *Enheten må ikke brukes hvis enheten eller ledningen er skadet. Fare for personskade!*
- *Varmestråleren er utstyrt med et beskyttelsesgitter for å forhindre at noen eller noe kommer i kontakt med den varme pæren. Apparatet må ikke brukes uten dette beskyttelsesgitteret.*
- *Kabelen og støpselet må ikke plasseres innenfor varmestrålingsområdet.*
- *Dette apparatet kan brukes av barn på 8 år eller eldre, samt personer med nedsatte fysiske, sansemessige eller psykiske evner, eller med manglende erfaring og kunnskap, under den forutsetning at de holdes under oppsikt eller har fått opplæring i sikker bruk av apparatet, og er inneforstått med faremomentene. Barn skal ikke leke med apparatet. Rengjøring og vedlikehold skal ikke utføres av barn uten tilsyn.*
- *Barn yngre enn tre år bør holdes unna med mindre de er kontinuerlig under oppsyn.*
- *Barn eldre enn 3 år og yngre enn åtte år, skal bare slå på/av apparatet, forutsatt at det har blitt plassert eller installert i sin tiltenkte vanlige stilling, og de får oppsyn eller instruksjoner om bruk av apparatet på en sikker måte og forstår mulige farer.*
- *Barn i alderen fra 3 til 8 år skal ikke sette i støpselet, regulere og rengjøre apparatet eller utføre brukervedlikehold.*

OBS - Deler av dette produktet kan bli svært varme og forårsake brannskader. Spesiell oppmerksomhet må gis der barn og sårbare mennesker er til stede.



Main office

Frico AB

Industrivägen 41

SE-433 61 Sävedalen

Sweden

Tel: +46 31 336 86 00

mailbox@frico.se

www.frico.net

**For latest updated information and information
about your local contact: www.frico.net**