

PTCB E1 24DC/1-8A NO - Elektronisk automatsikring



2908262

EI-nr.: 1600349

<https://www.phoenixcontact.com/no/produkter/2908262>

Vær oppmerksom på at dataene som er angitt i dette PDF-dokumentet genereres fra vår onlinekatalog. Du finner komplette data i brukerdokumentasjonen. De generelle bruksvilkårene for nedlastinger fra Internett gjelder.

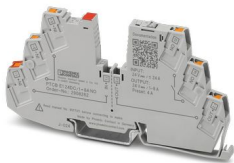

1-kanals elektronisk automatsikring som beskyttelse av forbrukere på 24 V DC ved overlast og kortslutning. Enkel potensialfordeling med komponentene fra rekkeklemmesystemet CLIPLINE complete. Med elektronisk låsemekanisme for innstilt nominell strøm. Installerer på DIN-monterings Skinner.

Dine fordeler

- Enkel oppbygging av applikasjoner fordi de kan laskes med rekkeklemmesortimentet CLIPLINE complete
- Bedre plass i automatikkskapet: Smal beskyttelse på kun 6 mm bredde
- Fleksibel bruk og mindre lagerhold, ettersom strømverdiene kan stilles inn etter de mest forskjellige anvendelser for hver enhet
- Bygg opp applikasjonene individuelt etter behov som gir egnet beskyttelse.

Forretningsinformasjon

Artikkelnummer	2908262
Pakkestørrelse	1 Stk.
Minimum bestillingsmengde	1 Stk.
Rabattgruppe	31NCCB
Produktnøkkel	CLA135
Katalogside	Side 381 (C-4-2019)
GTIN	4055626323763
Vekt pr. stk. (inkl. forpakning)	44,4 g
Vekt pr. stk. (ekskl. forpakning)	43 g
Tolltariffnummer	85363010
Opprinnelsesland	DE

2908262

El-nr.: 1600349

<https://www.phoenixcontact.com/no/produkter/2908262>

Tekniske spesifikasjoner

Anvisninger

Generelt

Merk	EN 50121-3-2: Baneformål - Elektromagnetisk kompatibilitet - del 3-2: Banekjøretøyer – utstyr
	Tilkobling for signalledning kontrollert etter EN 61000-4-4 med 1 kV, eventuelt beskyttelseiltak hos kunden
	Gjentatte harde kortslutninger kan redusere smelteintegralen til den integrerte sikringen.

Artikkelegenskaper

Byggform	Monteringskinnemodul, hel
Produkttype	Elektronisk automatsikring
Produktserie	PTCB
Poltall	1
Antall kanaler	1

Isolasjonsegenskaper

Beskyttelsesklasse	III
Forurensningsgrad	2

Elektriske egenskaper

Antall kanaler	1
----------------	---

Generelt

Driftsspenning	18 V DC ... 30 V DC
Merkespenning	24 V DC
Merkestrøm I_N	24 A DC (Total strøm inngang)
	8 A DC (Nominell strøm utgang)
Merkestrøm I_N	1 / 2 / 3 / 4 / 5 / 6 / 7 / 8 A DC (innstillbar)
Merkestrøm (forhåndsinnstilt)	4 A
Merkestøtspenning	0,5 kV
Utløsetype	E (elektronisk)
Returforsyningsikkerhet	maks. 35 V DC
Påkrevet forsikring	Kun nødvendig hvis I_{max} forsyning > kortslutningsegenskaper. Integrert fail-safe-element.
Kortslutningsegenskaper	300 A
Spenningsikkerhet	maks. 35 V DC (Lastkrets)
Sikring	elektronisk
Virkningsgrad	> 99 %
Hvilestrøm I_0	typ. 12 mA
Effekttap	typ. 0,3 W (Uten last)
	< 1,6 W (I nominell drift)

2908262

El-nr.: 1600349

<https://www.phoenixcontact.com/no/produkter/2908262>

Modulinitialiseringstid	< 0,55 s
Ventetid etter at en kanal er utkoblet	5 s (Ved overlast/kortslutning)
Måletoleranse I	± 15 %
Temperaturderating	21 A (Total strøm ved 60 °C)
	24 A (Total strøm ved 50 °C)
	7 A (Kanalstrøm ved 60 °C)
	8 A (Kanalstrøm ved 50 °C)
MTBF (IEC 61709, SN 29500)	25641025 h (ved 25 °C med 21 % last)
	10989010 h (ved 40 °C med 34,25 % last)
	1149425 h (ved 55 °C med 100 % last)
Spenningsfall	0,13 V (ved 8 A)
Fail-Safe-element	15 A DC

Lastkrets

Utkoblingstid	≤ 10 ms (ved kortslutning > 2,0 x I _N)
	1 s (1,2 ... 2,0 x I _N)
Underspenningsutkobling	≤ 17,8 V DC (aktiv)
	≥ 18,8 V DC (Inaktiv)
Overspenningsutkobling	≥ 30,5 V DC (aktiv)
	≤ 29,5 V DC (Inaktiv)
Maks. kapasitiv last	25000 µF (Avhengig av strøminnstilling og tilgjengelig kortslutningsstrøm)

Visning/fjernmelding

Betegnelse tilkobling	Fjernmeldekrets
Koblingsfunksjon	N/O-kontakt
Driftsspenning	0 V DC ... 30 V DC
Driftsstrøm	100 mA DC

Tilkoblingsdata

Hovedstrømkrets IN+

Tilkoblingstype	Innstikkstilkobling
Avisoleringslengde	8 mm
Ledertverrsnitt flertrådet	0,2 mm ² ... 2,5 mm ²
Ledertverrsnitt entrådet	0,2 mm ² ... 4 mm ²
Ledertverrsnitt AWG	24 ... 12
Ledertverrsnitt flertrådet med endehylse, med kunststoffhylse	0,2 mm ² ... 2,5 mm ²
Ledertverrsnitt flertrådet med endehylse, uten kunststoffhylse	0,2 mm ² ... 2,5 mm ²

Hovedstrømkrets IN-

Tilkoblingstype	Innstikkstilkobling
Avisoleringslengde	8 mm
Ledertverrsnitt flertrådet	0,2 mm ² ... 2,5 mm ²
Ledertverrsnitt entrådet	0,2 mm ² ... 4 mm ²

2908262

El-nr.: 1600349

<https://www.phoenixcontact.com/no/produkter/2908262>

Ledertverrsnitt AWG	24 ... 12
Ledertverrsnitt flertrådet med endehylse, med kunststoffhylse	0,2 mm ² ... 2,5 mm ²
Ledertverrsnitt flertrådet med endehylse, uten kunststoffhylse	0,2 mm ² ... 2,5 mm ²

Hovedstrømkrets OUT

Tilkoblingstype	Innstikkstilkobling
Avisoleringslengde	8 mm
Ledertverrsnitt flertrådet	0,2 mm ² ... 2,5 mm ²
Ledertverrsnitt entrådet	0,2 mm ² ... 4 mm ²
Ledertverrsnitt AWG	24 ... 12
Ledertverrsnitt flertrådet med endehylse, med kunststoffhylse	0,2 mm ² ... 2,5 mm ²
Ledertverrsnitt flertrådet med endehylse, uten kunststoffhylse	0,2 mm ² ... 2,5 mm ²

Fjernmeldekrets

Tilkoblingstype	Innstikkstilkobling
Avisoleringslengde	10 mm
Ledertverrsnitt flertrådet	0,2 mm ² ... 2,5 mm ²
Ledertverrsnitt entrådet	0,2 mm ² ... 4 mm ²
Ledertverrsnitt AWG	24 ... 14
Ledertverrsnitt flertrådet med endehylse, med kunststoffhylse	0,2 mm ² ... 2,5 mm ²
Ledertverrsnitt flertrådet med endehylse, uten kunststoffhylse	0,2 mm ² ... 2,5 mm ²

Signalisering

Kanal LED av	av (Kanal utkoblet)
Kanal LED gul	lyser (Kanal innkoblet, kanalutnyttelse > 80 %)
	blinker (Programmeringsmodus aktiv)
Kanal LED grønn	lyser (Kanal innkoblet)
Kanal LED rød	lyser (Kanal utkoblet, over- eller underspenning aktiv)
	lyser midlertidig (Kanal utkoblet, avkjølingsfase 5 s, overlast- eller kortslutningsutløsning)
	blinker (Kanal utkoblet, klar til gjeninnkobling, overlast- eller kortslutningsutløsning)
	blinker raskt (Kanal utkoblet, ekstern spenning på utgangen, mulig installasjonsfeil)

Dimensjoner

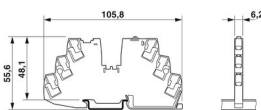
Målskisse	
Bredde	6,2 mm
Høyde	105,8 mm
Dybde	55,6 mm (inkl. monteringsskinne 7,5 mm)

2908262

El-nr.: 1600349

<https://www.phoenixcontact.com/no/produkter/2908262>

Materialangivelser

Material	PBT
	PBT
Brennbarhetsklasse iht. UL 94	V-0

Miljø- og levetidsbetingelser

Miljøforhold

Beskyttelsesgrad	IP20
Omgivelsestemperatur (drift)	-30 °C ... 60 °C
Omgivelsestemperatur (lagring/transport)	-40 °C ... 70 °C
Høydenivå	≤ 3000 m opptil 52 °C (amsl) ≤ 4000 m opptil 46 °C (amsl)
Fuktighetstest	96 h, 95 % RH, 40 °C
Støt (drift)	30g (IEC 60068-2-27, test Ea)
Vibrasjon (drift)	10 Hz ... 59,6 Hz (Amplitude ±0,35 mm, etter IEC 60068-2-6, Test Fc) 59,6 Hz ... 150 Hz (Akselerasjon 5g, etter IEC 60068-2-6, Test Fc) 5 Hz ... 100 Hz (Resonanssøk 4g, resonansfrekvens 4g, 90 min etter DNV GL klasse B)

Godkjenninger

UL-godkjennelse

Merking	UL/C-UL Listed UL 508
	UL Recognized UL 2367
	UL/C-UL Listed ANSI/UL 121201 Class I, Division 2, Groups A, B, C, D; T4 (Hazardous Location)

Godkjenning for skipsbygging

Merking	DNV GL
---------	--------

DNV GL-data

Temperature	D
Humidity	B
Vibration	B
EMC	B
Enclosure	A

Standarder og bestemmelser

Standarder/forskrifter	EN 61000-6-2
Merk	EMC - Støyimmunitet for industrielle områder
Standarder/forskrifter	EN 61000-6-3
Merk	EMC - Støyemisjon for boligområde, forretnings- og næringsområder samt småbedrifter

PTCB E1 24DC/1-8A NO - Elektronisk automatsikring



2908262

El-nr.: 1600349

<https://www.phoenixcontact.com/no/produkter/2908262>

Standarder/forskrifter	EN 60068-2-78
Merk	Påvirkninger fra omgivelsene - Fukt og varme, konstant
Standarder/forskrifter	EN 50178
Merk	Utstyr på sterkstrømsanlegg med elektroniske driftsmidler
Standarder/forskrifter	EN 60068-2-6
Merk	Påvirkninger fra omgivelsene - Svingning (sinusformet)
Standarder/forskrifter	EN 60068-2-27
Merk	Påvirkninger fra omgivelsene - støt
Standarder/forskrifter	EN 60068-2-30
Merk	Påvirkninger fra omgivelsene – del 2-30: Testmetode – Test Db: Fuktig varme, syklisk
Standarder/forskrifter	EN 61373
Merk	Baneformål - driftsmiddel - kontroller for svingninger og støt
Standarder/forskrifter	EN 45545-2
Merk	Baneformål - brannvern i skinnegående kjøretøyer - del 2: Krav til brannegenskaper ved materialer og komponenter

Montering

Monteringstype	Monteringsskinne: 35 mm
----------------	-------------------------

PTCB E1 24DC/1-8A NO - Elektronisk automatsikring

2908262

EI-nr.: 1600349

<https://www.phoenixcontact.com/no/produkter/2908262>

Tegninger

Applikasjonstegning

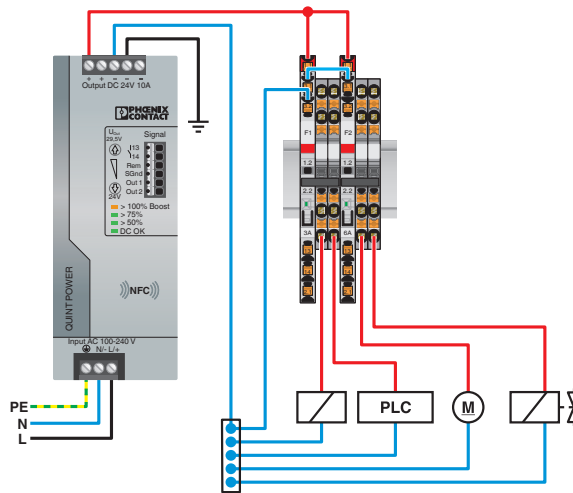

Applikasjonstegning

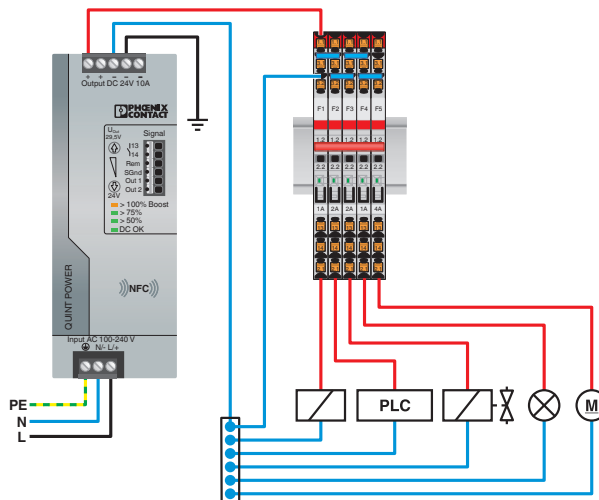

2908262

EI-nr.: 1600349

<https://www.phoenixcontact.com/no/produkter/2908262>

Diagram

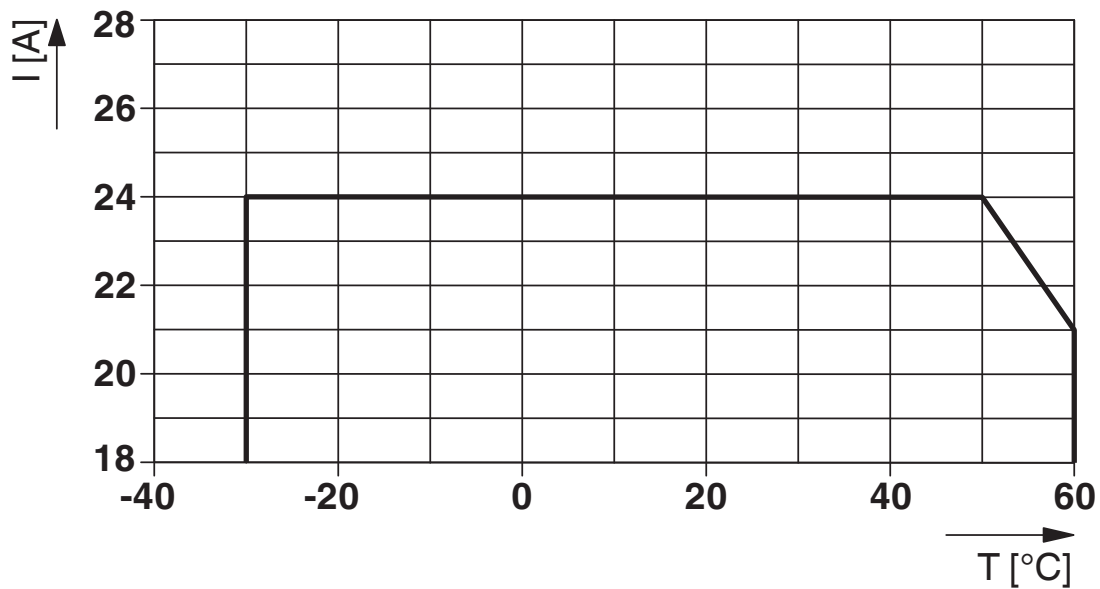

Total strøm inngang

PTCB E1 24DC/1-8A NO - Elektronisk automatsikring



2908262

EI-nr.: 1600349

<https://www.phoenixcontact.com/no/produkter/2908262>

Produkttegning



2908262

El-nr.: 1600349

<https://www.phoenixcontact.com/no/produkter/2908262>

Diagram

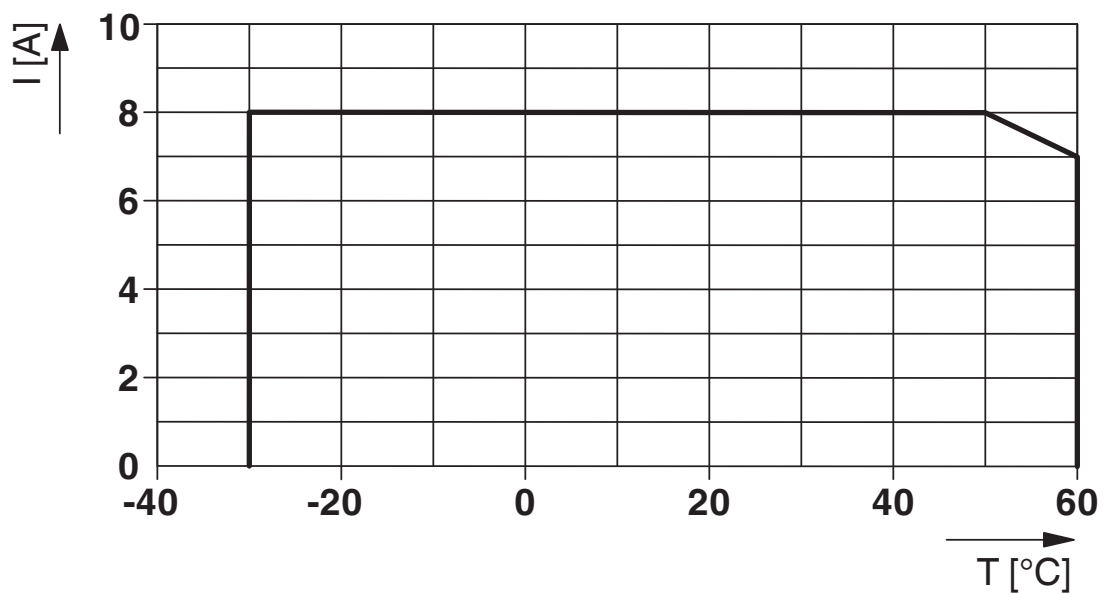

Kanalstrøm utgang

2908262

El-nr.: 1600349

<https://www.phoenixcontact.com/no/produkter/2908262>

Diagram

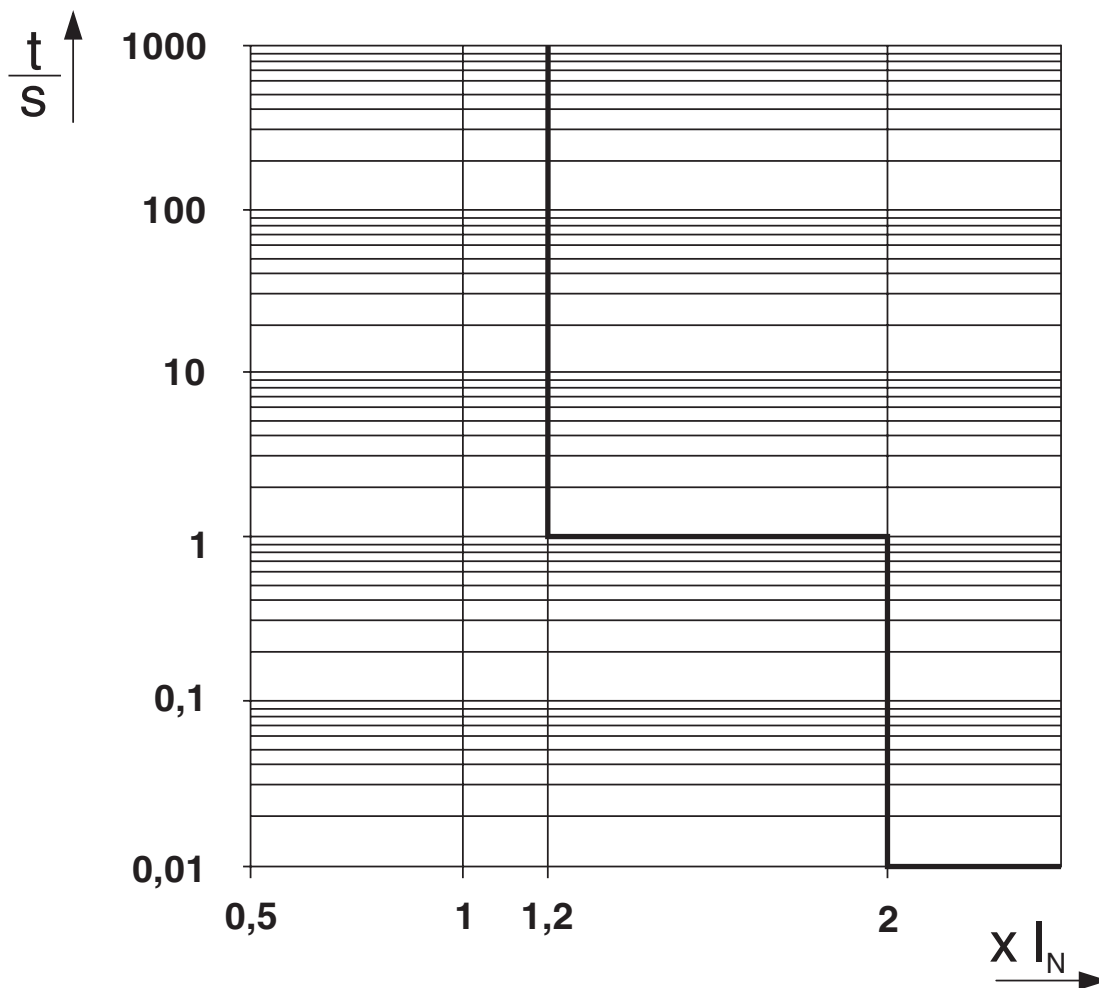

Utløsekarakteristikk på DC-området

PTCB E1 24DC/1-8A NO - Elektronisk automatsikring

2908262

El-nr.: 1600349

<https://www.phoenixcontact.com/no/produkter/2908262>

Målskisse

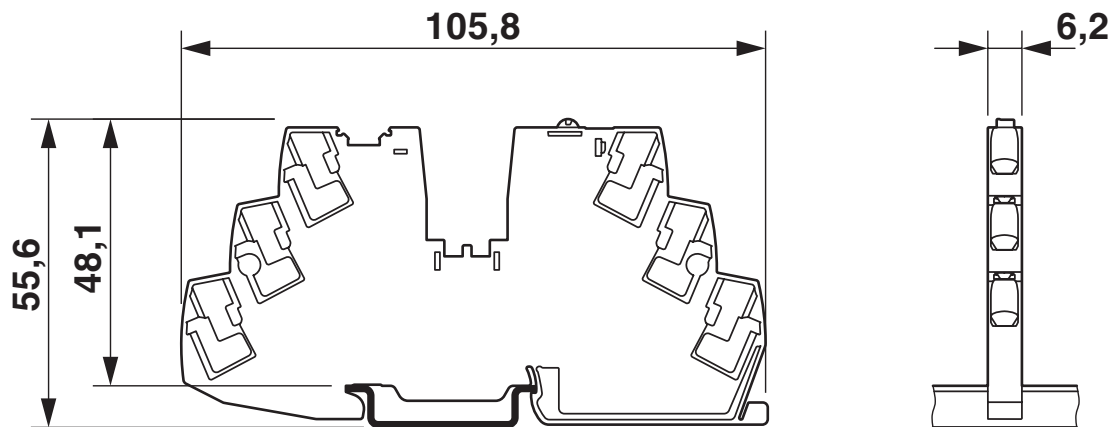

Blokkskjema

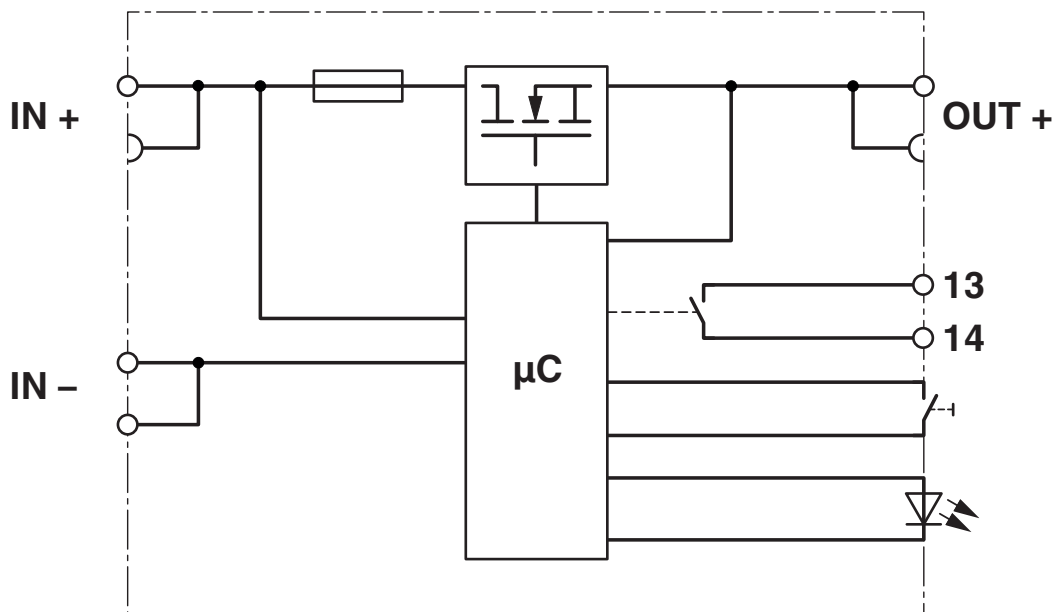

2908262

EI-nr.: 1600349

<https://www.phoenixcontact.com/no/produkter/2908262>

Godkjenninger

🔗 To download certificates, visit the product detail page: <https://www.phoenixcontact.com/no/produkter/2908262>



UL Recognized

Godkjennings-ID: E317172-20170817



DNV GL

Godkjennings-ID: TAE00003UT



UL Listed

Godkjennings-ID: E123528-20170530



cUL Listed

Godkjennings-ID: E123528-20170530



UL Recognized

Godkjennings-ID: E324415-20201030



cUL Listed

Godkjennings-ID: E483407-20201030



UL Listed

Godkjennings-ID: E483407-20201030

cULus Listed

cULus Listed

2908262

EI-nr.: 1600349

<https://www.phoenixcontact.com/no/produkter/2908262>

Klassifiseringer

ECLASS

ECLASS-11.0	27140401
ECLASS-12.0	27140401
ECLASS-13.0	27140401

ETIM

ETIM 9.0	EC003538
----------	----------

UNSPSC

UNSPSC 21.0	39121400
-------------	----------

2908262

EI-nr.: 1600349

<https://www.phoenixcontact.com/no/produkter/2908262>

Environmental product compliance

REACH SVHC	Lead 7439-92-1
China RoHS	Tidsrom for forskriftsmessig bruk (EFUP): 50 år
	Du finner informasjon om farlige substanser i produsenterklæringen, se "Downloads"

2908262

EI-nr.: 1600349

<https://www.phoenixcontact.com/no/produkter/2908262>

Tilbehør

 Merk: Bruk av enkelte av tilbehørsdelene som er oppført nedenfor, kan begrense produktet.

FBS 2-6 - Stikkbro

3030336

<https://www.phoenixcontact.com/no/produkter/3030336>



Stikkbro, delingsmål: 6,2 mm, poltall: 2, farge: rød

 Maks. strømbelastning: 32 A

FBS 3-6 - Stikkbro

3030242

<https://www.phoenixcontact.com/no/produkter/3030242>



Stikkbro, delingsmål: 6,2 mm, poltall: 3, farge: rød

 Maks. strømbelastning: 32 A

PTCB E1 24DC/1-8A NO - Elektronisk automatsikring



2908262

El-nr.: 1600349

<https://www.phoenixcontact.com/no/produkter/2908262>

FBS 4-6 - Stikkbro

3030255

<https://www.phoenixcontact.com/no/produkter/3030255>



Stikkbro, delingsmål: 6,2 mm, poltall: 4, farge: rød

 Maks. strømbelastning: 32 A

FBS 5-6 - Stikkbro

3030349

<https://www.phoenixcontact.com/no/produkter/3030349>



Stikkbro, delingsmål: 6,2 mm, poltall: 5, farge: rød

 Maks. strømbelastning: 32 A

PTCB E1 24DC/1-8A NO - Elektronisk automatsikring

2908262

El-nr.: 1600349

<https://www.phoenixcontact.com/no/produkter/2908262>

FBS 10-6 - Stikkbro

3030271

<https://www.phoenixcontact.com/no/produkter/3030271>

Stikkbro, delingsmål: 6,2 mm, poltall: 10, farge: rød



 Maks. strømbelastning: 32 A

FBS 20-6 - Stikkbro

3030365

<https://www.phoenixcontact.com/no/produkter/3030365>

Stikkbro, delingsmål: 6,2 mm, poltall: 20, farge: rød

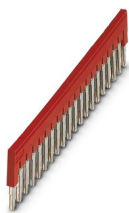

 Maks. strømbelastning: 32 A

PTCB E1 24DC/1-8A NO - Elektronisk automatsikring

2908262

El-nr.: 1600349

<https://www.phoenixcontact.com/no/produkter/2908262>

FBS 50-6 - Stikkbro

3032224

<https://www.phoenixcontact.com/no/produkter/3032224>



Stikkbro, delingsmål: 6,2 mm, poltall: 50, farge: rød

 Maks. strømbelastning: 32 A

FBS 2-6 BU - Stikkbro

3036932

<https://www.phoenixcontact.com/no/produkter/3036932>



Stikkbro, delingsmål: 6,2 mm, poltall: 2, farge: blå

 Maks. strømbelastning: 32 A

PTCB E1 24DC/1-8A NO - Elektronisk automatsikring



2908262

El-nr.: 1600349

<https://www.phoenixcontact.com/no/produkter/2908262>

FBS 3-6 BU - Stikkbro

3036945

<https://www.phoenixcontact.com/no/produkter/3036945>



Stikkbro, delingsmål: 6,2 mm, poltall: 3, farge: blå

 Maks. strømbelastning: 32 A

FBS 4-6 BU - Stikkbro

3036958

<https://www.phoenixcontact.com/no/produkter/3036958>



Stikkbro, delingsmål: 6,2 mm, poltall: 4, farge: blå

 Maks. strømbelastning: 32 A

PTCB E1 24DC/1-8A NO - Elektronisk automatsikring

2908262

El-nr.: 1600349

<https://www.phoenixcontact.com/no/produkter/2908262>

FBS 5-6 BU - Stikkbro

3036961

<https://www.phoenixcontact.com/no/produkter/3036961>

Stikkbro, delingsmål: 6,2 mm, poltall: 5, farge: blå



 Maks. strømbelastning: 32 A

FBS 10-6 BU - Stikkbro

3032198

<https://www.phoenixcontact.com/no/produkter/3032198>

Stikkbro, delingsmål: 6,2 mm, poltall: 10, farge: blå



 Maks. strømbelastning: 32 A

PTCB E1 24DC/1-8A NO - Elektronisk automatsikring

2908262

El-nr.: 1600349

<https://www.phoenixcontact.com/no/produkter/2908262>

FBS 20-6 BU - Stikkbro

3032208

<https://www.phoenixcontact.com/no/produkter/3032208>



Stikkbro, delingsmål: 6,2 mm, poltall: 20, farge: blå

 Maks. strømbelastning: 32 A

FBS 50-6 BU - Stikkbro

3032211

<https://www.phoenixcontact.com/no/produkter/3032211>



Stikkbro, delingsmål: 6,2 mm, poltall: 50, farge: blå

 Maks. strømbelastning: 32 A

PTCB E1 24DC/1-8A NO - Elektronisk automatsikring

2908262

El-nr.: 1600349

<https://www.phoenixcontact.com/no/produkter/2908262>

FBS 2-6 GY - Stikkbro

3032237

<https://www.phoenixcontact.com/no/produkter/3032237>



Stikkbro, delingsmål: 6,2 mm, poltall: 2, farge: grå

 Maks. strømbelastning: 32 A

FBS 3-6 GY - Stikkbro

3032240

<https://www.phoenixcontact.com/no/produkter/3032240>



Stikkbro, delingsmål: 6,2 mm, poltall: 3, farge: grå

 Maks. strømbelastning: 32 A

PTCB E1 24DC/1-8A NO - Elektronisk automatsikring



2908262

EI-nr.: 1600349

<https://www.phoenixcontact.com/no/produkter/2908262>

FBS 4-6 GY - Stikkbro

3032279

<https://www.phoenixcontact.com/no/produkter/3032279>



Stikkbro, delingsmål: 6,2 mm, poltall: 4, farge: grå

 Maks. strømbelastning: 32 A

FBS 5-6 GY - Stikkbro

3032266

<https://www.phoenixcontact.com/no/produkter/3032266>



Stikkbro, delingsmål: 6,2 mm, poltall: 5, farge: grå

 Maks. strømbelastning: 32 A

2908262

El-nr.: 1600349

<https://www.phoenixcontact.com/no/produkter/2908262>

FBS 2-5 - Stikkbro

3030161

<https://www.phoenixcontact.com/no/produkter/3030161>



Stikkbro, delingsmål: 5,2 mm, poltall: 2, lengde: 23 mm, farge: rød

 Maks. strømbelastning: 24 A

FBS 3-5 - Stikkbro

3030174

<https://www.phoenixcontact.com/no/produkter/3030174>



Stikkbro, delingsmål: 5,2 mm, poltall: 3, lengde: 23 mm, farge: rød

 Maks. strømbelastning: 24 A

PTCB E1 24DC/1-8A NO - Elektronisk automatsikring



2908262

El-nr.: 1600349

<https://www.phoenixcontact.com/no/produkter/2908262>

FBS 4-5 - Stikkbro

3030187

<https://www.phoenixcontact.com/no/produkter/3030187>

Stikkbro, delingsmål: 5,2 mm, poltall: 4, lengde: 23 mm, farge: rød



 Maks. strømbelastning: 24 A

FBS 5-5 - Stikkbro

3030190

<https://www.phoenixcontact.com/no/produkter/3030190>

Stikkbro, delingsmål: 5,2 mm, poltall: 5, lengde: 23 mm, farge: rød



 Maks. strømbelastning: 24 A

PTCB E1 24DC/1-8A NO - Elektronisk automatsikring

2908262

El-nr.: 1600349

<https://www.phoenixcontact.com/no/produkter/2908262>

FBS 10-5 - Stikkbro

3030213

<https://www.phoenixcontact.com/no/produkter/3030213>

Stikkbro, delingsmål: 5,2 mm, poltall: 10, lengde: 23 mm, farge: rød



 Maks. strømbelastning: 24 A

FBS 20-5 - Stikkbro

3030226

<https://www.phoenixcontact.com/no/produkter/3030226>

Stikkbro, delingsmål: 5,2 mm, poltall: 20, farge: rød



 Maks. strømbelastning: 24 A

PTCB E1 24DC/1-8A NO - Elektronisk automatsikring

2908262

El-nr.: 1600349

<https://www.phoenixcontact.com/no/produkter/2908262>

FBS 50-5 - Stikkbro

3038930

<https://www.phoenixcontact.com/no/produkter/3038930>



Stikkbro, delingsmål: 5,2 mm, poltall: 50, farge: rød

 Maks. strømbelastning: 24 A

FBS 2-5 BU - Stikkbro

3036877

<https://www.phoenixcontact.com/no/produkter/3036877>



Stikkbro, delingsmål: 5,2 mm, poltall: 2, farge: blå

 Maks. strømbelastning: 24 A

PTCB E1 24DC/1-8A NO - Elektronisk automatsikring



2908262

El-nr.: 1600349

<https://www.phoenixcontact.com/no/produkter/2908262>

FBS 3-5 BU - Stikkbro

3036880

<https://www.phoenixcontact.com/no/produkter/3036880>



Stikkbro, delingsmål: 5,2 mm, poltall: 3, farge: blå

 Maks. strømbelastning: 24 A

FBS 4-5 BU - Stikkbro

3036893

<https://www.phoenixcontact.com/no/produkter/3036893>



Stikkbro, delingsmål: 5,2 mm, poltall: 4, farge: blå

 Maks. strømbelastning: 24 A

PTCB E1 24DC/1-8A NO - Elektronisk automatsikring

2908262

El-nr.: 1600349

<https://www.phoenixcontact.com/no/produkter/2908262>

FBS 5-5 BU - Stikkbro

3036903

<https://www.phoenixcontact.com/no/produkter/3036903>



Stikkbro, delingsmål: 5,2 mm, poltall: 5, farge: blå

 Maks. strømbelastning: 24 A

FBS 10-5 BU - Stikkbro

3036916

<https://www.phoenixcontact.com/no/produkter/3036916>



Stikkbro, delingsmål: 5,2 mm, poltall: 10, farge: blå

 Maks. strømbelastning: 24 A

PTCB E1 24DC/1-8A NO - Elektronisk automatsikring

2908262

El-nr.: 1600349

<https://www.phoenixcontact.com/no/produkter/2908262>

FBS 20-5 BU - Stikkbro

3036929

<https://www.phoenixcontact.com/no/produkter/3036929>



Stikkbro, delingsmål: 5,2 mm, poltall: 20, farge: blå

 Maks. strømbelastning: 24 A

FBS 50-5 BU - Stikkbro

3032114

<https://www.phoenixcontact.com/no/produkter/3032114>



Stikkbro, delingsmål: 5,2 mm, poltall: 50, farge: blå

 Maks. strømbelastning: 24 A

PTCB E1 24DC/1-8A NO - Elektronisk automatsikring



2908262

El-nr.: 1600349

<https://www.phoenixcontact.com/no/produkter/2908262>

FBS 2-5 GY - Stikkbro

3038969

<https://www.phoenixcontact.com/no/produkter/3038969>



Stikkbro, delingsmål: 5,2 mm, poltall: 2, farge: grå

 Maks. strømbelastning: 24 A

FBS 3-5 GY - Stikkbro

3038972

<https://www.phoenixcontact.com/no/produkter/3038972>



Stikkbro, delingsmål: 5,2 mm, poltall: 3, farge: grå

 Maks. strømbelastning: 24 A

PTCB E1 24DC/1-8A NO - Elektronisk automatsikring

2908262

El-nr.: 1600349

<https://www.phoenixcontact.com/no/produkter/2908262>



FBS 4-5 GY - Stikkbro

3038985

<https://www.phoenixcontact.com/no/produkter/3038985>



Stikkbro, delingsmål: 5,2 mm, poltall: 4, farge: grå

 Maks. strømbelastning: 24 A

FBS 5-5 GY - Stikkbro

3038998

<https://www.phoenixcontact.com/no/produkter/3038998>



Stikkbro, delingsmål: 5,2 mm, poltall: 5, farge: grå

 Maks. strømbelastning: 24 A

PTCB E1 24DC/1-8A NO - Elektronisk automatsikring



2908262

El-nr.: 1600349

<https://www.phoenixcontact.com/no/produkter/2908262>

RB ST 10-(2,5/4) - Reduksjonsbro

3030873

<https://www.phoenixcontact.com/no/produkter/3030873>

Reduksjonsbro, delingsmål: 10 mm, poltall: 2, lengde: 36 mm, farge: rød



PT 4 - Gjennomgangsklemme

3211757

<https://www.phoenixcontact.com/no/produkter/3211757>

Gjennomgangsklemme, nominell spenning: 800 V, nominell strøm: 32 A, antall tilkoblinger: 2, tilkoblingstype: Innstikkstilkobling, Merketverrsnitt: 4 mm², tverrsnitt: 0,2 mm² - 6 mm², monteringstype: NS 35/7,5, NS 35/15, farge: grå



PTCB E1 24DC/1-8A NO - Elektronisk automatsikring

2908262

EI-nr.: 1600349

<https://www.phoenixcontact.com/no/produkter/2908262>

PT 4-TWIN - Gjennomgangsklemme

3211771

<https://www.phoenixcontact.com/no/produkter/3211771>

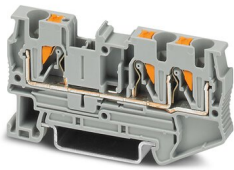

Gjennomgangsklemme, nominell spenning: 800 V, nominell strøm: 32 A, antall tilkoblinger: 3, tilkoblingstype: Innstikkstilkobling, Merketverrsnitt: 4 mm², tverrsnitt: 0,2 mm² - 6 mm², monteringstype: NS 35/7,5, NS 35/15, farge: grå

PT 4-QUATTRO - Gjennomgangsklemme

3211797

<https://www.phoenixcontact.com/no/produkter/3211797>

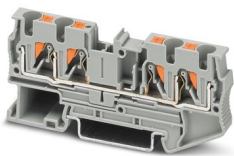

Gjennomgangsklemme, nominell spenning: 800 V, nominell strøm: 32 A, antall tilkoblinger: 4, tilkoblingstype: Innstikkstilkobling, Merketverrsnitt: 4 mm², tverrsnitt: 0,2 mm² - 6 mm², monteringstype: NS 35/7,5, NS 35/15, farge: grå

2908262

El-nr.: 1600349

<https://www.phoenixcontact.com/no/produkter/2908262>

ST 4 - Gjennomgangsklemme

3031364

<https://www.phoenixcontact.com/no/produkter/3031364>

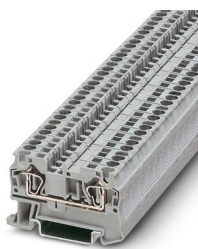

Gjennomgangsklemme, nominell spenning: 800 V, nominell strøm: 32 A, antall tilkoblinger: 2, tilkoblingstype: Fjærkrafttilkobling, 1. etasje, Merketverrsnitt: 4 mm², tverrsnitt: 0,08 mm² - 6 mm², monteringsstype: NS 35/7,5, NS 35/15, farge: grå

ST 4-TWIN - Gjennomgangsklemme

3031393

<https://www.phoenixcontact.com/no/produkter/3031393>

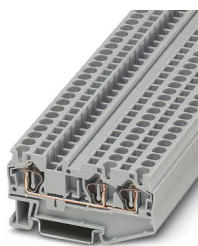

Gjennomgangsklemme, nominell spenning: 800 V, nominell strøm: 32 A, antall tilkoblinger: 3, tilkoblingstype: Fjærkrafttilkobling, Merketverrsnitt: 4 mm², tverrsnitt: 0,08 mm² - 6 mm², monteringsstype: NS 35/7,5, NS 35/15, farge: grå

PTCB E1 24DC/1-8A NO - Elektronisk automatsikring

2908262

El-nr.: 1600349

<https://www.phoenixcontact.com/no/produkter/2908262>

ST 4-QUATTRO - Gjennomgangsklemme

3031445

<https://www.phoenixcontact.com/no/produkter/3031445>



Gjennomgangsklemme, nominell spenning: 800 V, nominell strøm: 32 A, antall tilkoblinger: 4, tilkoblingstype: Fjærkrafttilkobling, 1. etasje, Merketverrsnitt: 4 mm², tverrsnitt: 0,08 mm² - 6 mm², monteringsstype: NS 35/7,5, NS 35/15, farge: grå

QTC 2,5 - Gjennomgangsklemme

3206416

<https://www.phoenixcontact.com/no/produkter/3206416>



Gjennomgangsklemme, nominell spenning: 800 V, nominell strøm: 24 A, antall tilkoblinger: 2, tilkoblingstype: Hurtigtilkobling, 1. etasje, Merketverrsnitt: 2,5 mm², tverrsnitt: 0,5 mm² - 2,5 mm², monteringsstype: NS 35/7,5, NS 35/15, farge: grå

PTCB E1 24DC/1-8A NO - Elektronisk automatsikring

2908262

EI-nr.: 1600349

<https://www.phoenixcontact.com/no/produkter/2908262>

QTC 2,5-TWIN - Gjennomgangsklemme

3206445

<https://www.phoenixcontact.com/no/produkter/3206445>

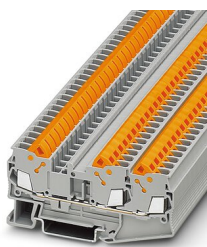

Gjennomgangsklemme, nominell spenning: 800 V, nominell strøm: 24 A, antall tilkoblinger: 3, tilkoblingstype: Hurtigtilkobling, 1. etasje, Merketverrsnitt: 2,5 mm², tverrsnitt: 0,5 mm² - 2,5 mm², monteringsstype: NS 35/7,5, NS 35/7,5, farge: grå

QTC 2,5-QUATTRO - Gjennomgangsklemme

3206446

<https://www.phoenixcontact.com/no/produkter/3206446>

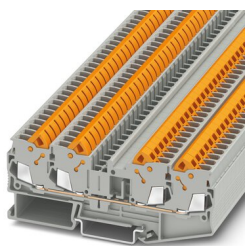

Gjennomgangsklemme, nominell spenning: 800 V, nominell strøm: 24 A, antall tilkoblinger: 4, tilkoblingstype: Hurtigtilkobling, 1. etasje, Merketverrsnitt: 2,5 mm², tverrsnitt: 0,5 mm² - 2,5 mm², monteringsstype: NS 35/7,5, NS 35/7,5, farge: grå

2908262

El-nr.: 1600349

<https://www.phoenixcontact.com/no/produkter/2908262>

PT 2,5 - Gjennomgangsklemme

3209510

<https://www.phoenixcontact.com/no/produkter/3209510>

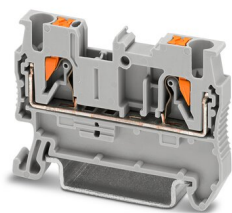

Gjennomgangsklemme, nominell spenning: 800 V, nominell strøm: 24 A, antall tilkoblinger: 2, poltall: 1, tilkoblingstype: Innstikkstilkobling, Merketverrsnitt: 2,5 mm², tverrsnitt: 0,14 mm² - 4 mm², monteringsstype: NS 35/7,5, NS 35/15, farge: grå

PT 2,5-TWIN - Gjennomgangsklemme

3209549

<https://www.phoenixcontact.com/no/produkter/3209549>

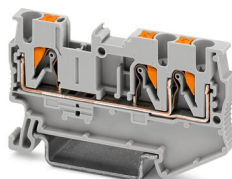

Gjennomgangsklemme, nominell spenning: 800 V, nominell strøm: 24 A, antall tilkoblinger: 3, tilkoblingstype: Innstikkstilkobling, Merketverrsnitt: 2,5 mm², tverrsnitt: 0,14 mm² - 4 mm², monteringsstype: NS 35/7,5, NS 35/15, farge: grå

PTCB E1 24DC/1-8A NO - Elektronisk automatsikring



2908262

EI-nr.: 1600349

<https://www.phoenixcontact.com/no/produkter/2908262>

PT 2,5-QUATTRO - Gjennomgangsklemme

3209578

<https://www.phoenixcontact.com/no/produkter/3209578>

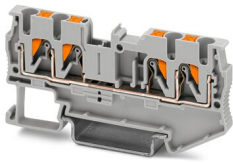

Gjennomgangsklemme, nominell spenning: 800 V, nominell strøm: 24 A, antall tilkoblinger: 4, tilkoblingstype: Innstikkstilkobling, Merketverrsnitt: 2,5 mm², tverrsnitt: 0,14 mm² - 4 mm², monteringsstype: NS 35/7,5, NS 35/15, farge: grå

ST 2,5 - Gjennomgangsklemme

3031212

<https://www.phoenixcontact.com/no/produkter/3031212>

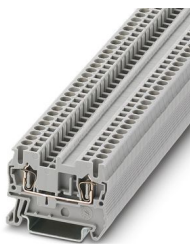

Gjennomgangsklemme, nominell spenning: 800 V, nominell strøm: 24 A, antall tilkoblinger: 2, tilkoblingstype: Fjærkrafttilkobling, Merketverrsnitt: 2,5 mm², tverrsnitt: 0,08 mm² - 4 mm², monteringsstype: NS 35/7,5, NS 35/15, farge: grå

2908262

El-nr.: 1600349

<https://www.phoenixcontact.com/no/produkter/2908262>

ST 2,5-TWIN - Gjennomgangsklemme

3031241

<https://www.phoenixcontact.com/no/produkter/3031241>

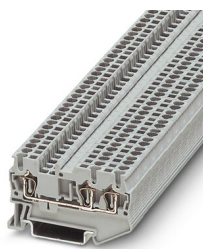

Gjennomgangsklemme, nominell spenning: 800 V, nominell strøm: 24 A, antall tilkoblinger: 3, tilkoblingstype: Fjærkrafttilkobling, Merketverrsnitt: 2,5 mm², tverrsnitt: 0,08 mm² - 4 mm², monteringsstype: NS 35/7,5, NS 35/15, farge: grå

ST 2,5-QUATTRO - Gjennomgangsklemme

3031306

<https://www.phoenixcontact.com/no/produkter/3031306>

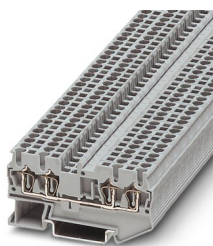

Gjennomgangsklemme, nominell spenning: 800 V, nominell strøm: 24 A, antall tilkoblinger: 4, tilkoblingstype: Fjærkrafttilkobling, Merketverrsnitt: 2,5 mm², tverrsnitt: 0,08 mm² - 4 mm², monteringsstype: NS 35/7,5, NS 35/15, farge: grå

PTCB E1 24DC/1-8A NO - Elektronisk automatsikring



2908262

El-nr.: 1600349

<https://www.phoenixcontact.com/no/produkter/2908262>

QTC 1,5 - Gjennomgangsklemme

3205019

<https://www.phoenixcontact.com/no/produkter/3205019>

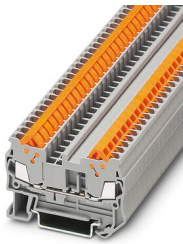

Gjennomgangsklemme, nominell spenning: 800 V, nominell strøm: 17,5 A, antall tilkoblinger: 2, tilkoblingstype: Hurtigtilkobling, 1. etasje, Merketverrsnitt: 1,5 mm², tverrsnitt: 0,25 mm² - 1,5 mm², monteringsstype: NS 35/7,5, NS 35/15, farge: grå

QTC 1,5-TWIN - Gjennomgangsklemme

3205048

<https://www.phoenixcontact.com/no/produkter/3205048>

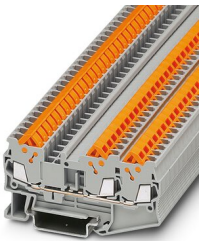

Gjennomgangsklemme, nominell spenning: 800 V, nominell strøm: 17,5 A, antall tilkoblinger: 3, tilkoblingstype: Hurtigtilkobling, 1. etasje, Merketverrsnitt: 1,5 mm², tverrsnitt: 0,25 mm² - 1,5 mm², monteringsstype: NS 35/7,5, NS 35/7,5, farge: grå

PTCB E1 24DC/1-8A NO - Elektronisk automatsikring

2908262

El-nr.: 1600349

<https://www.phoenixcontact.com/no/produkter/2908262>

QTC 1,5-QUATTRO - Gjennomgangsklemme

3205077

<https://www.phoenixcontact.com/no/produkter/3205077>

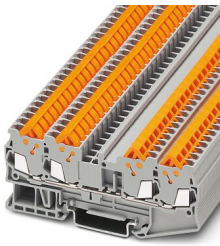

Gjennomgangsklemme, nominell spenning: 800 V, nominell strøm: 17,5 A, antall tilkoblinger: 4, tilkoblingstype: Hurtigtilkobling, 1. etasje, Merketverrsnitt: 1,5 mm², tverrsnitt: 0,25 mm² - 1,5 mm², monteringsstype: NS 35/7,5, NS 35/7,5, farge: grå

PT 10 - Gjennomgangsklemme

3212120

<https://www.phoenixcontact.com/no/produkter/3212120>

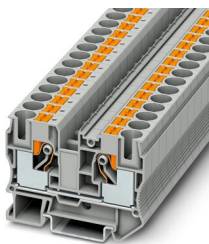

Gjennomgangsklemme, nominell spenning: 1000 V, nominell strøm: 57 A, antall tilkoblinger: 2, tilkoblingstype: Innstikkstilkobling, Merketverrsnitt: 10 mm², tverrsnitt: 0,5 mm² - 16 mm², monteringsstype: NS 35/7,5, NS 35/15, farge: grå

PTCB E1 24DC/1-8A NO - Elektronisk automatsikring



2908262

El-nr.: 1600349

<https://www.phoenixcontact.com/no/produkter/2908262>

ST 10 - Gjennomgangsklemme

3036110

<https://www.phoenixcontact.com/no/produkter/3036110>



Gjennomgangsklemme, nominell spenning: 1000 V, nominell strøm: 57 A, antall tilkoblinger: 2, tilkoblingstype: Fjærkrafttilkobling, Merketverrsnitt: 10 mm², tverrsnitt: 0,2 mm² - 16 mm², monteringsstype: NS 35/7,5, NS 35/15, farge: grå

ZB 6:UNBEDRUCKT - Merkeremse

1051003

<https://www.phoenixcontact.com/no/produkter/1051003>



Merkeremse, Strimmel, hvit, uten merking, kan merkes med: PLOTMARK, CMS-P1-PLOTTER, monteringsstype: feste, for klemmebredde: 6,2 mm, tekstfeltstørrelse: 6,15 x 10,5 mm, Antall enkeltskilt: 10

2908262

EI-nr.: 1600349

<https://www.phoenixcontact.com/no/produkter/2908262>

ZBF 6:UNBEDRUCKT - Merkeremse flat

0808710

<https://www.phoenixcontact.com/no/produkter/0808710>



Merkeremse flat, Strimmel, hvit, uten merking, kan merkes med: PLOTMARK, CMS-P1-PLOTTER, monteringsstype: feste, for klemmebredde: 6,2 mm, tekstfeltstørrelse: 5,15 x 6,15 mm, Antall enkeltskilt: 10

UCT-TM 6 - Merke for klemmer

0828736

<https://www.phoenixcontact.com/no/produkter/0828736>



Merke for klemmer, Matte, hvit, uten merking, kan merkes med: TOPMARK NEO, TOPMARK LASER, BLUEMARK ID COLOR, BLUEMARK ID, BLUEMARK CLED, THERMOMARK PRIME, THERMOMARK CARD 2.0, THERMOMARK CARD, monteringsstype: feste, for klemmebredde: 6,2 mm, tekstfeltstørrelse: 5,6 x 10,5 mm, Antall enkeltskilt: 60

PTCB E1 24DC/1-8A NO - Elektronisk automatsikring



2908262

EI-nr.: 1600349

<https://www.phoenixcontact.com/no/produkter/2908262>

UCT-TM 6 CUS - Merke for klemmer

0829602

<https://www.phoenixcontact.com/no/produkter/0829602>

Merke for klemmer, kan bestilles: mattevis, hvit, merket etter kundespesifikasjoner, monteringsstype: feste i høyt skiltspor, for klemmebredde: 6,2 mm, tekstfeltstørrelse: 5,6 x 10,5 mm, Antall enkeltskilt: 60



US-TML (104X3,8) - Merke for klemmer

0830768

<https://www.phoenixcontact.com/no/produkter/0830768>

Merke for klemmer, Kort, hvit, uten merking, kan merkes med: BLUEMARK ID COLOR, BLUEMARK ID, THERMOMARK PRIME, THERMOMARK CARD 2.0, THERMOMARK CARD, monteringsstype: klebe, tekstfeltstørrelse: 104 x 3,8 mm, Antall enkeltskilt: 22



PTCB E1 24DC/1-8A NO - Elektronisk automatsikring



2908262

EI-nr.: 1600349

<https://www.phoenixcontact.com/no/produkter/2908262>

TTC-6P-T3-24DC-PT-I - Overspenningsvern type 3

1027586

<https://www.phoenixcontact.com/no/produkter/1027586>



Overspenningsbeskyttelse type 3, består av beskyttelsesplugg og baseelement, med integrert statusindikator for 24 V DC strømforsyninger

DB 50- 90 BK - Trådbro

2820916

<https://www.phoenixcontact.com/no/produkter/2820916>

Fleksibel trådlask, 50-polet, ledertverrsnitt $0,5 \text{ mm}^2$, lengde 90 mm, lengde endehylser 8 mm, svart farge



PTCB E1 24DC/1-8A NO - Elektronisk automatsikring



2908262

El-nr.: 1600349

<https://www.phoenixcontact.com/no/produkter/2908262>

DB 50- 90 BU - Trådbro

2821180

<https://www.phoenixcontact.com/no/produkter/2821180>

Fleksibel trådlask, 50-polet, ledertverrsnitt 0,5 mm², lengde 90 mm, lengde endehylser 8 mm, farge: blå



DB 50- 90 GY - Trådbro

2820929

<https://www.phoenixcontact.com/no/produkter/2820929>

Fleksibel trådlask, 50-polet, ledertverrsnitt 0,5 mm², lengde 90 mm, lengde endehylser 8 mm, grå farge



PTCB E1 24DC/1-8A NO - Elektronisk automatsikring



2908262

EI-nr.: 1600349

<https://www.phoenixcontact.com/no/produkter/2908262>

DB 50- 90 RD - Trådbro

2864639

<https://www.phoenixcontact.com/no/produkter/2864639>

Fleksibel trådlask, 50-polet, ledertverrsnitt 0,5 mm², lengde 90 mm, lengde endehylser 8 mm, farge: rød

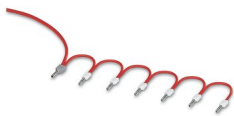

Phoenix Contact 2023 © - Alle rettigheter forbeholdt

<https://www.phoenixcontact.com>

PHOENIX CONTACT AS

Strømsveien 344

N-1081 Oslo

+47 22 07 68 00

norge@phoenixcontact.com