

Hovedkarakteristikk

Produktspekter	Modicon Premium Automation platform
Produkt eller komponent type	Measurement and counter module
I/O modularity	2 kanaler
Elektrisk krets-type	Auxiliary output i samsvar med EN/IEC 61131-2

Alternativer

Counting frequency	1000000 Hz
Incremental encoder frequency x1	500 kHz
Inkrementalgiver- frekvens x 4	250 kHz
Effekttap i W	7...10 W
Cycle time	1 ms
Diskrét inngangs logikk	Current sink auxiliary input (preset, enable and read) i samsvar med IEC 1131 Type 2 Resistive 2/3-wire proximity sensors PNP/NPN i samsvar med IEC 1131 Type 2 Resistive encoder input
Input logic	Positiv
Input compatibility	Absolute encoder SSI serial output Incremental encoder 10...30 V totem pole Incremental encoder 5 V DC RS422 Absolute encoder parallel output ABE7CPA11
Forsyningsspenning	24 V 16 mA 2/3-wire proximity sensors PNP/NPN 24 V 8 mA auxiliary input (preset, enable and read) 5 V 18 mA encoder input
Input voltage limits	<= 5.5 V encoder input 19 - 30 V 2/3-wire proximity sensors PNP/NPN 19 - 30 V auxiliary input (preset, enable and read)
Garantert spenning = 1	>= 11 V 2/3-wire proximity sensors PNP/NPN >= 11 V auxiliary input (preset, enable and read) >= 2.4 V encoder input
Nåværende tilstand 1 garantert	>= 6 mA 2/3-wire proximity sensors PNP/NPN >= 6 mA 2/3-wire proximity sensors PNP/NPN >= 6 mA auxiliary input (preset, enable and read) >= 3.6 mA encoder input
Voltage state 0 guaranteed	<= 1.2 V encoder input <= 5 V 2/3-wire proximity sensors PNP/NPN <= 5 V auxiliary input (preset, enable and read)
Nåværende tilstand 0 garantert	<= 1 mA encoder input <= 2 mA 2/3-wire proximity sensors PNP/NPN <= 2 mA auxiliary input (preset, enable and read)
Responstid	< 10 ms sensor voltage at return of 24 V auxiliary input (preset, enable and read) < 2.5 ms sensor voltage at loss of 24 V auxiliary input (preset, enable and read)
Input impedance	> 270 Ohm at U = 2.4 V encoder input 1500 Ohm at Un 2/3-wire proximity sensors PNP/NPN 3400 Ohm at Un auxiliary input (preset, enable and read) 400 Ohm at Un encoder input
Utgangsspenning	24 V DC
Nominell utgangsstrøm	0.5 A
Toleranse utgangsspenning	19 - 30 V
Spenningsfall	< 0.5 V ved posisjon 1
Utgang kompatibilitet	Positive logic DC inputs (resistance <= 15 kOhm) auxiliary output
Leakage current	< 0.1 mA
Switching time	< 0.250 ms
Switching frequency	< 0.6/LI ² Hz on inductive load
Output overload protection	Strømbegrenser Termisk utløsning via program or automatically

&nbpsinformasjonen i denne dokumentasjonen inneholder generelle beskrivelser og / eller tekniske egenskaper ved ytelsen til produktene heri.
 Denne dokumentasjonen er ikke tenkt som en erstatning for, og skal ikke brukes til avgjørelse for egnethet eller pålitelighet av disse produktene til spesifikke brukerapplikasjoner.
 Det er brukers eller integrators plikt til å foreta den nødvendige og fullstendige risikoanalyse, evaluering og utprøving av produkter med hensyn til den relevante spesifikke anvendelse eller bruk.
 Hverken Schneider Electric Industries SAS, eller noen av de tilknyttede selskaper eller datterselskaper er ansvarlig for, eller hefter for misbruk av innværende opplysninger.

Kortslutningsvern utgang	Strømbegrenser Termisk utløsning via program or automatically
Utgang overspenningsvern	Zener diode
Beskyttet mot feil faserekkefølge	Reverse diode on supply
Checks	Sensor strømforsyning
Strømforbruk	15 mA 24 V DC 850 mA 5 V DC
Modul format	Standard
Lokal varsling	1 LED grønn module operating (RUN) 1 LED rød external fault (I/O) 1 LED rød internal fault, module failure (ERR) 2 LEDs grønn axis diagnostics available (CH.)
Elektrisk tilkobling	1 connector HE-10 20 pins 2 connectors SUB-D 15
Vekt	0.34 kg

Miljø

overflatebeskyttelse	TC
omgivelsestemperatur drift	0...60 °C
omgivelsestemperatur for lagring	-25...70 °C
relativ fuktighet	5...95 % uten kondens
operating altitude	<= 2000 m

Bærekraftig

Bærekraftig	Ikke et Green Premium produkt
RoHS (datokode: YYWW)	Compliant - since 0804 - Schneider Electric declaration of conformity
REACH	Reference not containing SVHC above the threshold
Destruksjons-instruks	Krever ingen spesiell avfallshåndtering

Standard and Extendable Racks for Modules Mounting

Dimensions of Modules and Racks

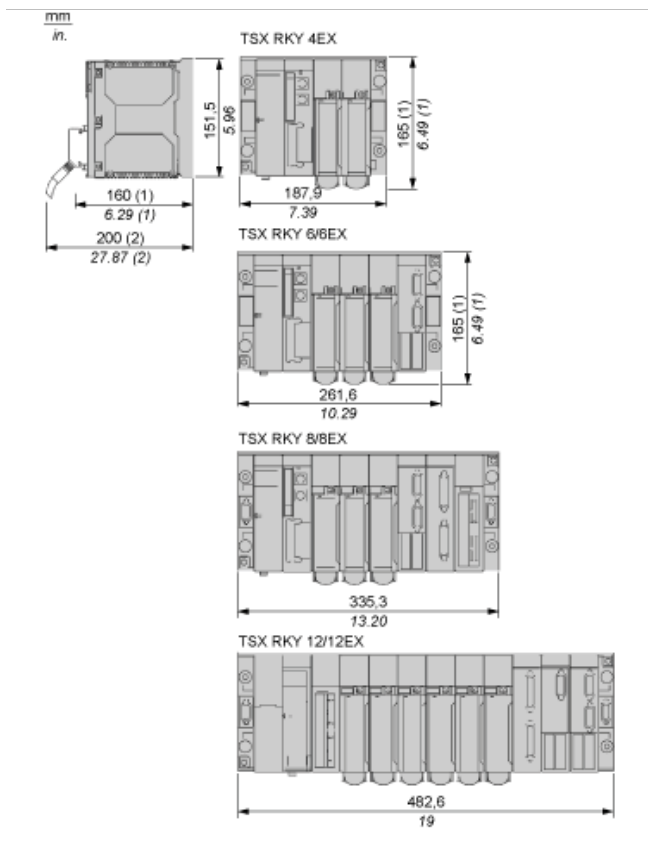

(2) Maximum depth for all types of modules and their associated connectors.

15-pin SUB-D Connectors of the Measurement and Counting Module

Pinout Configuration

Standard 15-pin SUB-D connector for connecting the counting sensor to channels 0, 1, 2 or 3

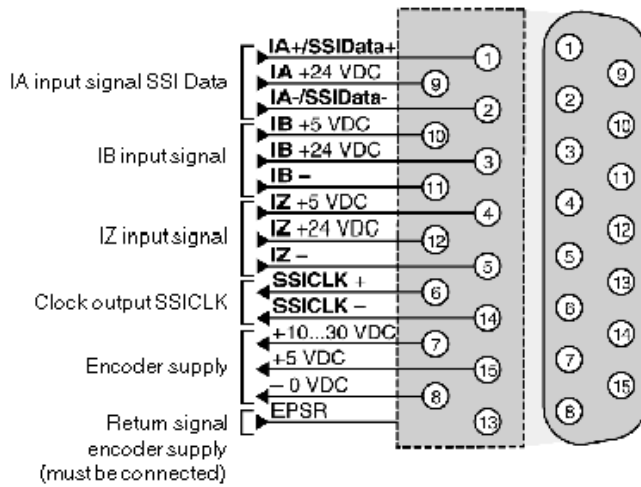

5 Vdc signal	Pins
+ IA input	1
- IA input	2
+ IB input	10
- IB input	11
+ IZ input	4
- IZ input	5
Encoder power supply:	
+5 Vdc	15
-0 Vdc	8
Encoder power supply feedback	13

10...30 Vdc signals	Pins
+ IA input	9
- IA input	2
+ IB input	3
- IB input	11
+ IZ input	12
- IZ input	5
Encoder power supply:	
+10...30 Vdc	7
-0 Vdc	8
Encoder power supply feedback	13

Serial signals (absolute encoder with serial or parallel outputs, using a TELEFAST ABE7CPA11 adapter)	Pins
+ SSI Data	1
- SSI Data	2

+ SSI CLK input	6
- SSI CLK input	14
Encoder power supply:	
+5 Vdc	15
-0 Vdc	8
Encoder power supply feedback	13

20-pin HE10 Connector of the Measurement and Counting Module

Wiring Diagram

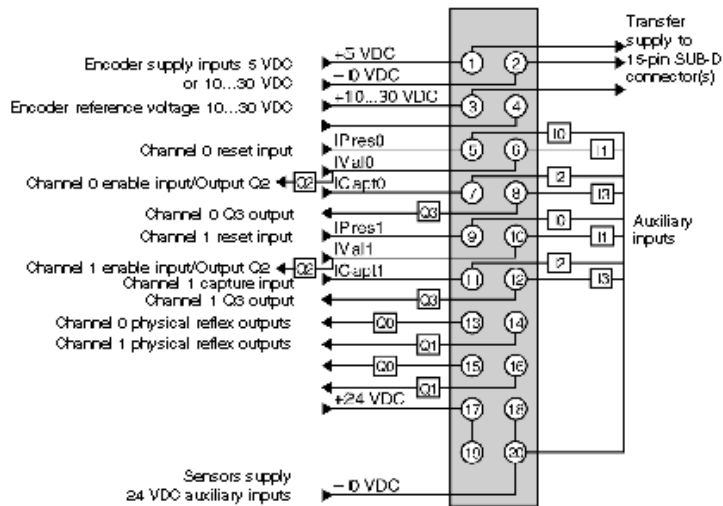

24 Vdc signals	Pins
Channel 0 auxiliary input:	
Preset IPres0	5
Confirmation IVal0/Output Q2	6
Capture ICapt0	7
Output Q3	8
Channel 1 auxiliary input:	
Preset IPres1	9
Confirmation IVal1/Output Q2	10
Capture ICapt1	11
Output Q3	12
Channel 0 reflex output:	
Output Q0	13
Output Q1	14
Channel 1 reflex output:	
Output Q0	15
Output Q1	16

Power Supplies	Pins
Encoder power supply:	
+5 Vdc	1

- 0 Vdc	2
+10...30 Vdc	3
Encoder reference voltage +10...30 Vdc	4
Sensor power supply:	
+24 Vdc	17 or 19
-0 Vdc	18 or 20