

Montageanleitung Einspeiseblock ZLS 260, ZLS 261, ZLS 262

Notice de montage Bloc d'alimentation ZLS 260, ZLS 261, ZLS 262

Mounting instruction Incoming Terminal Block ZLS 260, ZLS 261, ZLS 262

Introduzione Montaggio Blocco d'alimentazione ZLS 260, ZLS 261, ZLS 262



Avertissement

Le non-respect des présentes instructions peut entraîner la mort, des blessures corporelles ou des dégâts matériels. L'appareil doit uniquement être installé par une personne qualifiée. Coupez l'alimentation électrique principale avant de commencer l'installation.

Sécurité

Utiliser exclusivement les barres collectrices à surface améliorée de ABB. Ne procéder à aucune sorte de réparation sur le système de socle d'enfichage.

Élimination

Les appareils défectueux sont à éliminer en tant que déchets spéciaux sur les lieux de collecte prévus à cet effet. Respecter les prescriptions nationales ou régionales.

Barres conductrices

N'employer exclusivement que les barres collectrices à surface améliorée de ABB. Ne procéder à aucune sorte de réparation sur le système de socle d'enfichage.

Warning

Failure to follow these instructions could result in death, personal injury or property damage. The device should be installed by a qualified person only. Turn off power at the main power supply before beginning installation.

Safety

Only the surface-coated bus bars from ABB may be used. Do not attempt to repair a damaged plug-in socket system. Replace damaged components with new components.

Disposal

Faulty products should be treated as hazardous waste and disposed of in an appropriate manner. National or regional regulations regarding the disposal of hazardous waste should be adhered to.

Busbars

Only the surface-coated bus bars from ABB may be used. Do not attempt to repair a damaged system. Replace damaged components with new components.

Avvertimento

La mancata osservanza delle presenti avvertenze può essere causa di lesioni mortali o di danni materiali. L'apparecchio dev'essere installato solamente da un elettrotecnico qualificato. Prima dell'inizio dell'installazione dev'essere disinserita la tensione di rete.

Sicurezza

Devono essere utilizzate esclusivamente le sbarre collettrici della ABB con trattamento superficiale. Non dev'essere eseguita alcuna riparazione al sistema di zoccolo da innesto.

Smaltimento

Gli apparecchi difettosi devono essere smaltiti come rifiuti speciali presso i centri di raccolta corrispondenti. Ci si deve attenere alle normative nazionali e regionali in materia di smaltimento dei rifiuti speciali.

Sbarre collettrici

Devono essere utilizzate esclusivamente le sbarre collettrici della ABB con trattamento superficiale. Non dev'essere eseguita alcuna riparazione sul sistema di zoccolo da innesto.

Dati tecnici IEC:

Blocco d'alimentazione:	690V AC (L123, N)
Tensione nominale max.:	230/400V LALB
Corrente nominale max.:	63 A per L1, L2, L3, N 6 A per LA, LB
Morsetto principale:	2.5 a 25 mm ² per L1, L2, L3, N, LA, LB

Warnung

Nichtbefolgung dieser Hinweise kann zu tödlichen Verletzungen oder zu Sachschäden führen. Das Gerät darf nur von einer elektrotechnisch unterwiesenen Person installiert werden. Vor Beginn der Installation ist die Netzspannungszufuhr abzuschalten.

Sicherheit

Es dürfen ausschliesslich die oberflächenveredelten Sammelschienen von ABB verwendet werden. Am Stecksocket-System dürfen keine Reparaturen vorgenommen werden.

Entsorgung

Defekte Geräte sind als Sondermüll an entsprechend eingerichteten Sammelstellen zu entsorgen. Nationale oder regionale Vorschriften über die Entsorgung von Sondermüll sind zu befolgen.

Stromschienen

Es dürfen ausschliesslich die oberflächenveredelten Sammelschienen von ABB verwendet werden. Am Stecksocket-System dürfen keine Reparaturen vorgenommen werden.

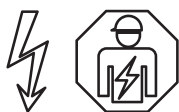

Warning! Installation by person with electrotechnical expertise only.

Warnung! Installation nur durch elektrotechnische Fachkraft.

Avvertenza! Fare installare solo da un elettricista qualificato.

Avertissement! Installation uniquement par des personnes qualifiées en électrotechnique.

¡Advertencia! La instalación deberá ser realizada únicamente por electricistas especializados.

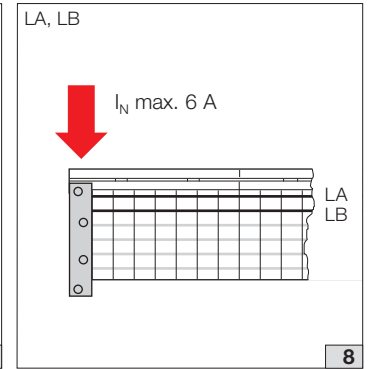
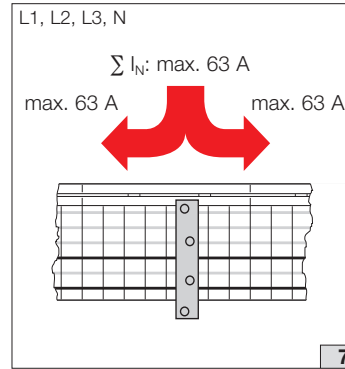
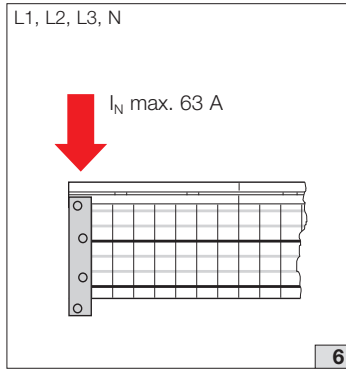
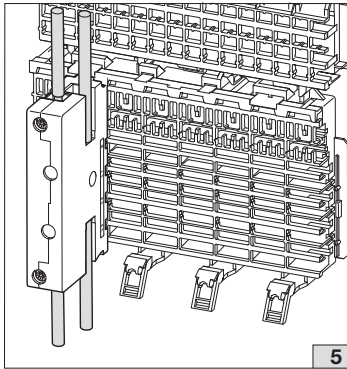
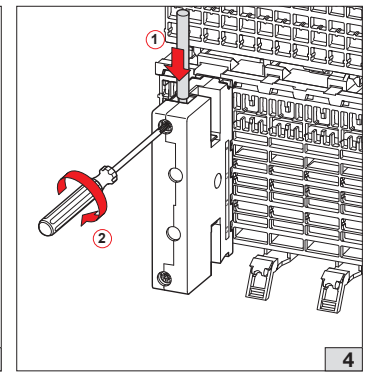
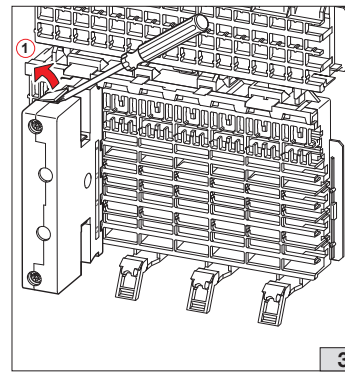
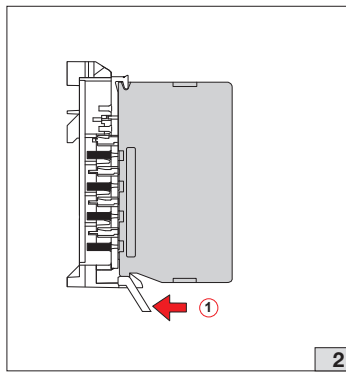
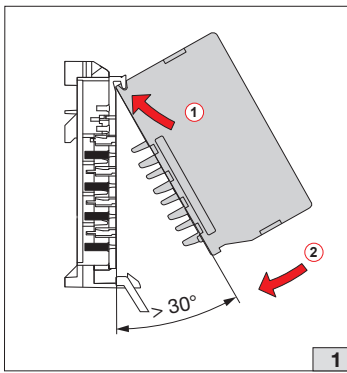

Montage Einspeiseblock

Fig. 1

Demontage Einspeiseblock

Fig. 2

Ausbrechen von Klemmenöffnung

Fig. 3

Einführen und befestigen des Kabels Anzugsdrehmoment 2.8 Nm; Poz. II

Fig. 4

Durchschleifen von Verbindungen

ZLS 260: L1 mit L1 und L3 mit L3

ZLS 261: L2 mit L2 und N mit N

ZLS 262: LA mit LA und LB mit LB

Fig. 5

Einspeisebeispiele

Fig. 6 Seiteneinspeisung L, N

Fig. 7 Mitteneinspeisung L, L

Fig. 8 Seiteneinspeisung LA, LB

Fig. 9 Mitteneinspeisung LA, LB

Montage sur les socles, Bloc d'alimentation

Fig. 1

Démontage, Bloc d'alimentation

Fig. 2

Retirer le cache de la borne

Fig. 3

Insérer le fit et serrer

Couple de serrage 2.8 Nm; Poz. II

Fig. 4

Extension du câblage

ZLS 260: L1 avec L1 et L3 avec L3

ZLS 261: L2 avec L2 et N avec N

ZLS 262: LA avec LA et LB avec LB

Fig. 5

(D)

Exemples d'alimentation

Fig. 8 Alimentation latérale L, N

Fig. 9 Alimentation médiane L, L

Fig. 10 Alimentation latérale LA, LB

Fig. 11 Alimentation médiane LA, LB

Assembly to plug-in socket system, Incoming Terminal Block

Fig. 1

Disconnection, Incoming Terminal Block

Fig. 2

Break out from the clamp hole

Fig. 3

To insert and to clamp the cable with torque 2.8 Nm; Poz. II

Fig. 4

Loop of a connection

ZLS 260: L1 with L1 end L3 with L3

ZLS 261: L2 with L2 end N with N

ZLS 262: LA with LA end LB with LB

Fig. 5

Supply variants

Fig. 8 End feed L, N

Fig. 9 Centre feed L, L

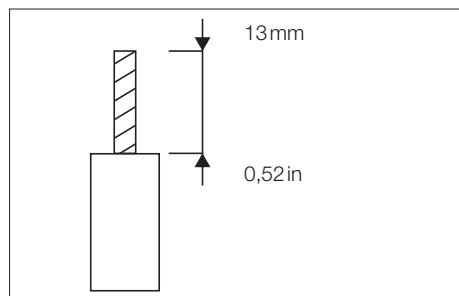

(F)

ABB Schweiz AG

Fulachstrasse 150

8200 Schaffhausen, Switzerland

Phone: +41 58 586 41 11

Fax: +41 58 586 42 22

www.abb.com

(GB)

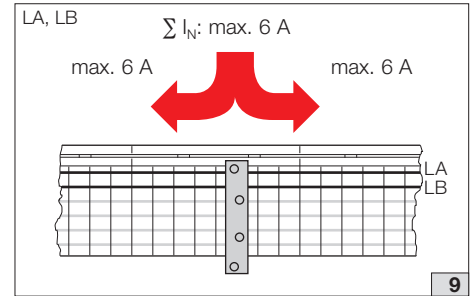
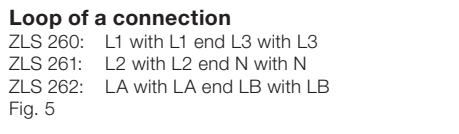
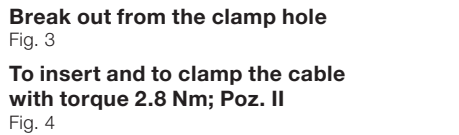

Fig. 10 End feed LA, LB
Fig. 11 Centre feed LA, LB

Montaggio

Fig.1

Smontaggio

Fig.2

Rottura della parete in plastica dei morsetti

Fig. 3

Inserimento e serraggio dei cavi Forza torcente 2.8 Nm; Poz. II

Fig. 4

Collegamento connessioni

ZLS 260: L1 con L1 e L3 con L3

ZLS 261: L2 con L2 e N con N

ZLS 262: LA con LA e LB con LB

Fig. 5

Esempi di alimentazione

Fig. 8 Alimentazione laterale L, N

Fig. 9 Alimentazione centrale L, L

Fig. 10 Alimentazione laterale LA, LB

Fig. 11 Alimentazione centrale LA, LB

(I)

ABB