

Original instructions
Term BT



EN ... 7

SE ... 10

FR ... 13

DE ... 16

NO ... 19

NL ... 22

ES ... 25

IT ... 28

PL ... 31

RU ... 34

FI ... 38

DK ... 41

Dimensions

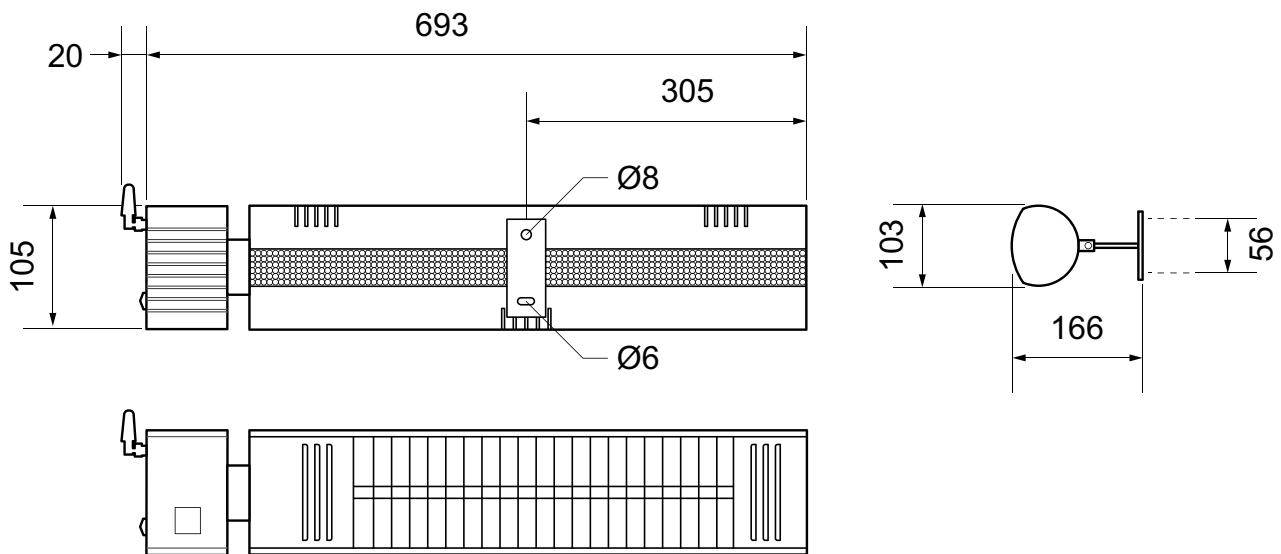

SE: Mottagning fjärrstyr: 120°

EN: Operation range of IR-remote: 120°

NO: Driftsområde for IR-fjernkontroll: 120°

DE: Betriebsbereich der IR-Fernsteuerung: 120°

RU: Радиус действия инфракрасного пульта дистанционного управления: 120°

FR: Angle de détection de la télécommande IR : 120°

ES: Radio de acción del mando a distancia por infrarrojos: 120°

NL: Bereik van de IR-afstandsbediening: 120°

PL: Zasięg działania pilota na podczerwień: 120°

IT: Intervallo operativo del telecomando IR: 120°

FI: IT-kaukosäätimen toimintaetäisyys: 120°

DK: IR-fjernbetjeningens rækkevidde: 120°

Installation

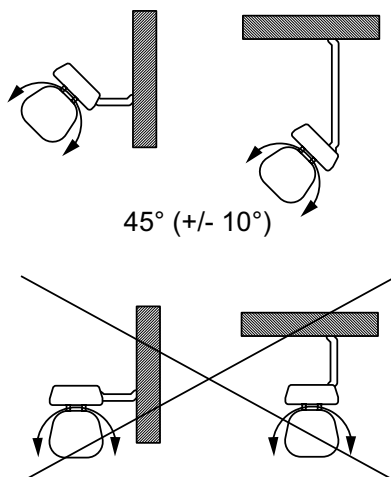

Positioning

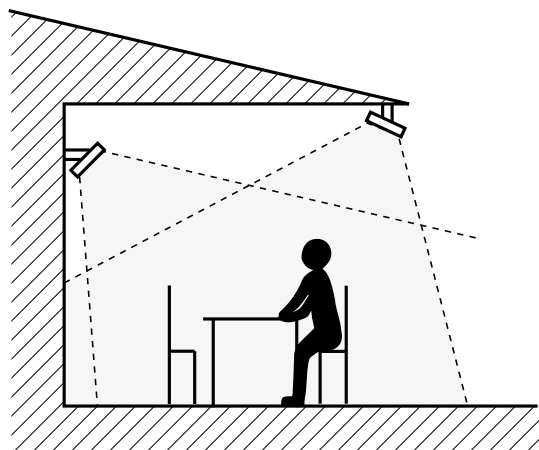
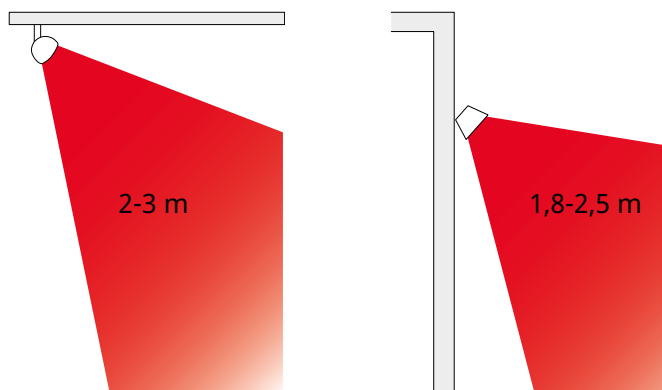

Fig.1: The heaters should heat from at least two directions for even heating

Installation height



SE: För jämn uppvärmning bör infrorna värma från minst två håll.

NO: For jevn oppvarming bør infraene varme fra minst to sider.

DE: Für eine gleichmäßige Wärmeleistung sollten die Strahler aus mindestens zwei Richtungen heizen.

RU: Приборы должны располагаться по крайней мере с двух сторон от человека.

FR : Pour un chauffage uniforme, les émetteurs doivent chauffer dans au moins deux directions.

ES: Para garantizar una calefacción uniforme, deben colocarse de modo que el calor llegue desde al menos dos direcciones.

NL: De stralers moeten voor een gelijkmatige verwarming vanuit minimaal twee richtingen werken.

PL: Aby zapewnić równomierne ogrzewanie, ciepło powinno pochodzić co najmniej z dwóch kierunków.

IT: Per avere un riscaldamento uniforme, il calore deve provenire da almeno due direzioni.

FI: Tasaisen lämmityksen varmistamiseksi lämmittimien tulisi lämmittää vähintään kahdesta suunnasta.

DK: Terrassevarmere bør varme fra mindst to retninger for at give jævn varme.

Minimum mounting distance

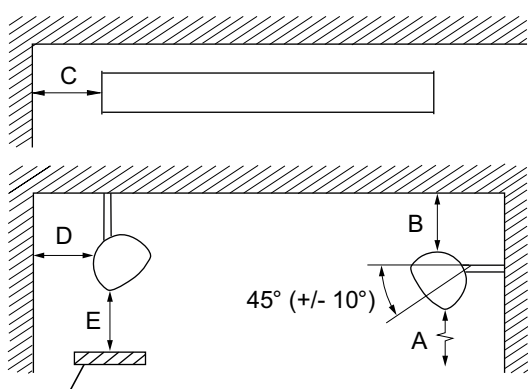

Flammable material

Heater output [W]	A [mm]	B [mm]	C [mm]	D [mm]	E [mm]
1500	1800	150	700	75	1500
2000	1800	200	700	75	1500

SE: Minimiavstånd, Brännbart material

NO: Minsteavstand, Brennbart materiale

DE: Mindestabstand, Entflammbares Material

RU: Минимальные расстояния при установке, Легковоспламеняемые материалы

FR: Distances minimales, Matériau inflammable

ES: Distancias mínimas, Material inflamable

NL: Minimale afstand, Brandbaar materiaal

PL: Minimalne odległości, Materiał łatwopalny

IT: Distanze minime, Materiali infiammabili

FI: Minimietäisyydet, Tulenarka materiaali

DK: Minimumsafstande, Brændbart materiale

Accessories

92847	BCDF20	
92848	BCDF209010	RAL9010
92849	BCDF209005	RAL9005
92850	BCDF207016	RAL7016
16975	IHXH*	
16976	IHXL*	
92859	MB40409010	
92860	MB40409005	
92861	MB40407016	
92862	MB40402009010	RAL9010
92863	MB40402009005	RAL9005
92864	MB40402007016	RAL7016
477263	IHT1500SL67	1500W
477265	IHT2000SL	2000W



BCDF



IHXH



IHXL



MB4040200



MB4040

*) See separate manual.

SE: Se separat manual.

NO: Se egen håndbok

DE: Siehe separates Handbuch.

RU: См. отдельную инструкцию.

FR: Consultez la notice associée

ES: Consulte el manual correspondi

NL: Zie aparte handleiding.

PL: Patrz oddzielna instrukcja.

IT: Vedere il manuale specifico.

FI: Katso erillinen käyttöohje.

DK: Se separat manual.

Controls



Remote control included



Frico Infra App

SE: Fjärrkontroll ingår.

NO: Fjernkontroll følger med.

DE: Fernsteuerung im Lieferumfang enthalten

RU: Пульт ДУ в комплекте.

FR: Télécommande fournie

ES: Mando a distancia incluido

NL: Afstandsbediening meegeleverd

PL: Pilot w zestawie.

IT: Telecomando in dotazione

FI: Mukana kaukosäädin 5-portaista säätöä varten.

DK: Fjernbetjening medfølger.

Technical specifications

Term BT IP65

Item number	Type	Heat output [W]	Voltage [V]	Amperage [A]	Colour	Max. filament temperature [°C]	Weight [kg]
476774	IHTBT15W65	1500	230V~	6,6	White	2200	2,2
476772	IHTBT15B65	1500	230V~	6,6	Black	2200	2,2
476773	IHTBT15G65	1500	230V~	6,6	Grey	2200	2,2
476771	IHTBT20W65	2000	230V~	8,7	White	2200	2,2
476769	IHTBT20B65	2000	230V~	8,7	Black	2200	2,2
476770	IHTBT20G65	2000	230V~	8,7	Grey	2200	2,2



IHTBT15/20W65 (RAL9010)



IHTBT15/20B65 (RAL9005)



IHTBT15/20G65 (RAL7016)

**EN: Heat output**

SE: Värmeeffekt
 NO: Varmeeffekt
 DE: Heizleistung
 RU: Тепловая мощность
 FR: Puissance
 ES: Potencia calorífica
 NL: Verwarmingscapaciteit
 PL: Moc grzewcza
 IT: Potenza termica
 FI: Lämmitys teho
 DK: Varmeydelse

EN: Max. filament temperature

SE: Maximal glödtrådstemperatur
 NO: Maksimal glødetrådtemperatur
 DE: Max. Heizfadentemperatur
 RU: Макс. t нити накала
 FR: Température max. du filament
 ES: Temperatura máx. del filamento
 NL: Max. gloeidraadtemperatuur
 PL: Maks. temperatura żarnika
 IT: Temperatura max. filamento
 FI: Suurin hehkulangan lämpötila
 DK: Maks. filamenttemperatur

EN: Voltage

SE: Spänning
 NO: Spenning
 DE: Spannung
 RU: Напряжение
 FR: Tension
 ES: Tensión
 NL: Voltage
 PL: Napięcie
 IT: Tensione
 FI: Jännite
 DK: Spænding

EN: Weight

SE: Vikt
 NO: Vekt
 DE: Gewicht
 RU: Bec
 FR: Poids
 ES: Peso
 NL: Gewicht
 PL: Masa
 IT: Peso
 FI: Paino
 DK: Vægt

EN: Amperage

SE: Ström
 NO: Strøm
 DE: Stromstärke
 RU: Сила тока
 FR: Intensité
 ES: Intensidad
 NL: Stroomsterkte
 PL: Natężenie prądu
 IT: Corrente
 FI: Virta
 DK: Strømstyrke

Wiring diagrams

TERM BT IHTBT..B/G/W 65

Polyurethane 3x1,5mm² unischuko
plug - white/black/grey

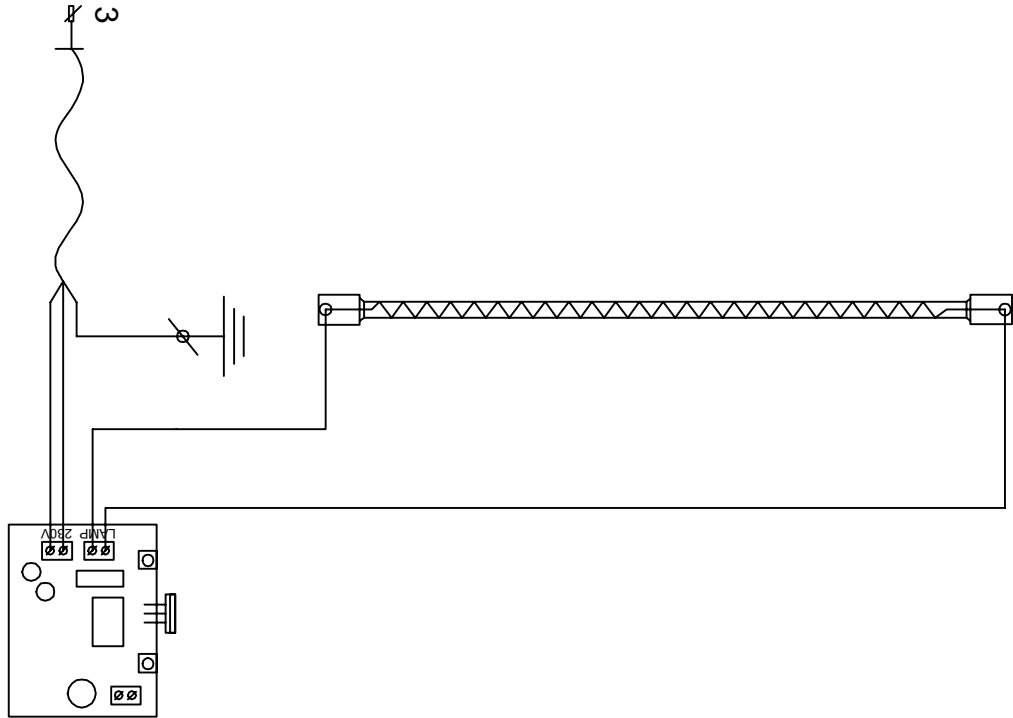

Monterings- og bruksanvisning

Anvisninger

Kjære kunde, vennligst les grundig gjennom følgende anvisninger før du tar utstyret i bruk. Her får du viktig informasjon for din sikkerhet og for bruken av apparatet.

Sikkerhetsforskrifter:

- Apparatet må bare koples til en forskriftsmessig installert og jordet stikkontakt. Ved problemer med tilkoplingen bør det kontrolleres at ikke sikringen er overbelastet med andre strømbukere på den samme kursen. Det anbefales å bruke en egen sikret kurs til stråleovnen. **Bruk eventuelt en kurs med en treg C-sikring.**
- Apparatet må bare koples til vekselstrøm med spenning som samsvarer med typeskiltet!
- Berør aldri deler som står under spenning! **Livsfare!**
- Betjen aldri apparatet med våte hender! **Livsfare!**
- Ta aldri apparatet i bruk dersom apparatet eller ledningene har synlige utvendige skader. **Fare for personskader!**
- Lett antennelige stoffer, væsker eller spraymidler må ikke brukes eller oppbevares i nærheten av apparater som er i drift. **Brannfare!**
- Apparatet må ikke benyttes på steder med lett antennelig atmosfære (for eksempel i nærheten av brennbare gasser eller spraymidler)! **Ekspløsjons- og brannfare!**
- **Forsiktig!** Før ingen fremmedlegemer inn gjennom åpningene i apparatet! **Fare for personskader (elektrisk støt)** og skade på utstyret!
- **Forsiktig!** Ikke stirr mot lyset over lengre tid!
- **Forsiktig: Apparatet/beskyttelsesgitteret blir svært varmt når det er i bruk!** Plasser derfor apparatet slik at utilsiktet berøring er utelukket. Forbrenningsfare!
- Legg aldri klesplagg, håndklær eller lignende til tørk over apparatet! **Overopphetings- og brannfare!**
- Strålingsvinkelen må ikke justeres mens apparatet er i bruk! **Forbrenningsfare!** La apparatet kjøle seg ned før det justeres.
- Barn og personer under medikamentpåvirkning kan bare bruke

utstyret under konstant oppsyn ved ansvarlige voksne! Pass uansett på at barn ikke får anledning til å leke med elektriske apparater og innretninger!

- Stikkontakten må alltid være tilgjengelig for å gjøre det mulig å dra ut støpselet hurtig ved behov.
- Bruksanvisningen er en del av apparatet, og må oppbevares på et trygt og tilgjengelig sted! Hvis apparatet selges eller overlates til andre, skal bruksanvisningen følge med!
- La apparatet kjøle seg ned før du prøver å bære det eller sette det bort til oppbevaring!
- Dette apparatet kan brukes av barn på 8 år eller eldre, samt personer med nedsatte fysiske, sansemessige eller psykiske evner, eller med manglende erfaring og kunnskap, under den forutsetning at de holdes under oppsikt eller har fått opplæring i sikker bruk av apparatet, og er inneforstått med faremomentene. Barn skal ikke leke med apparatet. Rengjøring og vedlikehold skal ikke utføres av barn uten tilsyn.
- Barn yngre enn tre år bør holdes unna med mindre de er kontinuerlig under oppsyn.
- Barn eldre enn 3 år og yngre enn åtte år, skal bare slå på/av apparatet, forutsatt at det har blitt plassert eller installert i sin tiltenkte vanlige stilling, og de får oppsyn eller instruksjoner om bruk av apparatet på en sikker måte og forstår mulige farer.
- Barn i alderen fra 3 til 8 år skal ikke sette i støpselet, regulere og rengjøre apparatet eller utføre brukervedlikehold. **OBS - Deler av dette produktet kan bli svært varme og forårsake brannskader. Spesiell oppmerksomhet må gis der barn og sårbare mennesker er til stede.**

Monteringssted

- Stråleovnen er blant annet beregnet på veggmontering med fast tilkopling, og må plasseres minst **1,8 m** over gulvet!
- Apparatet får bare settes i drift når det er montert i **vannrett** stilling. Montering av stråleovnen i taket er også tillatt.
- Avstanden mellom beskyttelsesgitteret og brennbare gjenstander (som forhen), vegger og andre bygningsdeler skal være **minst 150 cm.**
- Apparatet skal bare monteres på/under ikke brennbare materialer.
- Apparatet må aldri plasseres eller monteres

direkte under en stikkontakt på veggen!

- **Ettersom apparatet avgir strålingsvarme, må du passe på at det ikke befinner seg andre gjenstander (for eksempel møbler) mellom apparatet og området eller personene som skal varmes opp!**
- **Hvis varmeapparatet monteres i taket, må det ikke monteres vinkelrett på bakken.**

Strømkabel:

- Strømkabelen må ikke komme i berøring med varme apparatdeler!
- Trekk aldri ut støpselet ved å dra i ledningen! Apparatet må aldri flyttes, bevegges eller bæres ved å trekke i strømledningen!
- Strømledningen må ikke vikles opp rundt apparatet! Apparatet må ikke brukes med oppkveilet strømledning!
- Strømledningen må ikke komme i klemme, trekkes over skarpe kanter, eller føres over varme kokeplater eller åpen flamme!

Montering:

- Montering og tilkopling av utstyret skal bare utføres av kyndige fagpersoner. Før arbeider på elektriske installasjoner påbegynnes, må utstyret atskilles helt fra strømforsyningen!
- Ved montering av utstyret må det ta hensyn til skjulte ledninger under murpuss eller kledninger. Vær varsom ved plassering av borehull!

Apparatet må ikke settes i drift før monteringen er komplett gjennomført.

Idriftsettelse:

- Når utstyret slås på etter første gangs montering, samt etter lang tid uten at det har vært i bruk, kan du i korte perioder kjenne en viss lukt.

Rengjøring:

- Atskill først apparatet fra strømforsyningen.
- Etter nedkjøling kan apparatet tørkes av med en ren og tørr klut.
- Unngå å berøre kvartsstavene med fingrene, da dette kan føre til flekkdannelser og skade på utstyret.
- Reflektoren bør regelmessig rengjøres utenfra med en pensel eller smal kost.
- Bruk aldri skurende eller etsende rengjøringsmidler!
- **Senk aldri apparatet ned i vann! Livsfare!**

Avhending:

Emballasje

Emballasjer er valgt på en miljøvennlig måte og er derfor resirkulerbare.

Produktbruk ved slutten av livet



Symbolet under viser at dette produktet kan inneholde stoffer som kan være påkrevet av produktet, men kan være miljøfarlig. Produktet må ikke kastes med vanlig husholdningsavfall, men må kastes på et bestemt

opsamlingssted for avhending. Ta kontakt med den lokale myndigheten for mer informasjon om nærmeste samlingspunkt.

Kundeservice:

- Reparasjoner og inngrep i apparatet må bare foretas av autoriserte fagpersoner! **Forsiktig!** Ufagmessig inngrep i utstyret vil medføre at all utstyrsgaranti bortfaller.
- Ved ufagmessige reparasjoner kan overhengende fare for brukerne oppstå!

BRUK MED BLUETOOTH

Du kan laste ned en gratis Bluetooth-app for denne varmeren, for bruk enten på iPhone, iPad eller en Android-enhet.

Med Frico Infra-appen kan du koble deg eksternt til opptil åtte varmere og regulere dem individuelt. Rekkevidden for appen er 15 m.

Følgende reguleringsfunksjoner gjelder:







- På/av
- Variabel varmeeffekt fra 25 % til 100 %
- Timer med automatisk avstenging
- Passordtilkobling til varmere
- Individuell identifisering/omdøping og regulering av varmer

Last ned ved å søke etter 'Frico Infra' i App Store eller Google Play, og legg til varmerne for enheten din.

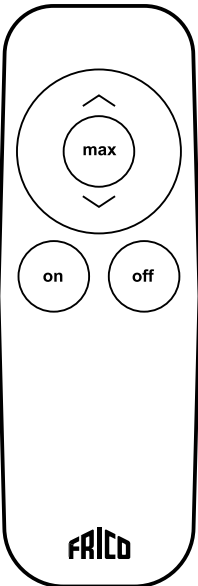
TILBAKESTILLING

- Trykk kort på tilbakestillingsknappen, effekten justeres tilsvarende (lav, medium, høy, på/av).
- Hold tilbakestillingsknappen inne i minst fire sekunder, varmeren gjenopptar fabrikkinnstillinger.

INSTRUKSJONER FOR FJERNKONTROLL

	Knapp	Grafikk	Funksjon
	Pil opp		Ett varmenivå opp
	Maks		Denne varmeren går direkte til det høyeste varmenivået.
	Pil ned		Ett varmenivå ned.
	På		Slå varmeren på: Trykk på PÅ-knappen. Terrassevarmeren har en mykstartfunksjon med 33 % effekt. Fire sekunder etter at varmeren er slått på går den automatisk til det forrige varmenivået som ble brukt. Ved første gangs bruk går varmeren automatisk til 100 % effekt etter fire sekunder.
	Av		Slå varmeren av: Trykk på AV-knappen. Varmeren går over i hvilemodus (indikatoren for mottakeren begynner å lyse).

Merk:

- Bruk to stk. AAA-batterier på 1,5 V i fjernkontrollen. Ta ut batteriene når fjernkontrollen ikke skal brukes i en lengre periode, slik at den varer lengre.
- Velg samme type batteri ved bytte av batterier, ellers er det mulig at fjernkontrollen ikke virker, noe som igjen kan påvirke normal bruk av varmeren.
- Hvis fjernkontrollen mangler eller går tapt, kan varmeren fortsatt brukes, men den kan ikke fjernstyres. Kontakt servicerepresentanten for å få hjelp hvis du trenger denne funksjonen.
- Det kan også være at fjernstyringsfunksjonen ikke virker hvis det er en hindring mellom fjernkontrollen og varmeren.
- Pass på å bytte batterier ved behov, slik at normal bruk av varmer og fjernkontroll ikke påvirkes.

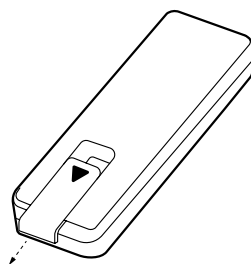



Main office

Frico AB
Industrivägen 41
SE-433 61 Sävedalen
Sweden

Tel: +46 31 336 86 00
mailbox@frico.se
www.frico.net

**For latest updated information and information
about your local contact: www.frico.net**