

FL EPA WMS - Monteringsadapter



2701134

El-nr.: 4301010

<https://www.phoenixcontact.com/no/produkter/2701134>

Vær oppmerksom på at dataene som er angitt i dette PDF-dokumentet genereres fra vår onlinekatalog. Du finner komplette data i brukerdokumentasjonen. De generelle bruksvilkårene for nedlastinger fra Internett gjelder.

Sett for montering av utstyr i EPA-byggform på vegg eller mast, inkl. mastbøyer for diameter 25-85 mm, kan beveges i to akseletninger for optimal tilpasning, spesialstål



Forretningsinformasjon

Artikkelnummer	2701134
Pakkestørrelse	1 Stk.
Minimum bestillingsmengde	1 Stk.
Rabattgruppe	31NDN2
Produkt nøkkel	DNN2WZ
GTIN	4046356712385
Vekt pr. stk. (inkl. forpakning)	303,7 g
Vekt pr. stk. (ekskl. forpakning)	303,5 g
Tolltariffnummer	85177900
Opprinnelsesland	DE

FL EPA WMS - Monteringsadapter



2701134

EI-nr.: 4301010

<https://www.phoenixcontact.com/no/produkter/2701134>

Tekniske spesifikasjoner

Anvisninger

Merknad for bruk

Merknad for bruk

Kun for industriell bruk

FL EPA WMS - Monteringsadapter

2701134

El-nr.: 4301010

<https://www.phoenixcontact.com/no/produkter/2701134>



Tegninger

Skjemategning

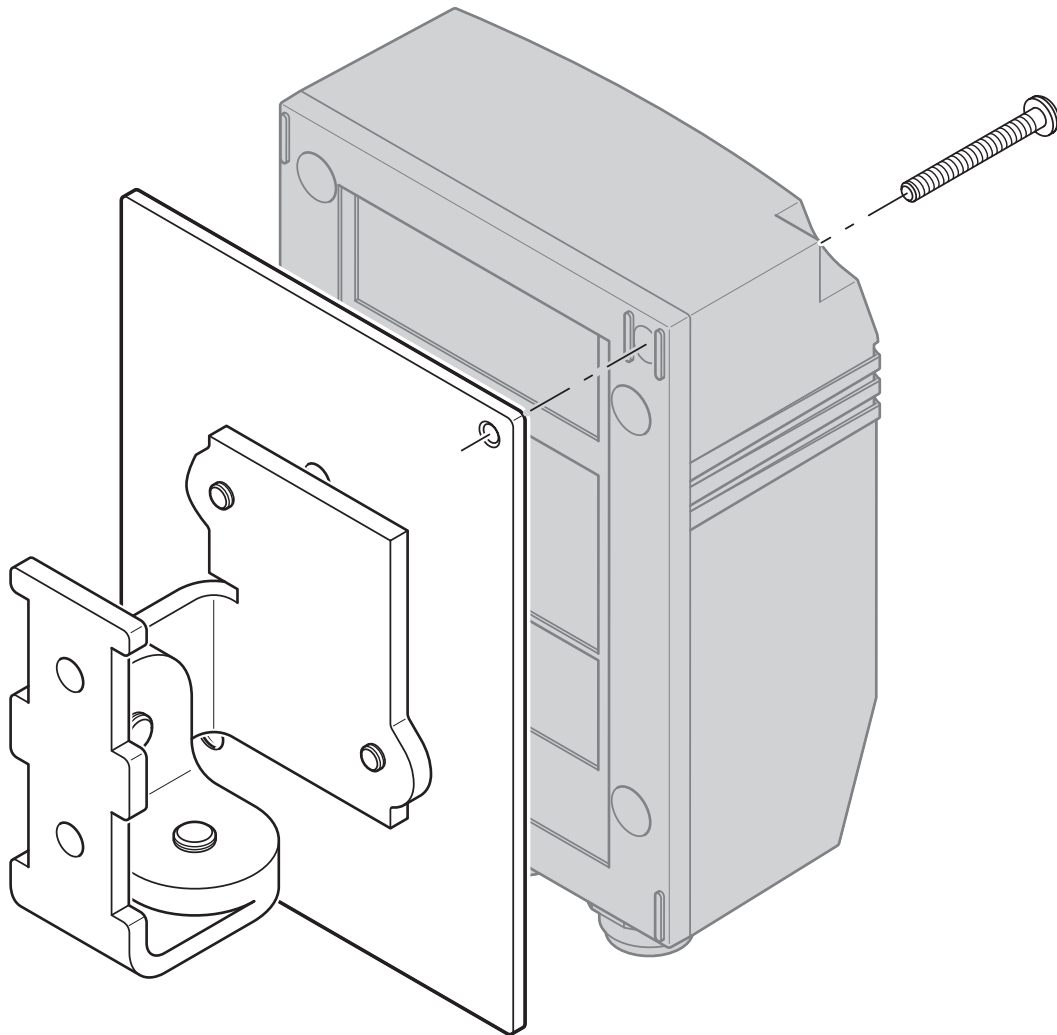

FL EPA WMS - Monteringsadapter



2701134

EI-nr.: 4301010

<https://www.phoenixcontact.com/no/produkter/2701134>

Klassifiseringer

ECLASS

ECLASS-13.0	21049090
ECLASS-15.0	21049090

ETIM

ETIM 10.0	EC000163
-----------	----------

UNSPSC

UNSPSC 21.0	27111500
-------------	----------

FL EPA WMS - Monteringsadapter



2701134

EI-nr.: 4301010

<https://www.phoenixcontact.com/no/produkter/2701134>

Environmental product compliance

EU RoHS

Oppfyller kravene iht. RoHS-direktivet

Ikke relevant, ikke elektrisk eller elektronisk utstyr

EU REACH SVHC

Henvising til REACH-kandidatstoff (CAS-nr.)

Ingen stoff med en masseandel på over 0,1 %

Phoenix Contact 2026 © - Alle rettigheter forbeholdt

<https://www.phoenixcontact.com>

PHOENIX CONTACT AS

Strømsveien 344

N-1081 Oslo

+47 22 07 68 00

norge@phoenixcontact.com