

# FL MC EF WDM-SET SC - FO-omformer



2902660

El-nr.: 4501354

<https://www.phoenixcontact.com/no/produkter/2902660>

Vær oppmerksom på at dataene som er angitt i dette PDF-dokumentet genereres fra vår onlinekatalog. Du finner komplette data i brukerdokumentasjonen. De generelle bruksvilkårene for nedlastinger fra Internett gjelder.



Fiberoptisk omformersett, består av utstyr type A og utstyr type B, for fullduplexoverføring av 10/100Base-T(X) til enkeltvise Simplex-glassfibre med WDM (Wavelength Division Multiplex)-teknologi. SC-Simplex fiberoptisk tilkobling (1550/1310 nm)

## Produktbeskrivelse

Overføring med optiske fibre gir optimal støvsikkerhet og optimale overføringsrekkevidder uten at overføringsbåndbredden blir begrenset.

## Dine fordeler

- Utstyrsett for drift på en fiber
- Fullduplekskommunikasjon med kun én fiber
- Overføringsrekkevidder opptil 38 km
- Autonegotiation
- Auto-MDI-/MDI-X-omkobling
- Link Fault Pass Through (LFPT)- og Far End Fault (FEF)-funksjoner for enkel forbindelsesovervåking
- 10/100 Mbit/s
- Skipsbyggegodekjennelse etter DNV GL

## Forretningsinformasjon

Artikkelnummer	2902660
Pakkestørrelse	1 Stk.
Minimum bestillingsmengde	1 Stk.
Rabattgruppe	31NDNC
Produktnøkkel	DNC311
GTIN	4046356670616
Vekt pr. stk. (inkl. forpakning)	393,7 g
Vekt pr. stk. (ekskl. forpakning)	434 g
Tolltariffnummer	85176200
Opprinnelsesland	DE

# FL MC EF WDM-SET SC - FO-omformer

2902660

El-nr.: 4501354

<https://www.phoenixcontact.com/no/produkter/2902660>

## Settet består av

### FL MC EF WDM-A SC - FO-omformer

2902658

<https://www.phoenixcontact.com/no/produkter/2902658>



Fiberoptisk omformer (reserveutstyr A), for fulldupleksoverføring av 10/100Base-T(X) til enkeltvise Simplex-glassfibre med WDM (Wavelength Division Multiplex)-teknologi, SC-Simplex fiberoptisk tilkobling (1310/1550 nm). Utstyrsett (type A og type B) er nødvendig for driften!

---

### FL MC EF WDM-B SC - FO-omformer

2902659

<https://www.phoenixcontact.com/no/produkter/2902659>



Fiberoptisk omformer (reserveutstyr B), for fulldupleksoverføring av 10/100Base-T(X) til enkeltvise Simplex-glassfibre med WDM (Wavelength Division Multiplex)-teknologi, SC-Simplex fiberoptisk tilkobling (1550/1310 nm). Utstyrsett (type A og type B) er nødvendig for driften!

2902660

El-nr.: 4501354

<https://www.phoenixcontact.com/no/produkter/2902660>

## Tekniske spesifikasjoner

### Anvisninger

#### Bruksrestriksjoner

CCCex -merknad	Bruk på potensielt eksplosive områder er ikke tillatt i Kina.
----------------	---

### Grensesnitt

Signal	Ethernet
--------	----------

#### Data: optisk fiber

Overføringslengde inkl. 3 dB systemreserver	38 km (F-E 9/125 0,36 dB/km)
	34 km (F-E 9/125 0,4 dB/km)
	28 km (F-E 9/125 0,5 dB/km)
	21 km (F-G 62,5/125 0,7 dB/km F 1000)
	5,5 km (F-G 62,5/125 2,6 dB/km F 600)
	21 km (F-G 50/125 0,7 dB/km F 1200)
	9 km (F-G 50/125 1,6 dB/km F 800)
Tilkoblingstype	SC-Simplex
Bølgelengde	1550 nm
	1310 nm
Overføringsmedium	Multimodusglassfiber
	Singlemodusglassfiber

#### Data

Overføringsmedium	Kobber
-------------------	--------

### Materialangivelser

Farge (Hus)	grønn (RAL 6021)
-------------	------------------

### Miljø- og levetidsbetingelser

#### Miljøforhold

Omgivelsestemperatur (drift)	-40 °C ... 65 °C
Høydenivå	≤ 5000 m (Begrensninger, se produsenterklæringen for drift i høyder)
	≤ 2000 m (iht. UL)

### Godkjenninger

#### Test for skadelig gass

Merking	ISA-S71.04-1985 G3 Harsh Group A
---------	----------------------------------

#### Skipsbygging

Merking	DNV GL
---------	--------

# FL MC EF WDM-SET SC - FO-omformer



2902660

El-nr.: 4501354

<https://www.phoenixcontact.com/no/produkter/2902660>

## Skipsbyggingsdata

Temperature	B
Humidity	A
Vibrasjon	A
EMC	B
Enclosure	Required protection according to the Rules shall be provided upon installation on board

## Montering

Monteringstype	Skinnemontering
----------------	-----------------

# FL MC EF WDM-SET SC - FO-omformer

2902660

El-nr.: 4501354

<https://www.phoenixcontact.com/no/produkter/2902660>



## Tegninger

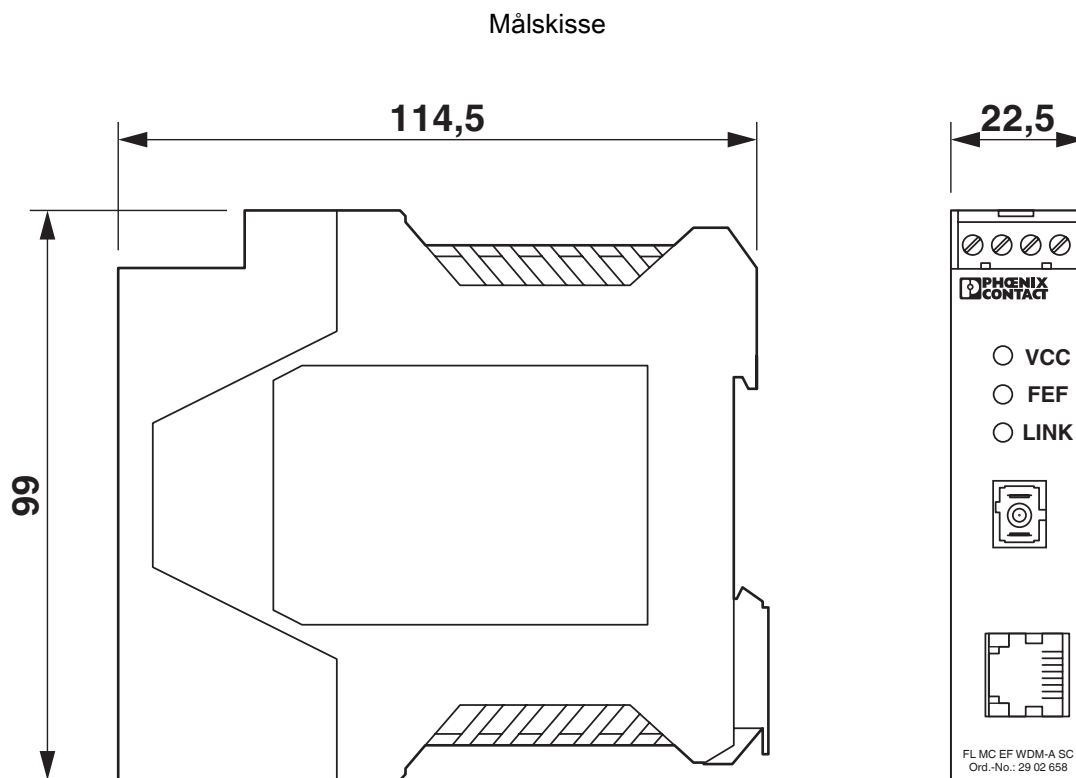

## Smal byggform

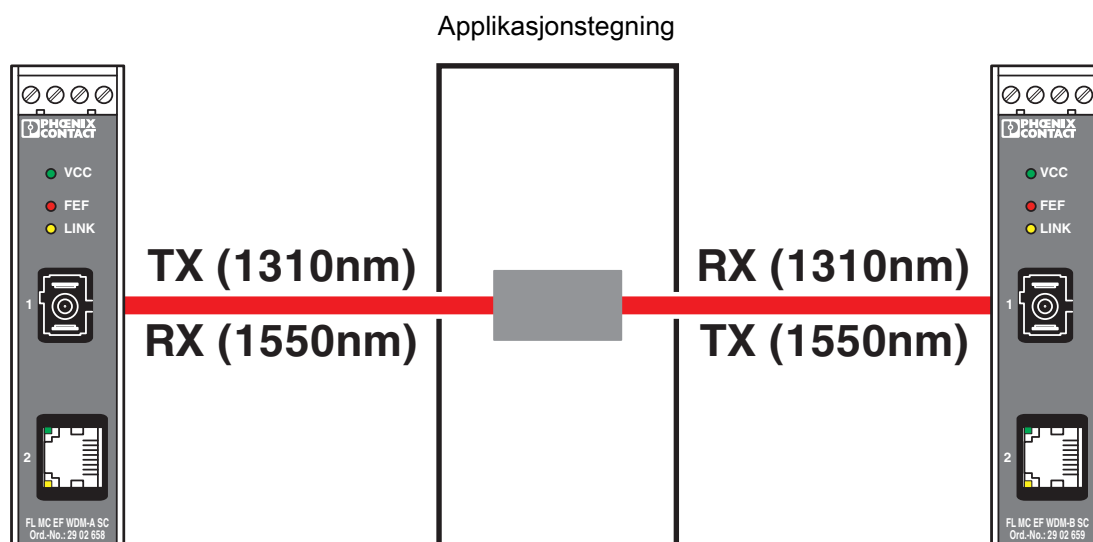

## Sleperingskommunikasjon

# FL MC EF WDM-SET SC - FO-omformer

2902660

EI-nr.: 4501354

<https://www.phoenixcontact.com/no/produkter/2902660>

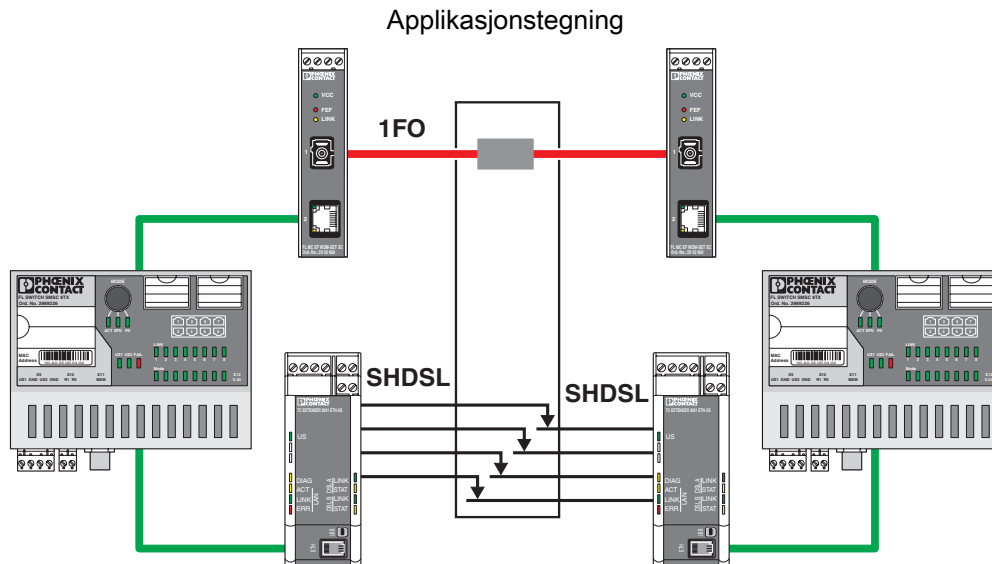

Redundant sleperingkommunikasjon

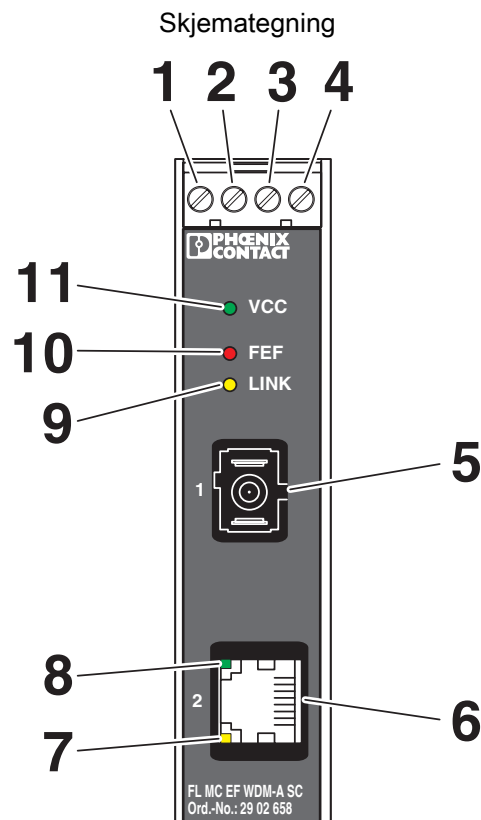

Sett forfra

# FL MC EF WDM-SET SC - FO-omformer

2902660

El-nr.: 4501354

<https://www.phoenixcontact.com/no/produkter/2902660>



## Skjemategning

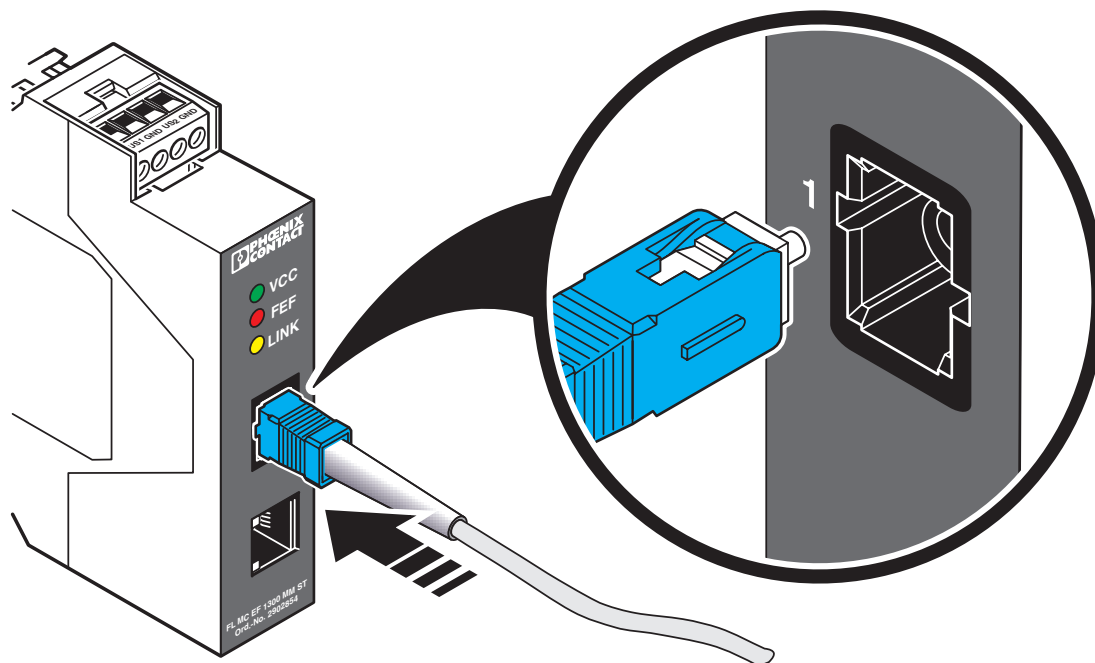

Koble til SC-Simplex-plugg

# FL MC EF WDM-SET SC - FO-omformer

2902660

EI-nr.: 4501354

<https://www.phoenixcontact.com/no/produkter/2902660>

Skjemategning

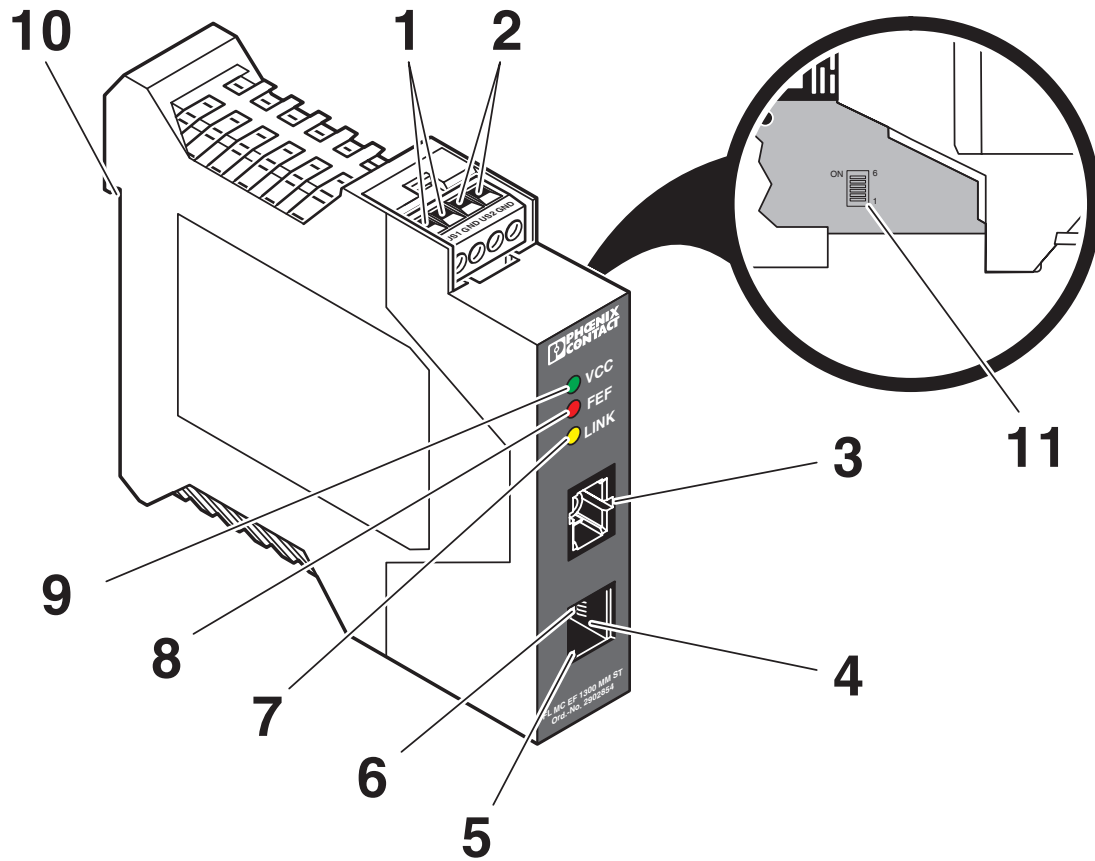

Funksjonselementer

# FL MC EF WDM-SET SC - FO-omformer



2902660

El-nr.: 4501354

<https://www.phoenixcontact.com/no/produkter/2902660>

## Skjemategning

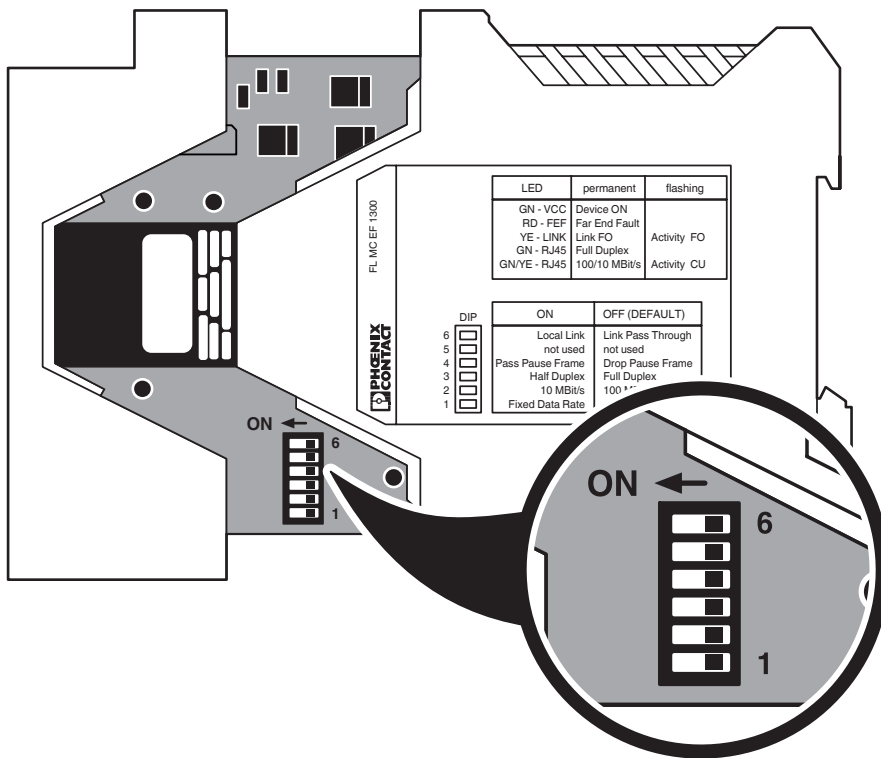

DIP

## Blokkskjema

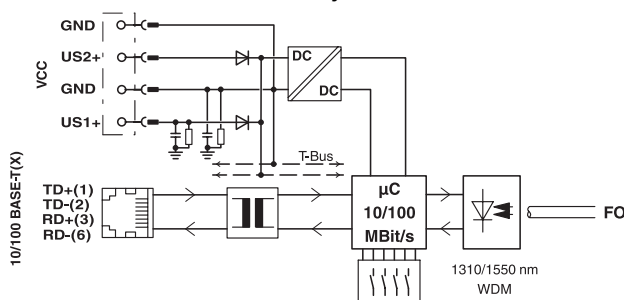

Prinsippkoblingsskjema

# FL MC EF WDM-SET SC - FO-omformer



2902660

EI-nr.: 4501354

<https://www.phoenixcontact.com/no/produkter/2902660>

## Godkjenninger

🔗 To download certificates, visit the product detail page: <https://www.phoenixcontact.com/no/produkter/2902660>



**DNV GL**

Godkjennings-ID: TAA00001KR

# FL MC EF WDM-SET SC - FO-omformer



2902660

EI-nr.: 4501354

<https://www.phoenixcontact.com/no/produkter/2902660>

## Klassifiseringer

### ECLASS

ECLASS-13.0	19170411
ECLASS-15.0	19170411

### ETIM

ETIM 9.0	EC001467
----------	----------

### UNSPSC

UNSPSC 21.0	43201500
-------------	----------

2902660

EI-nr.: 4501354

<https://www.phoenixcontact.com/no/produkter/2902660>

## Environmental product compliance

### EU RoHS

Oppfyller kravene iht. RoHS-direktivet	Ja
unntak så sant de er kjente	7(a), 7(c)-I

### China RoHS

Environment friendly use period (EFUP)	EFUP-50 Du finner en artikkelrelatert deklarasjonstabell China RoHS på nedlastingsområdet for de forskjellige artiklene, under "produsenterklæring". For artikler med EFUP-E blir ingen China RoHS deklarasjonstabell utstedt, og er ikke nødvendig.
--	---

### EU REACH SVHC

Henvisning til REACH-kandidatstoff (CAS-nr.)	1-Methyl-2-pyrrolidone (NMP)(CAS-nr.: 872-50-4)
	Lead(CAS-nr.: 7439-92-1)
	6,6'-di-tert-butyl-2,2'-methylenedi-p-cresol(CAS-nr.: 119-47-1)
SCIP	c70164e3-e124-4d3b-a32a-71e11230e813

Phoenix Contact 2026 © - Alle rettigheter forbeholdt  
<https://www.phoenixcontact.com>

PHOENIX CONTACT AS  
 Strømsveien 344  
 N-1081 Oslo  
 +47 22 07 68 00  
[norge@phoenixcontact.com](mailto:norge@phoenixcontact.com)