

D STEINEL Vertrieb GmbH
Dieselstraße 80-84
33442 Herzberg-Clarholz
Tel: +49/5245/448-188
Fax: +49/5245/448-197
www.steinel.de

A Steinel Austria GmbH
Hirschstettner Strasse 19/A/2/2
A-1220 Wien
Tel.: +43/1/2023470
Fax: +43/1/2020189
info@steinel.at

CH PUAG AG
Oberebenstrasse 51
CH-5620 Bremgarten
Tel.: +41/56/6 48 88 88
Fax: +41/56/6 48 88 80
info@puag.ch

GB STEINEL U. K. LTD.
25, Manasty Road · Axis Park
Orton Southgate
GB-Peterborough Cambs PE2 6UP
Tel.: +44/1733/366-700
Fax: +44/1733/366-701
steinel@steinel.co.uk

IRL Socket Tool Company Ltd
Unit 714 Northwest Business Park
Kilshane Drive · Ballycoolin · Dublin 15
Tel.: 00353 1 8809120
Fax: 00353 1 8612061
info@sockettool.ie

F STEINEL FRANCE SAS
ACTICENTRE - CRT 2
Rue des Farnards - Bât. M - Lot 3
F-59818 Lesquin Cedex
Tél.: +33/3/20 30 34 00
Fax: +33/3/20 30 34 20
info@steinelfrance.com

NL Van Spijk B.V.
Postbus 2
5688 HP OIRSCHOT
De Schepier 402
5688 HP OIRSCHOT
Tel. +31 499 571810
Fax. +31 499 575795
info@vanspijk.nl
www.vanspijk.nl

B VSA Belgium
Hagelberg 29
B-2440 Geel
Tel.: +32/14/256050
Fax: +32/14/256059
info@vsabelgium.be
www.vsahandel.be

L Minusines S.A.
8, rue de Hogenberg
L-1022 Luxembourg
Tél.: (00 352) 49 58 58 1
Fax.: (00 352) 49 58 66/67
www.minusines.lu

E SAET-94 S.L.
C/ Trepadella, n° 10
Pol. Ind. Castellbisbal Sud
E-08755 Castellbisbal (Barcelona)
Tel.: +34/93/772 28 49
Fax: +34/93/772 01 80
saet94@saet94.com

I STEINEL Italia S.r.l.
Largo Donegani 2
I-20121 Milano
Tel.: +39/02/96457231
Fax: +39/02/96459295
info@steinel.it
www.steinel.it

P Pronodis - Soluções Tecnológicas, Lda.
Zona Industrial Vila Verde Sul, Rua D, n.º 11
P-3770-305 Oliveira do Bairro
Tel.: +351 234 484 031
Fax: +351 234 484 033
pronodis@pronodis.pt · www.pronodis.pt

S KARL H STRÖM AB
Verktygsvägen 4
S-553 02 Jönköping
Tel.: +46/36/31 42 40
Fax: +46/36/31 42 49
www.khs.se

DK Roliba A/S
Hvidkærvej 52
DK-5250 Odense SV
Tel.: +45 6593 0357
Fax: +45 6593 2757
www.roliba.dk

FI Oy Hedtec Ab
Lauttasaarentie 50
FI-00200 Helsinki
Tel.: +358/207 638 000
Fax: +358/9/673 813
lighting@hedtec.fi · www.hedtec.fi/vaalaistu

N Vilan AS
Olaf Helsetsvvei 8
N-0694 Oslo
Tel.: +47/22 72 50 00
post@vilan.no
www.vilan.no

GR PANOS Lingonis + Sons O. E.
Aristofanous 8 Str.
GR-10554 Athens
Tel.: +30/210/321 20 21
Fax: +30/210/321 86 30
lygonis@otenet.gr

TR SAOS Teknoloji Elektrik Sanayi ve Ticaret Limited Şirketi
Halil Rifat Paşa mahallesi
Yüzerhavuz Sokak
PERPA Ticaret Merkezi A Blok Kat 5 No.313
Şişli / İSTANBUL
Tel.: +90 212 220 09 20
Fax: +90 212 220 09 21
iletisim@saosteknoloji.com
www.saosteknoloji.com.tr

CZ ELNAS s.r.o.
Oblekovice 394
CZ-671 81 Znojmo
Tel.: +4 20/5 15/22 01 26
Fax: +4 20/5 15/24 43 47
info@elnas.cz · www.elnas.cz

PL "LŁ" Spółka z ograniczoną odpowiedzialnością sp.k.
Byków, ul. Wrocławska 43
PL-55-095 Mirków
Tel.: +48 71 3980818
Fax: +48 71 3980819
handlowy@langelukaszuk.pl

H DINOCOOP Kft
Radvány u. 24
H-1118 Budapest
Tel.: +36/1/3193064
Fax: +36/1/3193066
dinocoop@dinocoop.hu

LT KVARCAS
Neries krantine 32
LT-48463, Kaunas
Tel.: +3 70/37/40 80 30
Fax: +3 70/37/40 80 31
info@kvarcas.lt

EST Fortronic AS
Tööstuse tee 10,
EST-61715, Tõrvandi, Tartumaa
Tel.: +3 72/7/47 52 08
Fax: +3 72/7/36 72 29
info@fortronic.ee · www.fortronic.ee

SLO Elektro-Projekt Plus D.O.O.
Suha pri predosljah 12
SLO-4000 Kranj
Tel.: +386 42 521 645
GSM: +386 40-856555
info@elektroprojektplus.si · www.log.si

SK NECO SK, A.S.
Ružová ul. 111
SK-01901 Ilava
Tel.: +421/42/4 45 67 10
Fax: +421/42/4 45 67 11
neco@neco.sk · www.neco.sk

RO Steinel Distribution SRL
Parc Industrial Metrom
RO-500269 Brasov
Str. Carpatilor nr. 60
Tel.: +40(0)268 53 00 00
Fax: +40(0)268 53 11 11
www.steinel.ro

HR Daljinsko upravljanje d.o.o.
Bedricha Smetane 10
HR-10000 Zagreb
t/ 00385 1 388 66 77
f/ 00385 1 388 02 47
daljinsko-upravljanje@inet.hr
www.daljinsko-upravljanje.hr

LV AMBERGS SIA
Brivibas gatve 195-16
LV-1039 Riga
Tel.: 00371 67550740
Fax: 00371 67552850
www.ambergs.lv

BG ТАСHEV-ГАЛВИНГ ООД
Бул. Климент Охридски № 68
1756 София, България
Тел.: +359 2 700 45 45 4
Факс: +359 2 439 21 12
info@tashev-galving.com
www.tashev-galving.com

RUS Best - Snab
ул.1812 года, дом 12
121127 Москва - Россия
Тел: +7 (495) 280-35-53
info@steinel.ru · www.steinel.ru

CN STEINEL China
Representative Office
Shanghai Rm. 25 A,
Huadu Mansion No. 838
Zhangyang Road Shanghai 200122
Tel: +86 21 5820 4486
Fax: +86 21 5820 4212
info@steinel.net
www.steinel.cn

STEINEL[®]
PROFESSIONAL



Information

RS PRO 5800 / 5850 LED

D
GB
F
NL
I
E
P
S
DK
FI
N
GR
TR
H
CZ
SK
PL
RO
SLO
HR
EST
LT
LV
RUS
BG
中

RS PRO 5850 / 5800 LED (Sensor + Slave)

L
N
PE

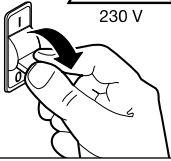

⑤



③



⑧



= 8 x RS PRO 5800 LED



= 10 x RS PRO 5850 LED

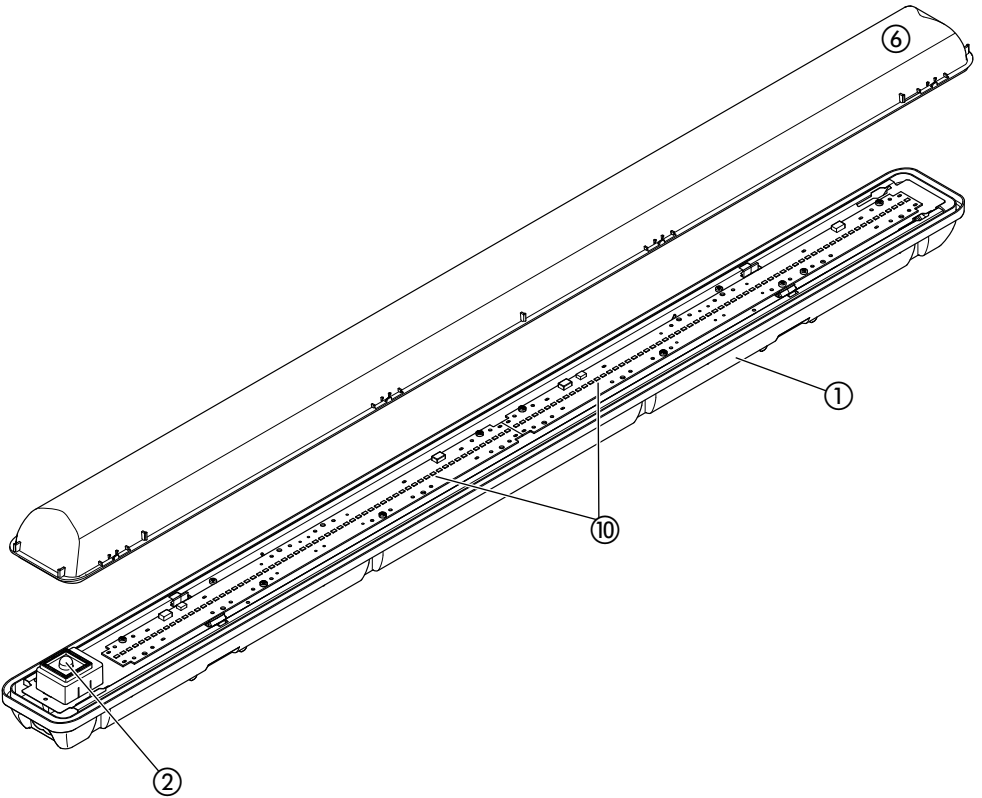

RS PRO 5850 LED (Sensor + Slave)

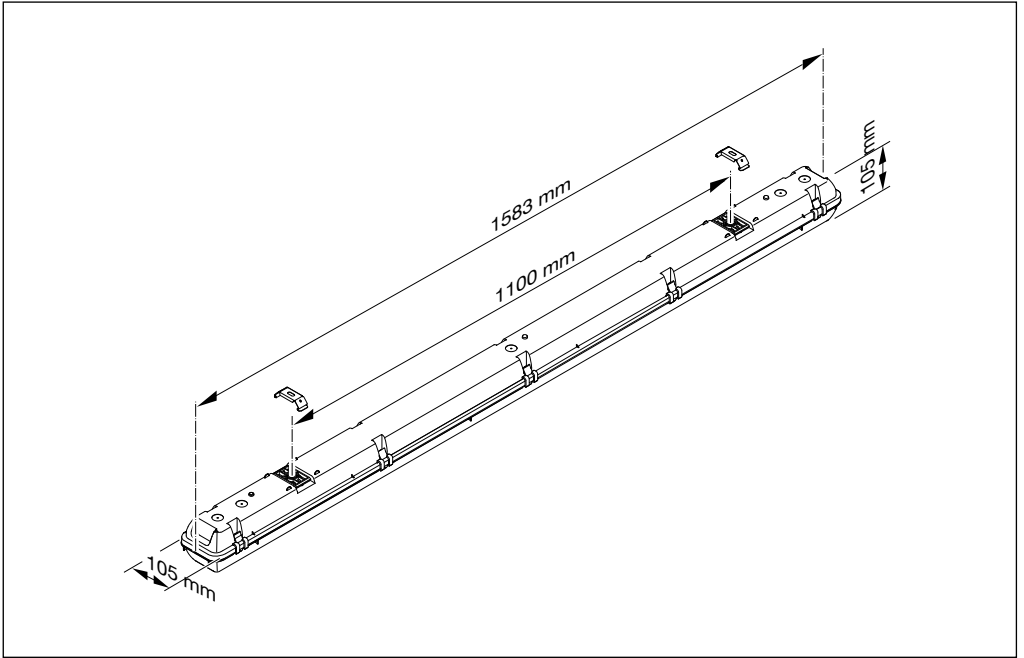

RS PRO 5800 LED (Sensor + Slave)

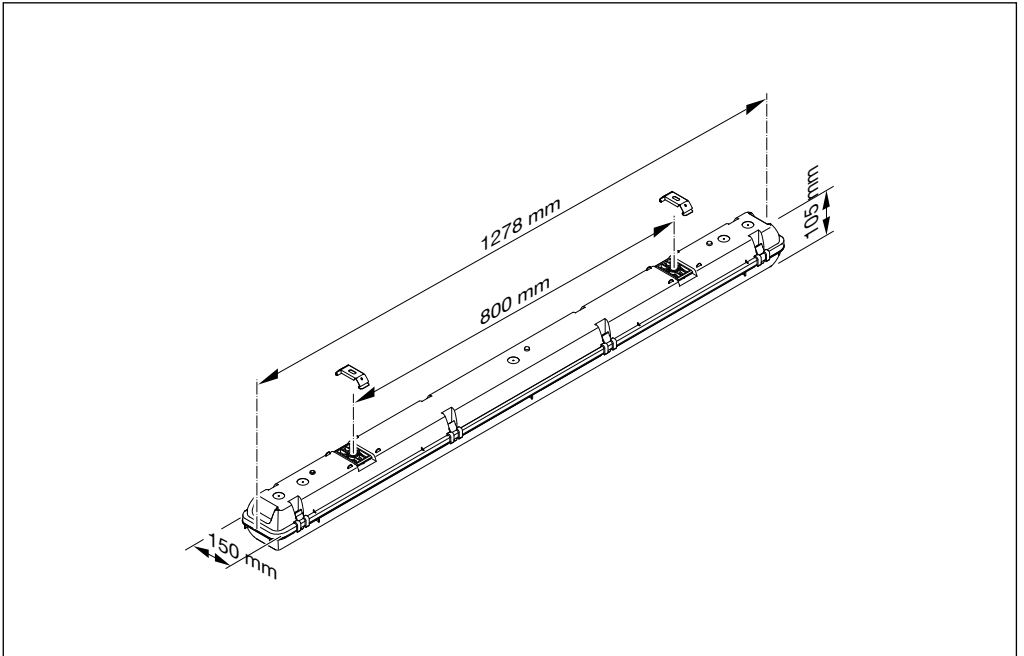

RS PRO 5850 / 5800 LED (Sensor + Slave)

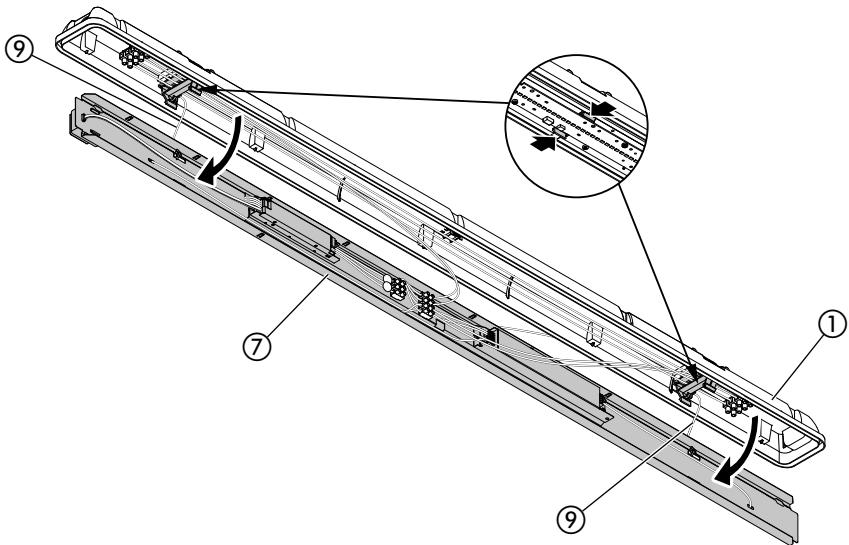
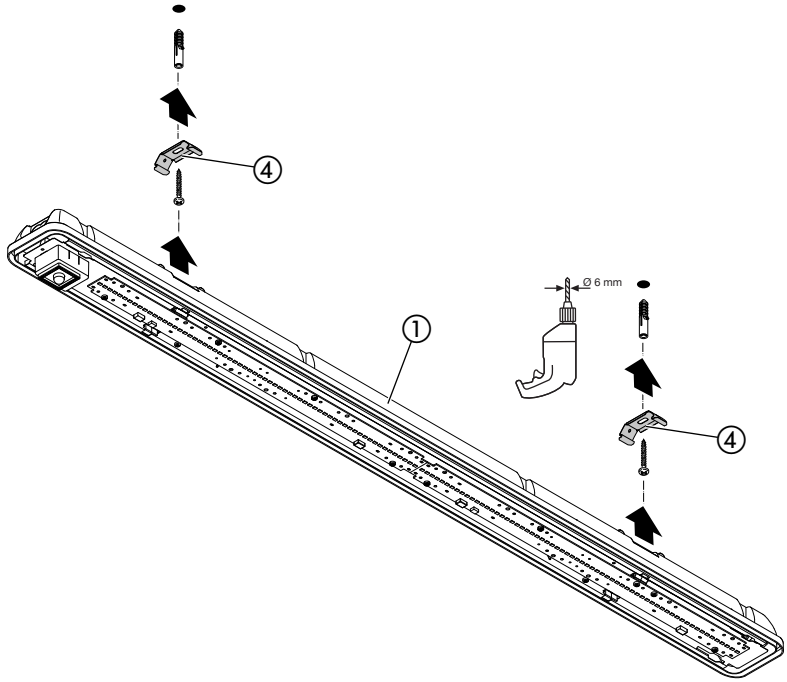

I

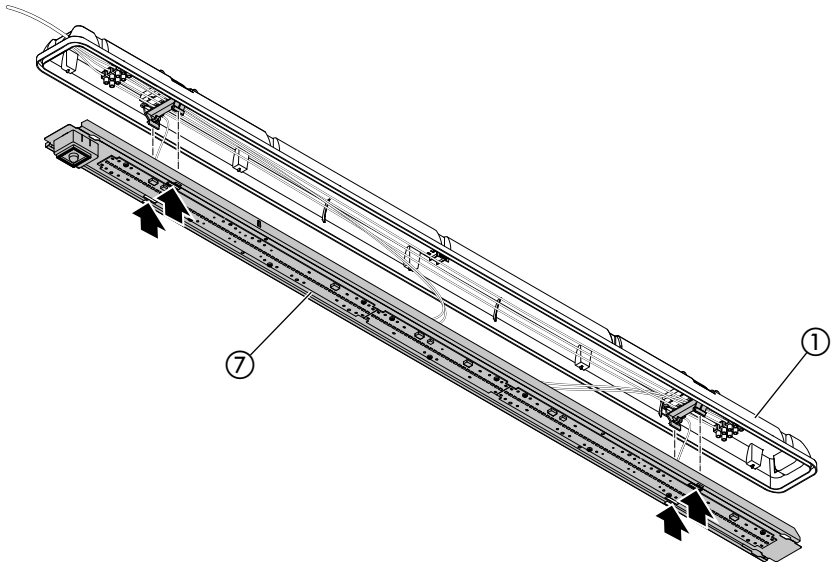
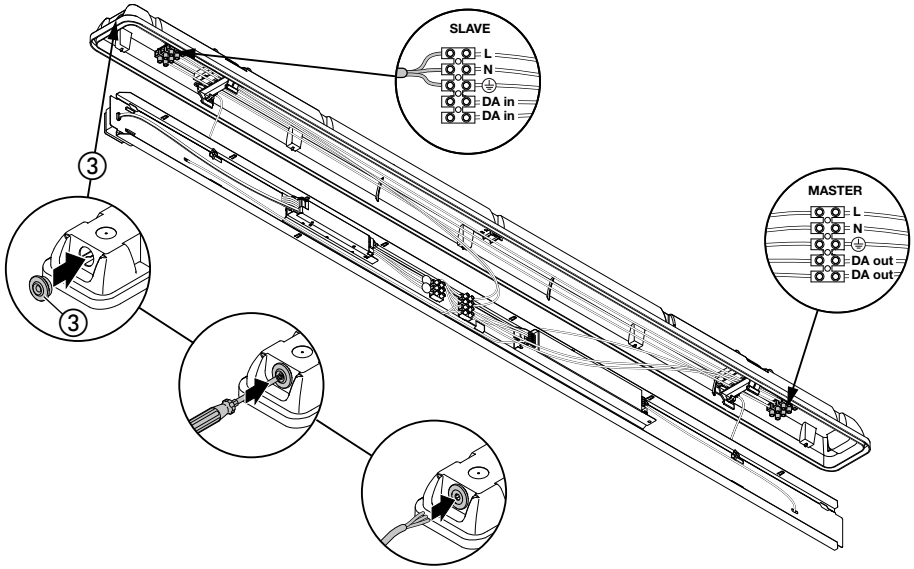

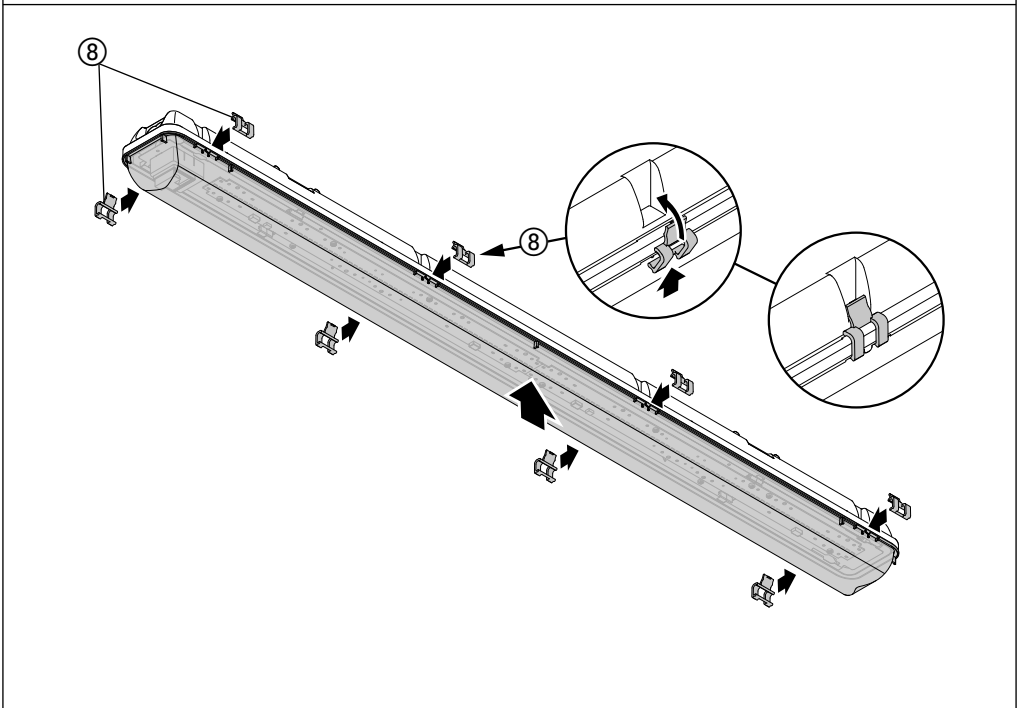
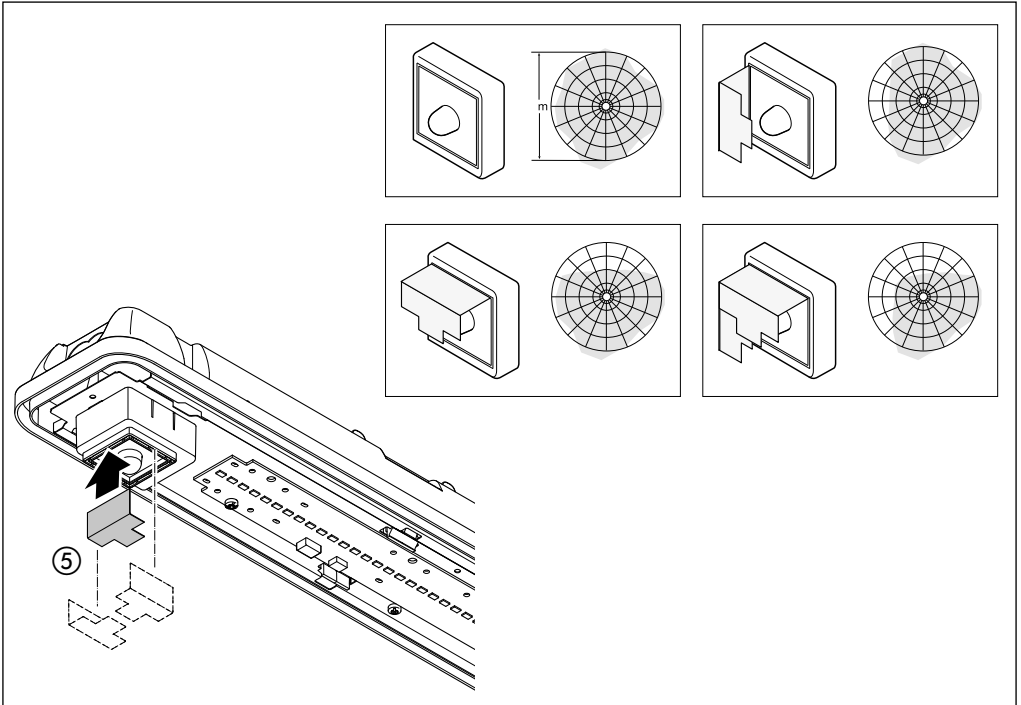

RS PRO 5850 / 5800 LED (Sensor + Slave)

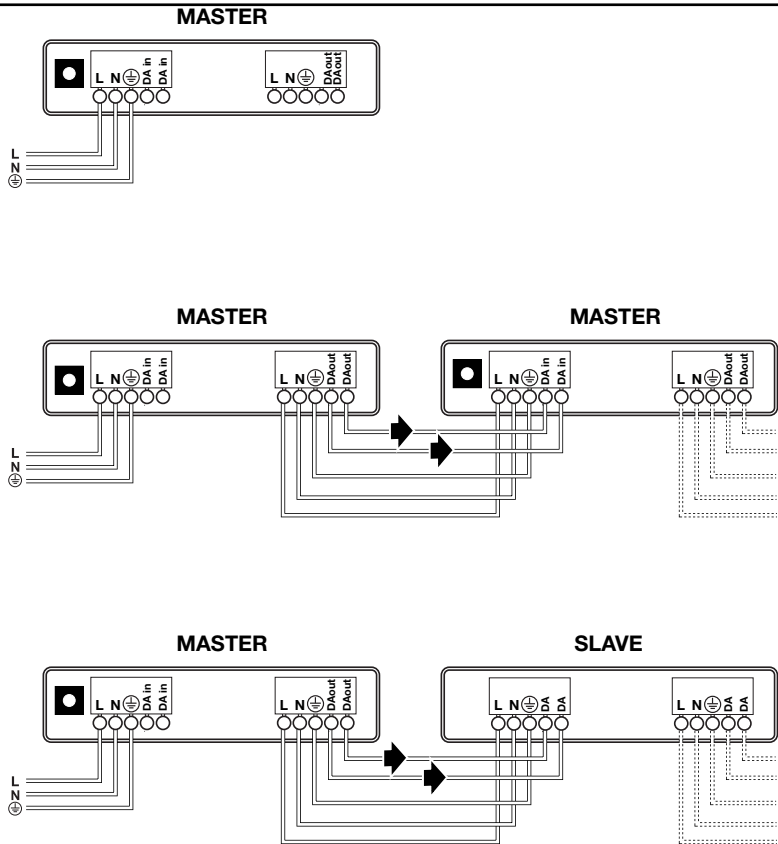
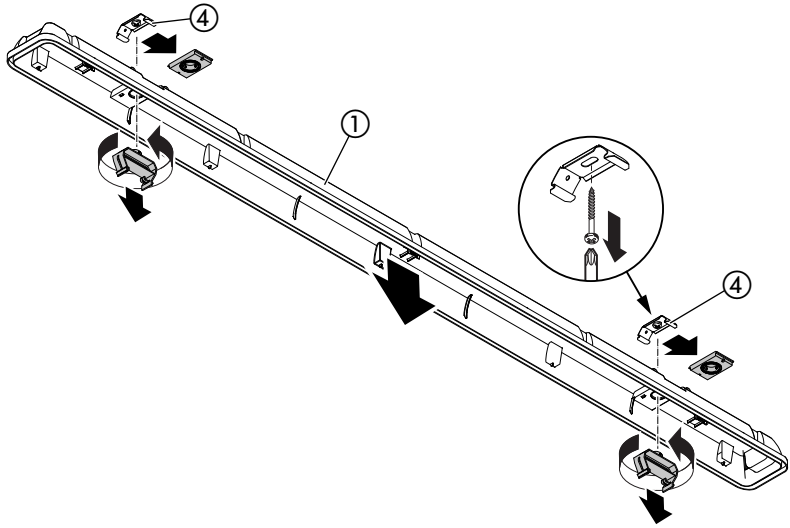

D Montageanleitung

Sehr geehrter Kunde,

vielen Dank für das Vertrauen, das Sie uns beim Kauf Ihrer neuen STEINEL-InnenSensorLeuchte entgegengebracht haben. Sie haben sich für ein hochwertiges Qualitätsprodukt entschieden, das mit größter Sorgfalt produziert, getestet und verpackt wurde.

Bitte machen Sie sich vor der Installation mit dieser Montageanleitung vertraut. Denn nur eine sachgerechte Installation und Inbetriebnahme gewährleistet einen langen, zuverlässigen und störungsfreien Betrieb.

Wir wünschen Ihnen viel Freude an Ihrer neuen STEINEL-InnenSensorLeuchte.

Erfassungsbereiche bei Deckenmontage: (bei Montagehöhe: 2,5 m)

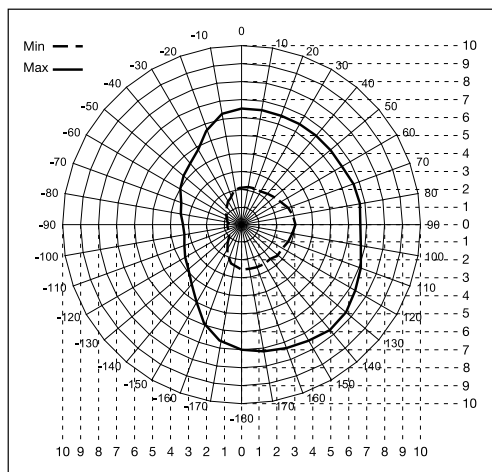

Wichtig: Die sicherste Bewegungserfassung erhalten Sie, wenn Sie sich in Richtung der montierten Leuchte bewegen.

Gerätebeschreibung

- ① Chassis
 - ② HF-Sensor
 - ③ Dichtstopfen
 - ④ Montageklemme
 - ⑤ Abschirmbleche (nur Masterleuchten)
 - ⑥ Abdeckhaube
 - ⑦ Tragblech
 - ⑧ Scharnierklammer
 - ⑨ Montagebügel
 - ⑩ LEDs
- Netzanschluss

Das Prinzip

Die SensorLeuchte ist ein aktiver Bewegungsmelder. Der integrierte HF-Sensor sendet hochfrequente elektromagnetische Wellen (5,8 GHz) aus und empfängt deren Echo. Bei der kleinsten Bewegung im Erfassungsbereich der Leuchte, wird die Echoveränderung vom Sensor wahrgenommen. Ein Microprozessor löst dann den Schaltbefehl „Licht einschalten“ aus. Eine Erfassung durch Türen, Glasscheiben oder dünne Wände ist möglich.

Hinweis:

Die Hochfrequenzleistung des HF-Sensors beträgt ca. 1 mW – das ist nur ein 1000stel der Sendeleistung eines Handys oder einer Mikrowelle.

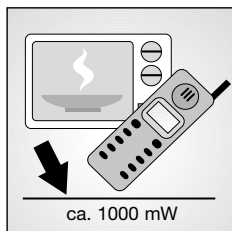
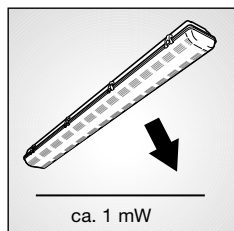

! Sicherheitshinweise

- Vor allen Arbeiten am Gerät die Spannungszufuhr unterbrechen!
- Bei der Montage muss die anzuschließende elektrische Leitung spannungsfrei sein. Daher als Erstes Strom abschalten und Spannungsfreiheit mit einem Spannungsprüfer überprüfen.
- Bei der Installation der InnenSensorLeuchte handelt es sich um eine Arbeit an der Netzspannung. Sie muss daher durch Fachpersonal nach den landesüblichen Installationsvorschriften und Anschlussbedingungen durchgeführt werden. (D) - VDE 0100, (A) - ÖVE-ÖNORM E8001-1, (CH) - SEV 1000)
- Nur original Ersatzteile verwenden.
- Reparaturen dürfen nur durch Fachwerkstätten durchgeführt werden.
- Die Lichtquelle dieser Leuchte darf nur vom Hersteller oder einem von ihm beauftragten Servicetechniker oder einer vergleichbar qualifizierten Person ersetzt werden.

Diese Leuchten tragen das D-Zeichen auf dem Typenschild und eignen sich zur Montage in durch Staub- und Faserstoffe feuergefährdeten Betriebsstätten.



Technische Daten

Abmessungen (H x B x T)	
RS PRO 5800:	1278 x 105 x 105 mm
RS PRO 5850:	1583 x 105 x 105 mm
Netzanschluss:	220-240 V, 50/60 Hz
Leistung	
RS PRO 5800:	33 Watt / 4065 lm / 123 lm/W
RS PRO 5850:	45 Watt / 5570 lm / 124 lm/W
Farbtemperatur:	4000 K (Neutralweiß)
HF-Technik:	5,8 GHz (reagiert temperaturunabhängig auf kleinste Bewegungen)
Erfassungswinkel:	360°, mit 160° Öffnungswinkel (ggf. durch Glas, Holz oder Leichtbauwände)
Montagehöhe:	max. 3,5 m
Sendeleistung:	ca. 1 mW
Reichweite:	Ø 2-8 m
Max. Flächenabdeckung:	ca. 50 m ²
Grundlicht:	10-50 %
Zeiteinstellung:	1 min. - 60 min. + Install-Modus
Dämmerungseinstellung:	2-2000 Lux + Teach-in-Modus
Temperaturbereich:	-20 °C bis +30 °C
Schutzart:	IP 66
Schutzklasse:	I
Material:	schlagfester Kunststoff IK07
Eigenverbrauch:	0,3 W

Zubehör

Fernbedienung RC10 EAN 4007841008925
Fernbedienung Smart Remote EAN 4007841009151

CE Konformitätserklärung

Dieses Produkt erfüllt die
- Niederspannungsrichtlinie 2014/35/EG
- EMV-Richtlinie 2014/30/EG
- RoHS-Richtlinie 2011/65/EG
- R&TTE-Richtlinie 1999/05/EG
- WEEE-Richtlinie 2012/19/EG

Funktionsgarantie

Als Käufer stehen Ihnen die gesetzlich vorgeschriebenen Rechte gegen den Verkäufer zu. Soweit diese Rechte in Ihrem Land existieren, werden sie durch unsere Garantieerklärung weder verkürzt noch eingeschränkt. Wir geben Ihnen 5 Jahre Garantie auf die einwandfreie Beschaffenheit und ordnungsgemäße Funktion Ihres STEINEL-Professional-Sensorik-Produktes. Wir garantieren, dass dieses Produkt frei von Material-, Herstellungs- und Konstruktionsfehlern ist. Wir garantieren die Funktionsfähigkeit aller elektronischen Bauteile und Kabel, sowie die Mangelfreiheit aller eingesetzten Werkstoffe und deren Oberflächen.

Geltendmachung

Wenn Sie Ihr Produkt reklamieren wollen, senden Sie es bitte vollständig und frachtfrei mit dem Original-Kaufbeleg, der die Angabe des Kaufdatums und der Produktbezeichnung enthalten muss, an Ihren Händler oder direkt an uns, die STEINEL Vertrieb GmbH - Reklamationsabteilung - Dieselstraße 80-84, 33442 Herzebrock-Clarholz. Wir empfehlen Ihnen daher Ihren Kaufbeleg bis zum Ablauf der Garantiezeit sorgfältig aufzubewahren. Für Transportkosten und -risiken im Rahmen der Rücksendung übernimmt STEINEL keine Haftung.

Informationen zur Geltendmachung eines Garantiefalles erhalten Sie auf unserer Homepage www.steinel-professional.de/garantie

Wenn Sie einen Garantiefall haben oder eine Frage zu Ihrem Produkt besteht, können Sie uns jederzeit gerne unter der Service-Hotline +49 (0) 52 45 / 448 - 188 anrufen.

FUNKTIONS

5 Jahre

GARANTIE

Betriebsstörungen

Störung	Ursache	Abhilfe
Sensor-Leuchte ohne Spannung	<ul style="list-style-type: none"> ■ Haussicherung defekt, nicht eingeschaltet, Leitung unterbrochen ■ Kurzschluss in der Netzzuleitung ■ Eventuell vorhandener Netzschalter aus 	<ul style="list-style-type: none"> ■ neue Haussicherung, Netzschalter einschalten, Leitung überprüfen mit Spannungsprüfer ■ Anschlüsse überprüfen ■ Netzschalter einschalten
Sensor-Leuchte schaltet nicht ein	<ul style="list-style-type: none"> ■ Dämmerungseinstellung falsch gewählt ■ Leuchtstofflampe defekt ■ Netzschalter AUS ■ Haussicherung defekt 	<ul style="list-style-type: none"> ■ neu einstellen ■ Leuchtstofflampe austauschen ■ einschalten ■ neue Haussicherung, evtl. Anschluss überprüfen
Sensor-Leuchte schaltet nicht aus	<ul style="list-style-type: none"> ■ dauernde Bewegung im Erfassungsbereich 	<ul style="list-style-type: none"> ■ Bereich kontrollieren
Sensor-Leuchte schaltet ohne erkennbare Bewegung ein	<ul style="list-style-type: none"> ■ Leuchte nicht erschütterungsfrei montiert ■ Bewegung lag vor, wurde jedoch vom Beobachter nicht erkannt (Bewegung hinter Wand, Bewegung eines kleinen Objektes in unmittelbarer Lampennähe etc.) 	<ul style="list-style-type: none"> ■ Gehäuse fest montieren ■ Bereich kontrollieren
Sensor-Leuchte schaltet trotz Bewegung nicht ein	<ul style="list-style-type: none"> ■ schnelle Bewegungen werden zur Störungsminimierung unterdrückt oder Erfassungsbereich zu klein eingestellt ■ Vertauschter Anschluss der Netzzuleitung (L und N) 	<ul style="list-style-type: none"> ■ Bereich kontrollieren ■ Anschlüsse L und N überprüfen bzw. Phase prüfen

Dear Customer,

Congratulations on purchasing your new STEINEL IndoorSensorLight and thank you for the confidence you have shown in us. You have chosen a high-quality product that has been manufactured, tested and packed with the greatest care.

Please familiarise yourself with these instructions before attempting to install the SensorLight because prolonged, reliable and trouble-free operation will only be ensured if it is fitted and used properly.

We hope your new STEINEL IndoorSensorLight will bring you lasting pleasure.

System Components

- ① Base
- ② HF-sensor
- ③ Sealing plug
- ④ Mounting clamp (master luminaires only)
- ⑤ Metal shrouds
- ⑥ Cover
- ⑦ Support plate
- ⑧ Hinged clip
- ⑨ Mounting bracket
- ⑩ LEDs
- Mains connection

Principle

The SensorLight is an active motion detector. The integrated HF-sensor emits high-frequency electromagnetic waves (5.8 GHz) and receives their echo. In response to the slightest movement in the light's detection zone, the change in echo is perceived by the sensor. A microprocessor then triggers the "switch light ON" command. Detection is possible through doors, panes of glass or thin walls.

Note:

The high-frequency output of the HF-sensor is approx. 1 mW – that's 1000 times less than the transmission power of a mobile phone or the output of a microwave oven.

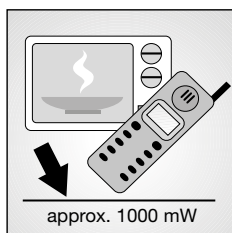
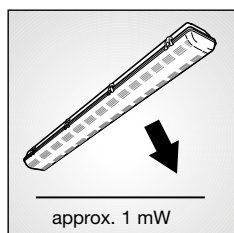

Detection zones for ceiling mounting: (at a mounting height of 2.5 m)

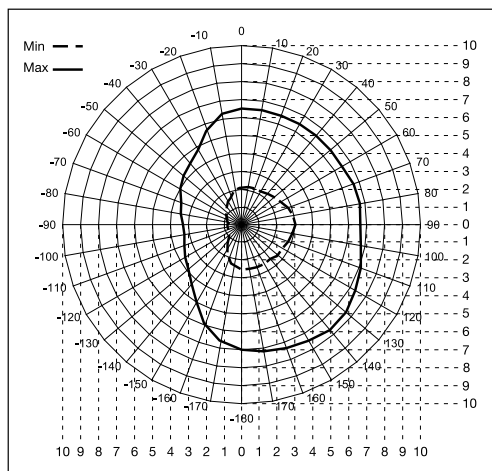

Important: Persons or objects moving towards the light are detected best.

! Safety warnings

- Disconnect the mains power before attempting any work on the unit!
- During installation, the electrical wiring you are connecting must be dead. Therefore, switch off the power first and use a voltage tester to make sure the wiring is off circuit.
- Installing the IndoorSensorLight involves work on the mains voltage supply. This work must therefore be carried out by a qualified electrician in accordance with applicable national wiring regulations and electrical operating conditions. (D) - VDE 0100, (A) - ÖVE-ÖNORM E8001-1, (CH) - SEV 1000)
- Only use genuine replacement parts.
- Repairs must only be made by specialist workshops.
- The light source in this luminaire must only be replaced by the manufacturer or a service engineer authorised by the manufacturer or by a similarly qualified person.

These lights carry the D symbol and are suitable for installation in workplaces exposed to the risk of fire from dust or fibres.



Technical Specifications

Dimensions (H x W x D)	
RS PRO 5800:	1278 x 105 x 105 mm
RS PRO 5850:	1583 x 105 x 105 mm
Power supply:	220-240 V, 50/60 Hz
Output	
RS PRO 5800:	33 watts / 4065 lm / 123 lm/W
RS PRO 5850:	45 watts / 5570 lm / 124 lm/W
Colour temperature:	4000 K (neutral white)
HF system:	5.8 GHz (responds to the slightest movement regardless of temperature)
Angle of coverage:	360°, with 160° angle of aperture (if applicable, through glass, wood or stud walls)
Mounting height:	3.5 m max.
Transmitter power:	approx. 1 mW
Reach:	2-8 m all-round
Max. area covered:	approx. 50 m ²
Basic light level:	10-50 %
Time setting:	1 min. - 60 min. + install mode
Twilight setting:	2-2000 lux + teach-in mode
Temperature range:	-20 °C to +30 °C
IP rating:	IP 66
Protection class:	I
Material:	Impact-resistant plastic, IK07
Intrinsic power consumption	0.3 W

Accessories

Remote control RC10 EAN 4007841008925
Remote control Smart Remote EAN 4007841009151

CE Declaration of Conformity

This product complies with

- Low-Voltage Directive 2014/35/EC
- EMC Directive 2014/30/EC
- RoHS Directive 2011/65/EC
- R&TTE Directive 1999/05/EC
- WEEE Directive 2012/19/EC

Declaration of Guarantee

All rights are based on our guarantee period. We guarantee that your STEINEL Professional sensor product will remain in perfect condition and proper working order for a period of 5 years. We guarantee that this product is free from material, manufacturing and design flaws. In addition, we guarantee that all electronic components and cables function in the proper manner and that all materials used and their surfaces are without defects.

Making Claims

If you wish to make a claim, please send your product complete and carriage paid with the original receipt of purchase, which must show the date of purchase and product designation, either to your retailer or contact us at **STEINEL (UK) Limited, 25 Manasty Road, Axis Park, Orton Southgate, Peterborough, PE2 6UP**, for a returns number. For this reason, we recommend that you keep your receipt of purchase in a safe place until the guarantee period expires. STEINEL shall assume no liability for the costs or risks involved in returning a product.

For information on making claims under the terms of the guarantee, please go to www.steinel-professional.de/garantie

If you have a guarantee claim or would like to ask any question regarding your product, you are welcome to call us at any time on our service hotline **01733 366700**.

FUNCTIONAL
5 Year
WARRANTY

Troubleshooting

Malfunction	Cause	Remedy
SensorLight without power	<ul style="list-style-type: none"> ■ Fuse faulty in building's fuse box, not switched on, break in wiring ■ Short circuit in mains power supply lead ■ Any mains switch off 	<ul style="list-style-type: none"> ■ Fit new fuse, switch on mains switch, check wiring with voltage tester ■ Check connections ■ Switch on mains power switch
SensorLight does not switch ON	<ul style="list-style-type: none"> ■ Wrong twilight setting selected ■ Fluorescent lamp faulty ■ Mains switch OFF ■ Fuse faulty in building's fuse box 	<ul style="list-style-type: none"> ■ Adjust setting ■ Change fluorescent lamp ■ Switch on ■ Fit new fuse in building's fuse box, check connection if necessary
SensorLight does not switch OFF	<ul style="list-style-type: none"> ■ Continuous movement in the detection zone 	<ul style="list-style-type: none"> ■ Check zone
SensorLight switching ON despite no movement being detected	<ul style="list-style-type: none"> ■ Light installed on a surface exposed to vibration ■ Movement occurred, but not identified by the sensor (movement behind wall, movement of a small object in immediate lamp vicinity etc.) 	<ul style="list-style-type: none"> ■ Securely mount enclosure ■ Check zone
SensorLight does not switch ON despite movement taking place	<ul style="list-style-type: none"> ■ Rapid movements are being suppressed to minimise malfunctioning or the detection zone you have set is too small ■ Mains power supply lead connected the wrong way round (L and N) 	<ul style="list-style-type: none"> ■ Check zone ■ Check connections L and N or test phase

Cher client,

Nous vous remercions de la confiance que vous avez témoignée à STEINEL en achetant ce luminaire à détecteur pour l'intérieur. Vous avez choisi un article de très grande qualité, fabriqué, testé et conditionné avec le plus grand soin.

Avant de l'installer, veuillez lire attentivement ces instructions de montage. En effet, seules une installation et une mise en service correctement effectuées garantissent durablement un fonctionnement impeccable et fiable.

Nous souhaitons que votre nouveau luminaire STEINEL vous apporte entière satisfaction.

Description de l'appareil

- ① Châssis
 - ② Détecteur HF
 - ③ Bouchon d'étanchéité
 - ④ Pince de montage
 - ⑤ Tôles de protection (uniquement pour les réglottes maîtres)
 - ⑥ Diffuseur
 - ⑦ Tôle de support
 - ⑧ Pince articulée
 - ⑨ Étrier de montage
 - ⑩ LED
- Raccordement au secteur

Le principe

Le luminaire est équipé d'un détecteur de mouvement actif. Le détecteur HF intégré émet des ondes électromagnétiques à hyper fréquence (5,8 GHz) et reçoit leur écho. Au moindre mouvement dans la zone de détection, le système détecte la modification de l'écho. Un microprocesseur déclenche alors presque instantanément la commande « Allumage de la lumière ». L'appareil peut détecter les mouvements à travers les portes, les vitres et les parois de faible épaisseur.

Remarque :

La puissance hyper fréquence du détecteur HF est d'env. 1 mW – ce qui ne représente qu'un 1000ème de la puissance d'émission d'un téléphone portable ou d'un four à micro-ondes.

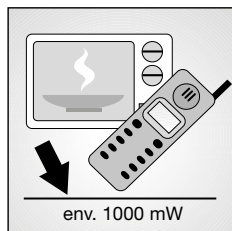
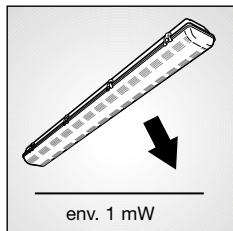

Zones de détection dans le cas d'un montage au plafond : (à une hauteur d'installation de 2,5 m)

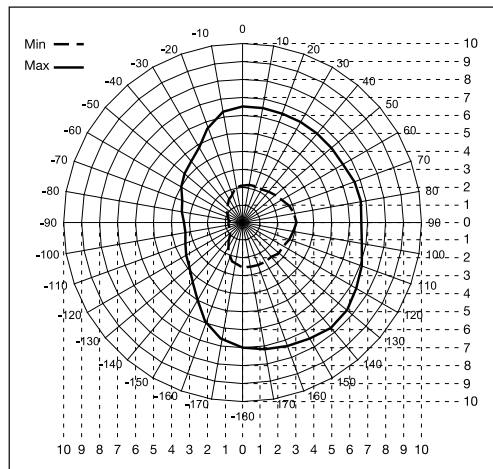

Important : La détection de mouvement la plus efficace sera obtenue en vous déplaçant dans la direction du luminaire installé.



Consignes de sécurité

- Avant toute intervention sur l'appareil, couper l'alimentation électrique !
- Pendant le montage, les conducteurs à raccorder doivent être hors tension. Il faut donc d'abord couper le courant et s'assurer de l'absence de courant à l'aide d'un testeur de tension.
- L'installation du luminaire à détecteur pour intérieurs implique une intervention sur le réseau électrique. Elle doit donc être effectuée par un spécialiste conformément aux directives locales et aux conditions de raccordement. (F) - NF C-15100, (D) - VDE 0100, (A) - ÖVE-ÖNORM E8001-1, (CB) - SEV 1000
- Utiliser uniquement des pièces de rechange d'origine.
- Les réparations ne doivent être effectuées que par des ateliers spécialisés.
- Seulement le fabricant, un technicien de maintenance mandaté par le fabricant ou une personne ayant une qualification semblable est autorisé(e) à remplacer la source lumineuse de cette réglotte.

Ces luminaires portent le label D sur la plaque signalétique et conviennent au montage dans des ateliers avec un risque d'incendie dû aux poussières et aux matières fibreuses.



Caractéristiques techniques

Dimensions (H x l x P)	
RS PRO 5800 :	1278 x 105 x 105 mm
RS PRO 5850 :	1583 x 105 x 105 mm
Raccordement au secteur :	220 à 240 V, 50/60 Hz
Puissance	
RS PRO 5800 :	33 watts / 4065 lm / 123 lm/W
RS PRO 5850 :	45 watts / 5570 lm / 124 lm/W
Température de couleur :	4000 K (blanc neutre)
Technologie HF :	5,8 GHz (réagit au moindre mouvement indépendamment de la température)
Angle de détection :	360°, avec ouverture angulaire de 160° (éventuellement à travers du verre, du bois ou des cloisons légères)
Hauteur d'installation :	max. 3,5 m
Puissance d'émission :	env. 1 mW
Portée :	Ø de 2 à 8 m
Surface max. couverte :	env. 50 m ²
Lumière de balisage :	de 10 à 50 %
Minuterie :	de 1 min à 60 min + mode installation
Réglage de la luminosité de déclenchement :	de 2 à 2000 lx + mode d'apprentissage Teach
Plage de température :	de -20 °C à +30 °C
Indice de protection :	IP 66
Classe de protection :	I
Matériau :	plastique résistant aux chocs IK07
Autoconsommation :	0,3 W

Accessoires

Télécommande RC10 EAN 4007841008925

Télécommande Smart Remote EAN 4007841009151

CE Déclaration de conformité

Ce produit est conforme aux directives suivantes :

- directive basse tension 2014/35/CE
- directive compatibilité électromagnétique 2014/30/CE
- directive RoHS 2011/65/CE
- directive R&TTE (concernant les terminaux de télécommunication et les équipements radio) 1999/05/CE
- directive DEEE (relative aux déchets d'équipements électriques et électroniques) 2012/19/CE

Déclaration de garantie

En tant qu'acheteur, vous disposez des droits prescrits par la loi à l'encontre du vendeur. Notre déclaration de garantie ne raccourcit ni ne limite pas ces droits dans la mesure où ils existent dans votre pays. Nous vous accordons une garantie de 5 ans sur le parfait état et le bon fonctionnement de votre produit STEINEL Professional. Nous garantissons que ce produit ne présente pas de défauts matériels, de fabrication ni de construction. Nous garantissons le bon état de fonctionnement de tous les composants électroniques et des câbles ainsi que l'absence de vices pour tous les matériaux utilisés et leurs surfaces.

Réclamation

Si vous avez une réclamation à faire au sujet de votre produit, veuillez l'envoyer complet franco de port accompagné de la preuve d'achat originale qui doit comprendre la date de l'achat et la désignation du produit à votre revendeur ou directement à nous à **STEINEL France SAS, Acticentre-CRT2, 156-220 rue des Famards bât M Lot 3 59810 LESQUIN**. C'est pourquoi nous vous conseillons de conserver soigneusement votre preuve d'achat jusqu'à l'expiration de la période de garantie. STEINEL n'assume aucune responsabilité pour les frais et les risques de transport dans le cadre du renvoi du produit.

Veuillez consulter notre site Internet www.steinel-professional.de/garantie pour de plus amples informations sur la manière de faire valoir un droit à une prestation de garantie.

Si vous avez besoin d'avoir recours au service de garantie ou si vous avez une question au sujet de votre produit, vous pouvez nous appeler à tout moment au n° d'assistance téléphonique pour la clientèle 03 20 30 34 00.

GARANTIE

5 Ans

DE FONCTIONNEMENT

Dysfonctionnements

Problème	Cause	Remède
Le luminaire à détecteur n'est pas sous tension	<ul style="list-style-type: none"> ■ Fusible de la maison défectueux, appareil hors circuit, câble coupé ■ Court-circuit dans le câble secteur ■ L'interrupteur éventuellement présent est en position arrêt 	<ul style="list-style-type: none"> ■ Changer le fusible défectueux, mettre l'interrupteur en circuit, vérifier le câble à l'aide d'un testeur de tension ■ Vérifier le branchement ■ Mettre l'interrupteur en circuit
Le luminaire à détecteur ne s'allume pas.	<ul style="list-style-type: none"> ■ Mauvais choix du réglage de la luminosité de déclenchement ■ Tube fluorescent défectueux ■ Interrupteur en position ARRÊT ■ Fusible défectueux 	<ul style="list-style-type: none"> ■ Régler à nouveau ■ Remplacer le tube fluorescent ■ Mettre en circuit ■ Remplacer le fusible de la maison, éventuellement vérifier le branchement
Le luminaire à détecteur ne s'éteint pas	<ul style="list-style-type: none"> ■ Mouvement continu dans la zone de détection 	<ul style="list-style-type: none"> ■ Contrôler la zone
Le luminaire à détecteur s'allume sans mouvement décelable	<ul style="list-style-type: none"> ■ Le luminaire n'est pas monté à l'abri d'éventuelles secousses ■ Il y a bien eu un mouvement, mais il n'a pas été reconnu par le détecteur (mouvement derrière un mur, mouvement d'un petit objet à proximité immédiate du luminaire etc.) 	<ul style="list-style-type: none"> ■ Fixer solidement le boîtier ■ Contrôler la zone
Le luminaire à détecteur ne s'allume pas malgré le mouvement	<ul style="list-style-type: none"> ■ Les mouvements rapides ne sont pas identifiés afin de limiter les dysfonctionnements ou la zone de détection réglée est trop petite ■ Raccordement inversé du câble secteur (L et N) 	<ul style="list-style-type: none"> ■ Contrôler la zone ■ Vérifier les branchements L et N ou la phase

Geachte klant,

Hartelijk dank voor het vertrouwen dat u met de aanschaf van uw nieuwe sensorlamp voor binnenshuis van STEINEL in ons stelt. U heeft een hoogwaardig kwaliteitsproduct gekocht, dat met uiterste zorgvuldigheid vervaardigd, getest en verpakt werd.

Lees voor de installatie deze gebruiksaanwijzing nauwkeurig door, want alleen een vakkundige installatie en ingebruikneming garanderen een duurzaam, betrouwbaar en storingvrij gebruik.

Wij wensen u veel plezier met uw nieuwe sensorbinnenlamp van STEINEL.

Beschrijving van het apparaat

- ① Onderstel
- ② HF-sensor
- ③ Afdichtstopje
- ④ Montageklem (alleen master-lampen)
- ⑤ Afschermplaatjes
- ⑥ Afdekkap
- ⑦ Draagplaat
- ⑧ Scharnierklem
- ⑨ Montagebeugel
- ⑩ Led-lampjes
- Netaansluiting

Het principe

De sensorlamp is een actieve bewegingsmelder. De geïntegreerde HF-sensor zendt hoogfrequente elektromagnetische golven (5,8 GHz) uit en ontvangt hun echo. Bij de kleinste beweging in het registratiebereik van de lamp wordt de veranderde echo door de sensor geregistreerd. Een microprocessor activeert vervolgens het schakelbevel 'licht inschakelen'. Ook door deuren, ruiten of dunne wanden heen worden bewegingen geregistreerd.

Opmerking:

Het hoogfrequente vermogen van de HF-sensor bedraagt ca. 1 mW – dat is slechts een 1000ste van het zendvermogen van een mobiele telefoon of een magnetron.

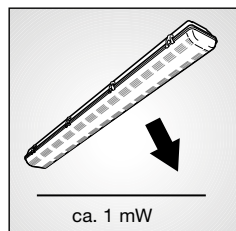

Registratiebereik bij montage aan het plafond:
(bij montagehoogte: 2,5 m)

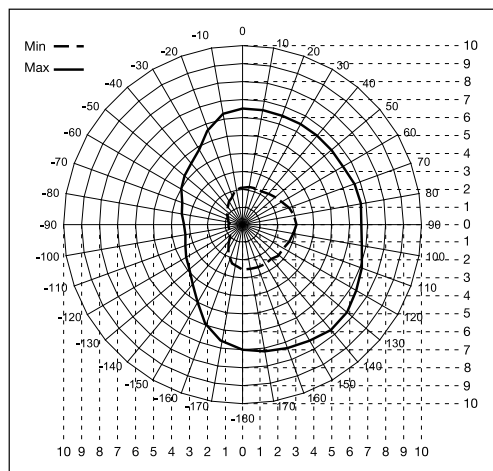

Belangrijk: de veiligste bewegingsregistratie krijgt u, als u op de gemonteerde lamp af gaat.

! Veiligheidsvoorschriften

- Voordat werkzaamheden aan het apparaat worden uitgevoerd, dient de spanningstoevoer te worden onderbroken!
- Bij de montage moet de aan te sluiten elektrische kabel spanningsvrij zijn. Daarom eerst de stroom uitschakelen en op spanningsloosheid testen met een spanningstester.
- Bij de installatie van de binnensensorlamp werkt u met netspanning. Dit moet daarom door een vakman volgens de geldende installatievoorschriften en aansluitingsvoorwaarden worden uitgevoerd (D - VDE 0100, A - ÖVE-ÖNORM E8001-1, CH - SEV 1000).
- Gebruik uitsluitend originele reserveonderdelen.
- Reparaties mogen uitsluitend door een vakbedrijf worden uitgevoerd.
- De lichtbron in deze lamp mag alleen door de producent of een servicetechniker die hiertoe van hem de opdracht heeft gekregen of een soortgelijk gekwalificeerde persoon worden vervangen.

Deze lampen zijn voorzien van het D-teken op het typeplaatje en zijn geschikt voor montage in door stof en vezels brandgevaarlijke omgevingen.



Technische gegevens

Afmetingen (H x B x D)	
RS PRO 5800:	1278 x 105 x 105 mm
RS PRO 5850:	1583 x 105 x 105 mm
Netaansluiting:	220 – 240 V, 50/60 Hz
Vermogen	
RS PRO 5800:	33 watt / 4065 lm / 123 lm/W
RS PRO 5850:	45 watt / 5570 lm / 124 lm/W
Kleurtemperatuur:	4000 K (neutraal wit)
HF-techniek:	5,8 GHz (reageert temperatuuronafhankelijk op de kleinste bewegingen)
Registratiehoek:	360°, met 160° openingshoek (evt. door glas, hout of snelbouwwanden)
Montagehoogte:	max. 3,5 m
Zendvermogen:	ca. 1 mW
Reikwijdte:	Ø 2–8 m
Max. bewaakt gebied:	ca. 50 m ²
Basislicht:	10-50 %
Tijdstelling:	1 min. - 60 min. + install-modus
Schemerinstelling:	2–2000 lux + teach-in-modus
Temperatuurbereik:	-20 °C tot +30 °C
Bescherming:	IP 66
Veiligheidsklasse:	I
Materiaal:	slagvaste kunststof IK07
Eigen verbruik:	0,3 W

Toebehoren

Afstandsbediening RC10 EAN 4007841008925
Afstandsbediening Smart Remote EAN 4007841009151

CE Conformiteitsverklaring

Dit product voldoet aan de:
- laagspanningsrichtlijn 2014/35/EG
- EMC-richtlijn 2014/30/EG
- RoHS-richtlijn 2011/65/EG
- R&TTE-richtlijn 1999/05/EG
- WEEE-richtlijn 2012/19/EG

Garantieverklaring

Als koper heeft u t.o.v. de verkoper recht op de wettelijk voorgeschreven garantie. Voor zover dit recht op garantie in uw land bestaat, wordt die door onze garantieverklaring noch verkort, noch beperkt. Wij verlenen 5 jaar garantie op de onberispelijke staat en het correcte functioneren van uw sensorproduct uit het STEINEL Professional assortiment. Wij garanderen dat dit product geen materiaal-, productie- of constructiefouten heeft. Wij garanderen de goede werking van alle elektronische componenten en kabels, alsook dat alle toegepaste materialen en hun oppervlakken vrij van gebreken zijn.

Garantie claimen

Als u aanspraak wilt maken op garantie, dan kunt u het betreffende artikel, compleet samen met het originele aankoopbewijs en de klachtoomschrijving, terugsturen naar uw leverancier of direct naar **Van Spijk Agenturen, De Scheper 402, 5688 HP Oirschot**. Wij adviseren u daarom uw aankoopbewijs zorgvuldig te bewaren tot de garantieperiode is verlopen. STEINEL kan niet aansprakelijk worden gesteld voor de transportkosten en het transportrisico van het terugsturen.

(Op onze website www.steinel-professional.de/garantie vindt u meer informatie over het claimen van garantierechten)

Als u een garantie-aanvraag heeft of technische vragen betreffende uw product, kunt u contact opnemen met onze helpdesk +31 (0) 499551490.

FUNCTIE

5 Jaar

GARANTIE

Storingen

Storing	Oorzaak	Oplossing
Sensorlamp zonder spanning	<ul style="list-style-type: none"> ■ Zekering defect, niet ingeschakeld, leiding onderbroken ■ Kortsluiting in de stroomtoevoer ■ Eventueel aanwezige netschakelaar uit 	<ul style="list-style-type: none"> ■ Nieuwe zekering, netschakelaar inschakelen, kabel met spannings-tester controleren ■ Aansluitingen controleren ■ Netschakelaar inschakelen
De sensorlamp schakelt niet in	<ul style="list-style-type: none"> ■ Scherminstelling verkeerd gekozen ■ TL-lamp defect ■ Netschakelaar UIT ■ Zekering defect 	<ul style="list-style-type: none"> ■ Opnieuw instellen ■ TL-lamp vervangen ■ Inschakelen ■ Nieuwe zekering, evt. aansluiting controleren
De sensorlamp schakelt niet uit	<ul style="list-style-type: none"> ■ Permanente beweging in het registratieberek 	<ul style="list-style-type: none"> ■ Bereik controleren
De sensorlamp schakelt zonder herkenbare beweging in	<ul style="list-style-type: none"> ■ Lamp niet schokvrij gemonteerd ■ Beweging was aanwezig, werd echter door waarnemer niet bemerkt (beweging achter wand, beweging van een klein object in de directe omgeving van de lamp etc.) 	<ul style="list-style-type: none"> ■ Huis stevig monteren ■ Bereik controleren
De sensorlamp schakelt ondanks beweging niet in	<ul style="list-style-type: none"> ■ Snelle bewegingen worden onderdrukt voor het verminderen van storingen of het registratieberek is te klein ingesteld ■ Verwisselde stroomaansluiting (L en N) 	<ul style="list-style-type: none"> ■ Bereik controleren ■ Aansluitingen L en N controleren, resp. fase controleren

I Istruzioni per il montaggio

Gentile Cliente,

La ringraziamo molto per la fiducia che ha riposto in noi con l'acquisto della Sua nuova lampada a sensore per interni della STEINEL. Ha scelto un prodotto pregiato di alta qualità che è stato costruito, provato e imballato con la massima scrupolosità.

La preghiamo di procedere all'installazione solo dopo aver letto attentamente le presenti istruzioni di montaggio. Solo un'installazione e una messa in funzione effettuate a regola d'arte possono infatti garantire un funzionamento affidabile, privo di disturbi e di lunga durata.

Le auguriamo di essere completamente soddisfatto della Sua nuova lampada a sensore per interni della STEINEL.

Campi di rilevamento nel caso di montaggio a soffitto:
(con altezza di montaggio: 2,5 m)

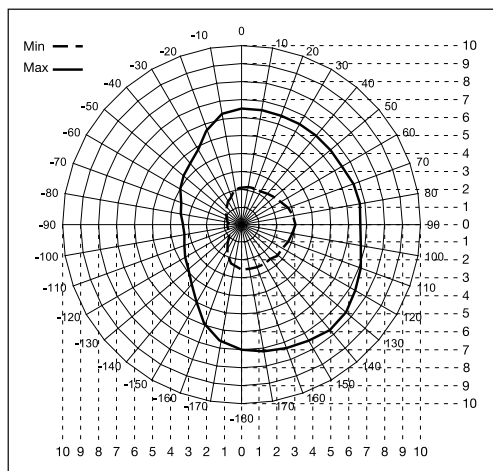

Importante: per ottenere il più sicuro rilevamento di movimento dovete muovervi in direzione della lampada montata.

Descrizione apparecchio

- ① Involucro
 - ② Sensore ad alta frequenza
 - ③ Tappo di tenuta
 - ④ Morsetto di montaggio (solo lampade Master)
 - ⑤ Lamiera di schermatura
 - ⑥ Calotta di copertura
 - ⑦ Lamiera portante
 - ⑧ Graffa a cerniera
 - ⑨ Staffe per montaggio
 - ⑩ LED
- Allacciamento alla rete

Il principio

La lampada a sensore è un rilevatore di movimento attivo. Il sensore ad alta frequenza integrato irradia onde elettromagnetiche ad alta frequenza (5,8 GHz) e riceve le onde riflesse. Quando si verifica il minimo movimento nel campo di rilevamento della lampada, il sensore reagisce alle modifiche delle onde riflesse. Allora un microprocessore fa scattare l'istruzione di commutazione "Accendi la luce". E' possibile rilevare i movimenti anche attraverso porte, lastre di vetro e pareti sottili.

Avvertenza:

La potenza del sensore ad alta frequenza è di ca. 1 mW – ciò equivale solo ad un millesimo della potenza di trasmissione di un telefono cellulare o di un microonde.

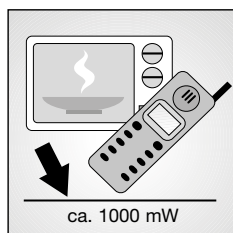
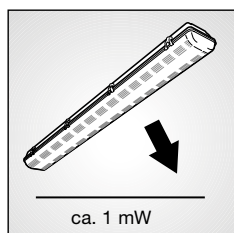

⚠ Avvertenze sulla sicurezza

- Prima di effettuare qualsiasi lavoro sull'apparecchio, togliete sempre la corrente!
- Durante il montaggio la linea elettrica deve essere scollegata. Prima del lavoro, occorre pertanto togliere la tensione e accertarne l'assenza della stessa mediante uno strumento di misurazione della tensione.
- L'installazione della lampada a sensore per interni è un lavoro che viene effettuato sulla tensione di rete. Per questo motivo essa deve venire eseguita da personale esperto in base alle prescrizioni d'installazione vigenti nei singoli paesi. (D) - VDE 0100, (A) - ÖVE-ÖNORM E8001-1, (CH) - SEV 1000)
- Utilizzate esclusivamente pezzi di ricambio originali.
- Le riparazioni devono venire effettuate esclusivamente da officine specializzate.
- La sorgente luminosa di questa lampada può venire sostituita solo dal costruttore oppure da un tecnico per l'assistenza clienti da questi incaricato o da una persona di analogo qualifica.

Queste lampade sono munite del marchio D sulla targhetta di modello e si prestano al montaggio in officine a rischio d'incendio per la presenza di polvere e materiali fibrosi.



Dati tecnici

Dimensioni (A x L x P)	
RS PRO 5800:	1278 x 105 x 105 mm
RS PRO 5850:	1583 x 105 x 105 mm
Allacciamento alla rete:	220-240 V, 50/60 Hz
Potenza	
RS PRO 5800:	33 Watt / 4065 lm / 123 lm/W
RS PRO 5850:	45 Watt / 5570 lm / 124 lm/W
Temperatura del colore:	4000 K (bianco neutro)
Tecnica ad alta frequenza:	5,8 GHz (reagisce ai minimi movimenti indipendentemente dalla temperatura)
Angolo di rilevamento:	360°, con angolo di apertura di 160° (eventualmente attraverso vetro, legno o pareti in materiale leggero)
Altezza di montaggio:	max. 3,5 m
Potenza di trasmissione:	ca. 1 mW
Raggio d'azione:	Ø 2-8 m
Superficie massima coperta:	ca. 50 m ²
Luce di base:	10-50 %
Regolazione del periodo di accensione:	1 min - 60 min + modalità Install
Regolazione crepuscolare:	2-2000 Lux + modalità Teach-in
Campo di temperatura:	da -20 °C a +30 °C
Grado di protezione:	IP 66
Classe di protezione:	I
Materiale:	plastica resistente agli urti IK07
Consumo proprio:	0,3 W

Accessori

Telecomando RC10 EAN 4007841008925
Telecomando Smart Remote EAN 4007841009151

CE Dichiarazione di conformità

Questo prodotto è conforme alle seguenti direttive:

- Direttiva sulla bassa tensione 2014/35/CE
- Direttiva sulla compatibilità elettromagnetica 2014/30/CE
- Direttiva sulla restrizione dell'uso di determinate sostanze pericolose nelle apparecchiature elettriche ed elettroniche 2011/65/CE
- Direttiva R&TTE (Radio and Telecommunications Terminal Equipment - apparecchiature radio e apparecchiature terminali di telecomunicazione) 1999/05/CE
- Direttiva RAEE 2012/19/CE

Dichiarazione di garanzia

Quale acquirente Lei può rivendicare nei confronti del venditore i diritti previsti dalla legge. Nella misura in cui tali diritti esistono nel Suo paese, la nostra dichiarazione di garanzia né li riduce né li limita. Noi Le concediamo 5 anni di garanzia dell'impeccabile costituzione e del regolare funzionamento del Suo prodotto a sensori STEINEL Professional. Noi garantiamo che questo prodotto è privo di difetti di produzione e costruzione. Garantiamo la funzionalità di tutti i componenti elettronici e di tutti i cavi nonché l'assenza di vizi di tutti i materiali impiegati e delle loro superfici.

Rivendicazione

Se ha intenzione di esporre reclamo in merito al prodotto da Lei acquistato, La si prega di trasmettere tale reclamo completo e affrancato assieme allo scontrino d'acquisto alla fattura indicante la data dell'acquisto e la denominazione del prodotto al Suo rivenditore o direttamente a noi: **STEINEL Italia Srl, Via del lavoro, 18 Cassano Magnago 21012 (VA)**. Le consigliamo pertanto di conservare scrupolosamente lo scontrino d'acquisto o la fattura fino alla scadenza del periodo di garanzia. La STEINEL declina ogni responsabilità per costi e rischi legati al trasporto nell'ambito della restituzione del prodotto.

(Per informazioni in merito alla rivendicazione di un diritto di garanzia si prega di consultare il nostro sito web www.steinell.it)

Se dovesse esporre un caso di garanzia o una domanda sul Suo prodotto, ci può contattare al numero **0331 28 96 05** dal lunedì al venerdì dalle 9:00 alle 18:00.

GARANZIA
5 Anni
SULLE FUNZIONI

Disturbi di funzionamento

Guasto	Causa	Rimedio
Lampada a sensore senza tensione	<ul style="list-style-type: none">■ fusibile guasto, lampada non accesa, punto di interruzione nel cavo■ corto circuito nella linea di allacciamento alla rete■ l'interruttore di rete eventualmente presente è spento	<ul style="list-style-type: none">■ sostituire il fusibile generale, accendere l'interruttore di rete, controllare la linea con un indicatore di tensione■ verificare i collegamenti■ accendere l'interruttore di rete
La lampada a sensore non si accende	<ul style="list-style-type: none">■ la regolazione scelta di luce crepuscolare è sbagliata■ la lampada fluorescente è guasta■ interruttore di rete OFF■ il fusibile generale è difettoso	<ul style="list-style-type: none">■ reimpostare■ sostituire la lampada fluorescente■ accendere■ sostituire il fusibile generale, eventualmente controllare l'allacciamento
La lampada a sensore non si spegne	<ul style="list-style-type: none">■ movimento continuo nel campo di rilevamento	<ul style="list-style-type: none">■ controllare il campo
La lampada a sensore si accende senza che sia stato individuato un movimento	<ul style="list-style-type: none">■ il modo in cui è stata montata la lampada non la rende immune da vibrazioni■ si è verificato un movimento che però non è stato percepito dall'osservatore (movimento dietro la parete, movimento di un oggetto di piccole dimensioni nelle immediate vicinanze della lampada, ecc.)	<ul style="list-style-type: none">■ montare l'involucro fissandolo bene■ controllare il campo
La lampada a sensore non si accende nonostante si sia verificato un movimento	<ul style="list-style-type: none">■ il rilevamento di movimenti molto rapidi viene soppresso ai fini di ridurre al massimo i guasti, oppure il campo di rilevamento impostato è troppo ridotto■ allacciamento sbagliato del cavo di collegamento alla rete (L e N)	<ul style="list-style-type: none">■ controllare il campo■ controllare i collegamenti L e N ossia la fase

Apreciado cliente:

Muchas gracias por la confianza depositada en nosotros al comprar su nueva lámpara Sensor de interior STEINEL. Se ha decidido por un producto de alta calidad, producido, probado y embalado con el mayor cuidado.

Le rogamos que se familiarice con estas instrucciones de montaje antes de la instalación. Solo una instalación y puesta en funcionamiento adecuadas garantizarán un servicio prolongado, eficaz y sin alteraciones.

Le deseamos que pueda sacar buen provecho de su nueva lámpara Sensor de interior STEINEL.

Campos de detección con montaje en el techo:

(para altura de montaje: 2,5 m)

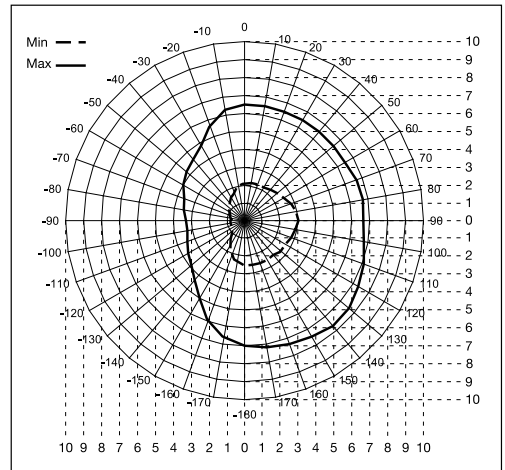

Importante: La detección de movimiento más segura se consigue al moverse en la dirección de la lámpara montada.

Descripción del aparato

- ① Armazón
 - ② Sensor de AF
 - ③ Tapón obturador
 - ④ Terminal de montaje
 - ⑤ Chapas protectoras (solo lámparas maestras)
 - ⑥ Tapa
 - ⑦ Chapa portante
 - ⑧ Enganche articulado
 - ⑨ Patilla de montaje
 - ⑩ LED
- Conexión a la red

El concepto

La lámpara Sensor es un detector de movimientos activo. El sensor de AF integrado emite ondas electromagnéticas de alta frecuencia (5,8 GHz) y recibe su eco. Al producirse el más pequeño movimiento en el campo de detección de la lámpara, el sensor detecta la modificación del eco. Un microprocesador imparte entonces la instrucción "encender la luz". Es posible la detección a través de puertas, cristales o paredes delgadas.

Observación:

La potencia de alta frecuencia del sensor de AF es de aprox. 1 mW, es decir, solo una milésima de la potencia de emisión de un teléfono móvil o de un microondas.

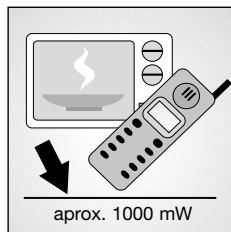
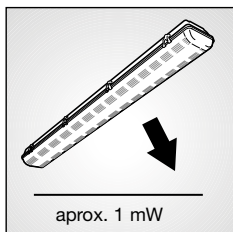
**Indicaciones de seguridad**

- ¡Antes de comenzar cualquier trabajo en el aparato debe interrumpirse la alimentación de tensión!
- El cable eléctrico que se vaya a enchufar deberá estar sin tensión a la hora del montaje. Por eso, desconecte primero la corriente y compruebe la ausencia de tensión con un comprobador de tensión.
- La instalación de la lámpara Sensor de interior supone un trabajo en la red eléctrica. Debe realizarla por tanto personal técnico especializado, de acuerdo con las normativas de instalación y los requisitos de acometida específicos de cada país. (D) - VDE 0100, (A) - ÖVE-ÖNORM E8001-1, (CH) - SEV 1000)
- Utilice solo piezas de repuesto originales.
- Las reparaciones solo pueden realizarse en talleres especializados.
- La bombilla de esta lámpara solo puede ser reemplazada por el fabricante o un profesional del Servicio Técnico encargado por este u otra persona con cualificación comparable.

Estas lámparas llevan el distintivo D en la placa de especificaciones y son apropiadas para el montaje en instalaciones industriales con peligro de incendio por polvo y materiales fibrosos.



Datos técnicos

Dimensiones (alt. x anch. x prof.)

RS PRO 5800: 1278 x 105 x 105 mm

RS PRO 5850: 1583 x 105 x 105 mm

Tensión de red: 220-240 V, 50/60 Hz

Potencia

RS PRO 5800: 33 vatios / 4065 lm / 123 lm/W

RS PRO 5850: 45 vatios / 5570 lm / 124 lm/W

Temperatura cromática: 4000 K (blanco neutral)

Técnica AF: 5,8 GHz (reacciona a mínimos movimientos, con independencia de la temperatura)

Ángulo de detección: 360°, con ángulo de apertura de 160°
(dado el caso, a través de cristal, madera o paredes de construcción ligera)

Altura de montaje: máx. 3,5 m

Potencia de emisión: aprox. 1 mW

Alcance de detección: Ø 2-8 m

Cobertura de superficie máx.: aprox. 50 m²

Luz de cortesía: 10-50 %

Temporización: 1 min - 60 min + modo Instalación

Regulación crepuscular: 2-2000 lux + modo Aprendizaje

Gama de temperaturas: -20 °C a +30 °C

Índice de protección: IP 66

Clase de aislamiento: I

Material: plástico resistente a los golpes IK07

Consumo característico: 0,3 W

Accesorios

Mando a distancia RC10 EAN 4007841008925

Mando a distancia Smart Remote EAN 4007841009151

CE Declaración de conformidad

Este producto cumple con

- la Directiva de baja tensión 2014/35/CE
- la Directiva de compatibilidad electromagnética 2014/30/CE
- la Directiva RoHS 2011/65/CE
- Directiva R&TTE 1999/05/CE
- la Directiva RAEE 2012/19/CE

Garantía de funcionamiento

A usted, el comprador, le asisten ciertos derechos legales frente al vendedor. En la medida en que estos derechos existan en su país, ellos no se verán acortados ni limitados por nuestro Certificado de garantía. Le ofrecemos 5 años de garantía sobre el estado y el funcionamiento impecables de su producto STEINEL Professional con técnica de sensores. Garantizamos que este producto carece de defectos derivados del material, la fabricación o construcción. Garantizamos la plena funcionalidad de todos los cables y piezas electrónicas, así como la ausencia de defectos en cualquier material empleado o en su superficie.

Reclamación

Si usted desea reclamar su producto, envíelo, por favor, todo completo y a porte pagado junto con el ticket de compra original que deberá indicar la fecha de compra y la denominación del producto a su vendedor o directamente a nuestra dirección, SAET-94 S.L. - C/ Trepadella, nº 10 - Pol. Ind. Castellbisbal Sud - E-08755 Castellbisbal (Barcelona). Recomendamos, por eso, guardar bien el ticket de compra hasta que haya expirado el período de garantía. STEINEL no responderá por gastos o riesgos de transporte con motivo del envío.

Información para hacer constar un caso de garantía la obtendrá a través de nuestra página web www.steinel-professional.de/garantie

Para cualquier caso de garantía o duda referente a su producto, nos puede llamar al número del Servicio Técnico +34 93 772 28 49.

GARANTÍA

5 Años

DE FUNCIONAMIENTO

Fallos de funcionamiento

Fallo	Causa	Remedio
Lámpara Sensor sin tensión	<ul style="list-style-type: none"> ■ Fusible doméstico defectuoso, interruptor en OFF, línea interrumpida ■ Cortocircuito en el cable de alimentación de red ■ Interruptor de alimentación desconectado (si lo hay) 	<ul style="list-style-type: none"> ■ Montar un nuevo fusible, poner interruptor de alimentación en ON, comprobar la línea de alimentación con un comprobador de tensión ■ Comprobar conexión ■ Poner interruptor de alimentación en ON
La lámpara Sensor no se enciende	<ul style="list-style-type: none"> ■ Regulación crepuscular mal seleccionada ■ Lámpara fluorescente defectuosa ■ Interruptor de alimentación en OFF ■ Fusible doméstico defectuoso 	<ul style="list-style-type: none"> ■ Volver a regular ■ Cambiar lámpara fluorescente ■ Conectar ■ Cambiar el fusible y, dado el caso, comprobar la conexión
La lámpara Sensor no se apaga	<ul style="list-style-type: none"> ■ Movimiento permanente en el campo de detección 	<ul style="list-style-type: none"> ■ Controlar el campo de detección
La lámpara Sensor se enciende sin movimiento detectable	<ul style="list-style-type: none"> ■ Lámpara no montada sin vibraciones ■ Se ha producido movimiento, pero no ha sido apreciado por el observador (movimiento detrás de la pared, movimiento de un objeto pequeño cerca de la lámpara, etc.) 	<ul style="list-style-type: none"> ■ Fijar bien la carcasa ■ Controlar el campo de detección
La lámpara Sensor no se enciende a pesar de haberse producido un movimiento	<ul style="list-style-type: none"> ■ Los movimientos rápidos se suprimen para minimizar las interferencias o se ha seleccionado un campo de detección demasiado pequeño ■ Conexión intercambiada del cable de alimentación de red (L y N) 	<ul style="list-style-type: none"> ■ Controlar el campo de detección ■ Comprobar las conexiones L y N o la fase

P Instruções de montagem

Estimado cliente,

Agradecemos-lhe a confiança depositada em nós ao comprar o novo candeeiro para interiores com sensor STEINEL. Trata-se de um produto de elevada qualidade produzido, testado e embalado com o máximo cuidado.

Antes de proceder à instalação, familiarize-se com estas instruções. Só uma instalação e colocação em funcionamento corretas podem garantir a longevidade do produto e um funcionamento fiável e isento de falhas.

Desejamos sinceramente que o seu novo candeeiro para interiores com sensor STEINEL o satisfaça.

Áreas de deteção no caso da montagem no teto: (a uma altura de instalação de 2,5 m)

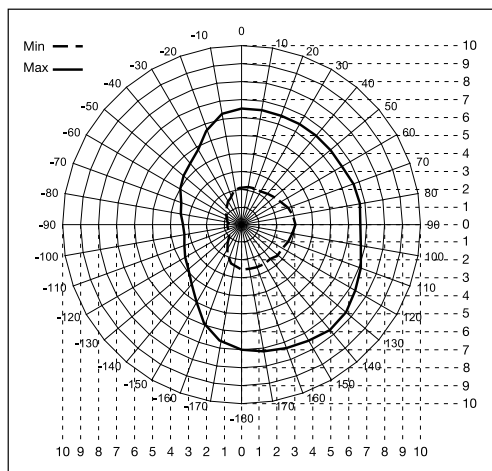

Importante: a forma mais segura para os movimentos serem detetados é a aproximação em direção ao candeeiro montado.

Descrição do aparelho

- ① Chassis
- ② Sensor de AF
- ③ Bujão vedante
- ④ Pinça de montagem
- ⑤ Chapas de blindagem (apenas candeeiros Master)
- ⑥ Tampa
- ⑦ Chapa de suporte
- ⑧ Grampo articulado
- ⑨ Estribo de montagem
- ⑩ LEDs
- Ligação à rede

O princípio

O candeeiro com sensor é um detetor de movimento ativo. O sensor de alta frequência integrado emite ondas eletromagnéticas de alta frequência (5,8 GHz) e capta o seu eco. Ao ocorrer o mínimo movimento dentro da área de deteção, a alteração do eco é captada pelo sensor. Um microprocessador emite então o sinal de comando «Ligar a luz». A deteção através de portas, vidros ou paredes finas é possível.

Nota:

A potência do sensor de alta frequência é de aprox. 1 mW – isto é, apenas uma milésima parte da potência emissora de um telemóvel ou de um forno micro-ondas.

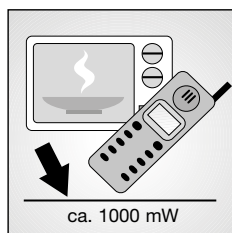
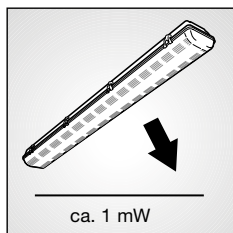

! Considerações em matéria de segurança

- Antes de executar qualquer trabalho no aparelho, desligue-o da corrente!
- Durante a montagem, o cabo elétrico a conectar deve estar isento de tensão. Para tal, desligue primeiro a corrente e verifique se não há tensão, usando um busca-polos.
- A instalação do candeeiro para interiores com sensor consiste essencialmente em lidar com tensão de rede. Por esse motivo, terá de ser realizada por um técnico profissional segundo as respetivas prescrições de instalação e condições de conexão habituais nos diversos países. (D) - VDE 0100, (A) - ÖVE-ÖNORM E8001-1, (CH) - SEV 1000
- Use exclusivamente peças de origem.
- Reparações só podem ser efetuadas por oficinas especializadas.
- A fonte de luz deste candeeiro só pode ser substituída pelo fabricante, por um técnico de serviço de assistência por ele autorizado ou por outra pessoa com qualificação equiparável.

Estes candeeiros têm o símbolo D na chapa de características e são apropriados para serem montados em instalações industriais com risco de incêndio provocado por pó e materiais fibrosos.



Dados técnicos

Dimensões (a x l x p)	
RS PRO 5800:	1278 x 105 x 105 mm
RS PRO 5850:	1583 x 105 x 105 mm
Ligação à rede:	220-240 V, 50/60 Hz
Potência	
RS PRO 5800:	33 watts / 4065 lm / 123 lm/W
RS PRO 5850:	45 watts / 5570 lm / 124 lm/W
Temperatura de luz:	4000 K (branco neutro)
Tecnologia de alta frequência:	5,8 GHz (reage ao menor movimento qualquer que seja a temperatura)
Ângulo de deteção:	360°, com ângulo de abertura de 160° (se for necessário, deteção atravessando vidro, madeira ou paredes de placas de gesso)
Altura de montagem:	máx. 3,5 m
Potência de transmissão:	aprox. 1 mW
Alcance:	Ø 2-8 m
Cobertura máx. da área:	aprox. 50 m ²
Iluminação básica:	10-50%
Ajuste do tempo:	1 min. - 60 min. + Modo Install
Regulação crepuscular:	2-2000 lux + Modo Teach
Intervalo de temperatura:	-20 °C a +30 °C
Grau de proteção:	IP 66
Classe de proteção:	I
Material:	plástico resistente aos impactos IK07
Consumo próprio:	0,3 W

Acessórios

Comando RC10 EAN 4007841008925

Comando Smart Remote EAN 4007841009151

CE Declaração de conformidade

O produto cumpre as seguintes diretivas:

- "Baixa tensão" 2014/35/CE
- "Compatibilidade eletromagnética" 2014/30/CE
- "Redução de substâncias perigosas" 2011/65/CE
- Diretiva "Equipamentos de rádio e terminais de telecomunicações" 1999/05/CE
- Diretiva REEE (Resíduos de Equipamentos Elétricos e Eletrónicos) 2012/19/CE

Declaração de garantia

Enquanto comprador, tem direito a uma garantia quer seja legal ou por defeitos junto do vendedor. A nossa declaração de garantia não tem qualquer efeito substitutivo nem limitador sobre estes direitos. Nós concedemos-lhe 5 anos de garantia sobre o perfeito estado e o correto funcionamento do seu produto com sensor da série STEINEL Professional. Garantimos-lhe que o produto não apresenta quaisquer defeitos de material, fabrico e construção. Garantimos as perfeitas condições de funcionamento de todos os componentes eletrónicos e cabos, bem como a ausência de defeitos em todos os materiais utilizados e respetivos acabamentos.

Reclamação

Se pretender fazer uma reclamação, ao abrigo da garantia, envie por favor, o seu produto completo com os respetivos portes pagos e acompanhado pelo original da fatura de compra, que deverá conter obrigatoriamente a data da compra e a designação inequívoca do produto, ao seu revendedor ou diretamente a nós: PRONODIS – Soluções Tecnológicas, Lda. – Zona Industrial de Vila Verde Sul, Rua D, n.º 11- 3770-305 Oliveira do Bairro. Por isso, recomendamos que guarde a sua fatura de compra num local seguro até o prazo de garantia expirar. A PRONODIS não assumirá qualquer responsabilidade pelos custos e riscos de transporte na devolução de um produto.

Para obter informações sobre como reclamar o seu direito a uma intervenção ao abrigo da garantia, visite o nosso site em www.pronodis.pt

Se necessitar de uma intervenção ao abrigo da garantia ou se tiver qualquer dúvida em relação ao seu produto, contacte-nos através da nossa linha de assistência: +351 234 484 031.

GARANTIA

5 Anos

DE FUNCIONAMENTO

Falhas de funcionamento

Falha	Causa	Solução
O candeeiro com sensor não tem tensão	<ul style="list-style-type: none">■ Fusível da casa está queimado, não ligado, ligação interrompida■ Curto-circuito no cabo proveniente da rede■ Interruptor de rede eventualmente existente está desligado	<ul style="list-style-type: none">■ Fusível novo, ligue o interruptor de rede, verifique o condutor com medidor de tensão■ Verifique as conexões■ Ligue o interruptor de rede
O candeeiro com sensor não se liga	<ul style="list-style-type: none">■ Foi escolhida a regulação crepuscular errada■ Lâmpada fluorescente fundida■ Interruptor de rede DESLIGADO■ Fusível da casa está queimado	<ul style="list-style-type: none">■ Reajuste■ Substitua a lâmpada fluorescente■ Ligue■ Fusível novo, verifique eventualmente a conexão
O candeeiro não se desliga	<ul style="list-style-type: none">■ Movimento constante na área de deteção	<ul style="list-style-type: none">■ Controle a área
O candeeiro com sensor liga-se sem movimento aparente	<ul style="list-style-type: none">■ O candeeiro não está montado à prova de trepidações■ Ocorreu um movimento, mas o observador não reparou (movimento por trás da parede, movimento de um objeto pequeno nas imediações diretas do candeeiro, etc.)	<ul style="list-style-type: none">■ Monte o corpo do candeeiro com firmeza■ Controle a área
O candeeiro com sensor não se liga apesar de ocorrer um movimento	<ul style="list-style-type: none">■ Os movimentos rápidos são suprimidos para minimizar as falhas de deteção ou a área de deteção definida é demasiado pequena■ Ligação trocada do cabo proveniente da rede (L e N)	<ul style="list-style-type: none">■ Controle a área■ Verifique as ligações L e N ou a fase

Kära kund!

Tack för visat förtroende genom köpet av en ny sensorlampa för inomhusbruk från STEINEL. Du har valt en kvalitetsprodukt, som har producerats, testats och förpackats med allra största noggrannhet.

Läs noga igenom denna montageanvisning före installationen. För det är bara den korrekta installationen och idrifttagningen som kan garantera en lång, säker och störningsfri drift.

Vi hoppas att du får stor glädje av din nya STEINEL sensorlampa för inomhusbruk.

Bevakningsområden vid montage i taket: (vid montagehöjd 2,5 m)

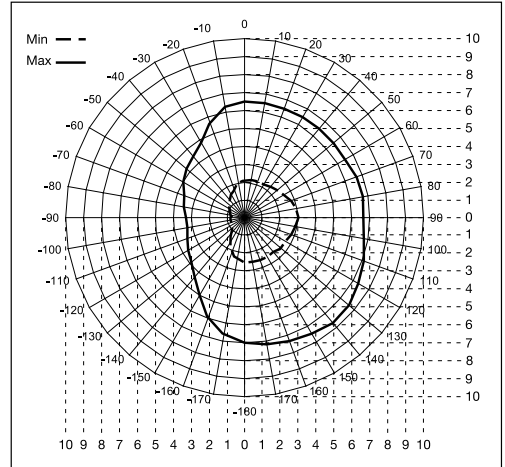

Viktigt: Rörelsedetekteringen är som säkrast när du går rakt mot den monterade lampan.

Produktbeskrivning

- ① Armaturstomme
- ② HF-sensor
- ③ Packning
- ④ Fästclips
- ⑤ Avskärmningar (bara master-armaturer)
- ⑥ Kupa
- ⑦ Komponentplåt
- ⑧ Gångjärnsklammer
- ⑨ Snäppplås/gångjärn
- ⑩ LED-lampor
- Spänning

Principen

Sensorlampan är en aktiv rörelsevakt. Den integrerade HF-sensorn sänder högfrekventa elektromagnetiska vågor (5,8 GHz) och mottar deras eko. Vid minsta rörelse i lampans bevakningsområde registreras ekoförändringen av sensorn. En microprocessor utlöser då kommandot "tänd ljuset". Detekteringen fungerar också genom dörrar, glas eller tunna väggar.

Anmärkning:

HF-sensorns högfrekvenseffekt är ca 1 mW – det är bara en tusendel av sändareffekten från en mobiltelefon eller en mikrovågsugn.

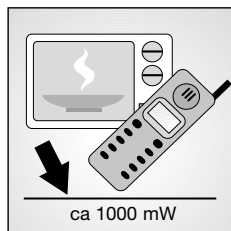
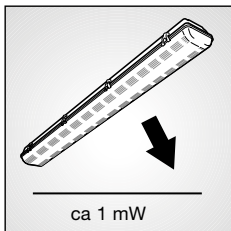

Säkerhetsanvisningar

- Bryt spänningen före alla arbeten på lampan!
- Vid monteraget måste den elektriska ledningen som ska anslutas vara spänningsfri. Bryt strömmen och kontrollera med spänningsprovare att alla parter är spänningslösa.
- Eftersom sensorarmaturen installeras till nätspänningen, måste arbetet utföras på ett fackmannamässigt sätt och enligt gällande installationsföreskrifter. (D) - VDE 0100, (A) - ÖVE-ÖNORM E8001-1, (CH) - SEV 1000)
- Använd endast originalreservdelar.
- Reparationer får bara genomföras i en auktoriserad verkstad.
- Ljuskällan i denna armatur får endast bytas ut av tillverkaren eller av en av tillverkaren auktoriserad servicetekniker eller av en annan person med jämförbar kvalifikation.

Dessa armaturer är D-märkta och lämpar sig för montage i lokaler med risk för bränder genom damm och fibrer.



Tekniska data

Mått (H x B x D)	
RS PRO 5800:	1278 x 105 x 105 mm
RS PRO 5850:	1583 x 105 x 105 mm
Spänning:	220-240 V, 50/60 Hz
Effekt	
RS PRO 5800:	33 Watt / 4065 lm / 123 lm/W
RS PRO 5850:	45 Watt / 5570 lm / 124 lm/W
Färgtemperatur:	4000 K (neutralvit)
HF-teknik:	5,8 GHz (reagerar på minsta rörelse, oberoende av temperaturen)
Bevakningsvinkel:	360°, med 160° öppningsvinkel (ev. genom glas, trä eller tunna väggar)
Montagehöjd:	max. 3,5 m
Sändareffekt:	ca 1 mW
Räckvidd:	Ø 2-8 m
Max. bevakningsområde:	ca 50 m ²
Grundljus:	10-50 %
Efterlystid:	1 min. - 60 min. + install-läge
Skyvningsinställning:	2-2000 lux + teach-in-läge
Temperaturområde:	-20 °C till +30 °C
Skyddsklass:	IP 66
Isolationsklass:	I
Material:	slagfast plastmaterial IK07
Egenförbrukning:	0,3 W

Tillbehör

Fjärrkontroll RC10 EAN 4007841008925

Fjärrkontroll Smart Remote EAN 4007841009151

CE deklARATION

Produkten uppfyller

- lågspänningsdirektivet 2014/35/EG
- EMC-direktivet 2014/30/EG
- RoHS-direktivet 2011/65/EG
- R&TTE-direktivet 1999/05/EG
- WEEE-direktivet 2012/19/EG

Garantiförklaring

Som köpare har du rätt till gällande garantirättigheter enligt konsumentlagen alt. ALEM 09. Dessa rättigheter varken förkortas eller begränsas genom vår garantiförklaring. Utöver den rättsliga garanti-fristen, ger vi 5 års garanti på att din STEINEL-Professional-Sensor-produkt är i oklanderligt tillstånd och fungerar korrekt. Vi garanterar, att denna produkt är helt utan material-, produktions- eller konstruktionsfel. Vi garanterar, att alla elektroniska element och kablar är fullt funktionsdugliga samt att allt använt råmaterial jämte dess ytor, är helt utan brister.

Göra gällande

Om du vill reklamera din produkt, så kontakter du inköpsstället dvs din återförsäljare. Om återförsäljaren av olika anledningar ej kan kotnaktas kan du vända dig direkt till Steinels generalagent i Sverige; **Karl H Ström AB, Verktygsvägen 4, 553 02 Jönköping, 036 - 314240.** Vi rekommenderar att du sparar kvittot väl tills garanti-tiden har gått ut. För transportkostnader och -risker vid retursändningar lämnar STEINEL ingen garanti.

Information om hur du kan göra ditt garantifall gällande hittar du på vår hemsida www.steinell.se

Om du har frågor beträffande produkten eller frågor om garantins omfattning, kan du alltid nå oss på 036 – 314240.

FUNKTIONS

5 Års

GARANTI

Driftstörningar

Störning	Orsak	Åtgärd
Sesnorarmaturen utan spänning	<ul style="list-style-type: none"> ■ Säkring defekt, inte påkopplad, strömförsörjning avbruten ■ Kortslutning i nätanslutningens matarledning ■ Eventuellt befintlig nätströmbrytare FRÅN 	<ul style="list-style-type: none"> ■ Byt säkring, slå till spänningen, testa ledningen med spänningsprovare ■ Kontrollera anslutningarna ■ Slå till nätströmbrytaren
Sesnorarmaturen tänds inte	<ul style="list-style-type: none"> ■ Felaktig skymningsinställning ■ Nätströmbrytare FRÅN ■ Säkring defekt 	<ul style="list-style-type: none"> ■ Ställ in på nytt ■ Slå till ■ Byt säkring, kontrollera ev. anslutningen
Sesnorarmaturen släcks inte	<ul style="list-style-type: none"> ■ Ständig rörelse i bevakningsområdet 	<ul style="list-style-type: none"> ■ Kontrollera området
Sesnorarmaturen tänds utan förnimbar rörelse	<ul style="list-style-type: none"> ■ Lampan har inte monterats skyddad mot vibrationer ■ Rörelse fanns, men kunde inte detekteras (rörelse bakom en vägg, rörelse av ett litet objekt i lampans omdelbara närhet osv.) 	<ul style="list-style-type: none"> ■ Fixera kupan ■ Kontrollera området
Sesnorarmaturen tänds inte trots rörelse	<ul style="list-style-type: none"> ■ Snabba rörelser undertrycks för att minimera feltändningar eller bevakningsområdet är för litet inställt ■ Nätanslutningens matarledning förväxlad (L och N) 	<ul style="list-style-type: none"> ■ Kontrollera området ■ Kontrollera anslutningarna L och N resp. fasen

Kære kunde

Tak for den tillid du har vist os ved at købe denne indendørs sensorlampe fra STEINEL. Du har valgt et produkt af høj kvalitet, som er fremstillet, testet og emballeret med største omhu.

Læs venligst monteringsvejledningen, før du monterer lampen. Kun korrekt installation og ibrugtagning sikrer en lang, pålidelig og fejlfri drift.

Vi ønsker dig god fornøjelse med din nye indendørs STEINEL-sensorlampe.

Overvågningsområder ved loftmontering:
(ved monteringshøjde: 2,5 m)

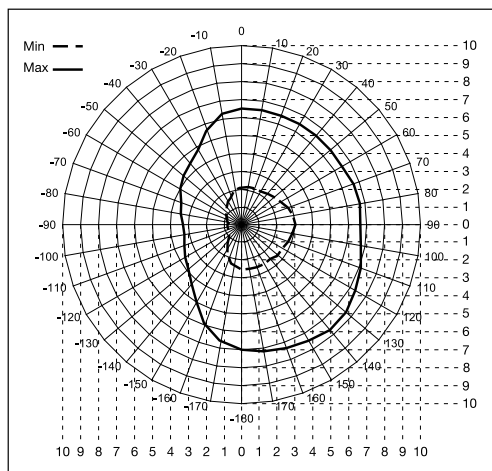

Vigtigt: Den bedste bevægelsesregistrering opnås, hvis man bevæger sig hen mod den monterede lampe.

Beskrivelse

- ① Armatur
- ② HF-sensor
- ③ Lukkeprop
- ④ Monteringsbøjler
- ⑤ Afskærmningsplader (kun master-lamper)
- ⑥ Skærm
- ⑦ Bæreplade
- ⑧ Hængsler
- ⑨ Monteringsbøjler
- ⑩ LED'er
- Nettilslutning

Princippet

Sensorlampen er en aktiv bevægelsessensor. Den integrerede HF-sensor udsender højfrekvente elektromagnetiske bølger (5,8 GHz) og modtager deres ekko. Ved den mindste bevægelse i lampens overvågningsområde registreres ekkoændringen af sensoren. En mikroprocessor udløser derefter kommandoen "Tænd lyset". Sensoren kan registrere signaler gennem døre, ruder og tynde vægge.

Henvisning:

HF-sensorens højfrekvenseffekt er ca. 1 mW – det er kun en tusindedel af sendeeffekten ved en mobiltelefon eller en mikrobølgeovn.

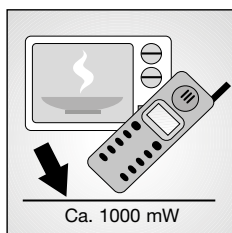
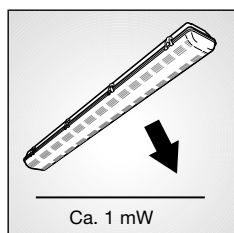

! Sikkerhedsanvisninger

- Afbryd spændingstilførslen, før du arbejder på enheden!
- Ved montering skal den el-ledning, der skal tilsluttes, være spændingsfri. Sluk derfor først strømmen, og kontrollér med en spændingstester, at spændingen er afbrudt.
- Ved installation af den indendørs sensorlampe er der tale om arbejde med netspænding. Installationen skal derfor udføres fagligt korrekt af en fagmand og iht. de gældende regler. (D) - VDE 0100, (A) - ÖVE-ÖNORM E8001-1, (CB) - SEV 1000)
- Brug kun originale reservedele.
- Reparationer må kun udføres på autoriserede værksteder.
- Denne lampes lyskilde må kun udskiftes af producenten eller af en servicetekniker, der er autoriseret af producenten, eller af en person med tilsvarende kvalifikation.

På disse lamper står D-mærket på typeskiltet. De er egnede til montering på steder, der er brandfarlige pga. støv- og fibermaterialer.



Tekniske data

Mål (H x B x D)	
RS PRO 5800:	1278 x 105 x 105 mm
RS PRO 5850:	1583 x 105 x 105 mm
Nettilslutning:	220-240 V, 50/60 Hz
Effekt	
RS PRO 5800:	33 watt / 4065 lm / 123 lm/W
RS PRO 5850:	45 watt / 5570 lm / 124 lm/W
Farvetemperatur:	4000 K (neutral hvid)
HF-teknik:	5,8 GHz (reagerer på selv de mindste bevægelser uafhængigt af temperatur)
Overvågningsvinkel:	360°, med 160° åbningsvinkel (om nødvendigt gennem glas, træ eller tynde vægge)
Monteringshøjde:	maks. 3,5 m
Sendeeffekt:	ca. 1 mW
Rækkevidde:	Ø 2-8 m
Maks. overvågningsareal:	ca. 50 m ²
Basislysstyrke:	10-50 %
Tidsindstilling:	1 min - 60 min + installationstilstand
Skumringsindstilling:	2-2000 lux + teach-in-tilstand
Temperaturområde:	-20 °C til +30 °C
Kapslingsklasse:	IP 66
Beskyttelsesklasse:	I
Materiale:	slagfast plast IK07
Eget forbrug:	0,3 W

Tilbehør

Fjernbetjening RC10 EAN 4007841008925
Fjernbetjening Smart Remote EAN 4007841009151

CE Overensstemmelseserklæring

Dette produkt opfylder

- lavspændingsdirektivet 2014/35/EU
- EMC-direktivet 2014/30/EU
- RoHS-direktivet 2011/65/EU
- R&TTE-direktivet 1999/05/EF
- WEEE-direktivet 2012/19/EU

Garantierklæring

Som køber har du de lovbestemte rettigheder over for sælger. Såfremt disse rettigheder eksisterer i dit land, hverken afkortes eller begrænses de af vores garantierklæring. Vi giver 5 års garanti for fejlfri og korrekt funktion på dit STEINEL-Professional-sensorteknologi-produkt. Vi garanterer, at dette produkt ikke har materiale-, produktions- eller konstruktionsfejl. Vi giver garanti for alle elektroniske komponenters og kablers funktionsevne og for, at alle anvendte materialer og disses overflader ikke har mangler.

Fremsættelse af krav

Hvis du vil fremsætte en reklamation over dit produkt, bedes du sende produktet komplet og fragtfrit med den originale købsdokumentation, som skal indeholde købsdato og produktbetegnelse, til din forhandler **Roliba A/S, Reklamationsafdelingen, Hvidkærvej 52, DK-5250 Odense SV**. Vi anbefaler, at du opbevarer din købsdokumentation sikkert, indtil garantiperioden er udløbet. Roliba A/S hæfter ikke for transportomkostninger og risici under returnering af produktet.

Du finder informationer om gennemførelse af et garanti-krav på vores hjemmeside www.roliba.dk.

Hvis du har et garantitilfælde eller et spørgsmål til dit produkt, kan du altid ringe på tlf. 6593 0357.

FUNKTIONS

5 ÅRS

GARANTI

Driftsforstyrrelser

Fejl	Årsag	Afhjælpning
Sensorlampe uden spænding	<ul style="list-style-type: none">■ Hussikring defekt, ikke tændt, ledning afbrudt■ Kortslutning i netledningen■ Eventuelt monteret tænd/sluk-kontakt slukket	<ul style="list-style-type: none">■ Ny hussikring, tænd tænd/sluk-kontakt, kontrollér ledning med en spændingstester■ Kontrollér tilslutningerne■ Tænd tænd/sluk-kontakten
Sensorlampen tændes ikke	<ul style="list-style-type: none">■ Forkert skumringsindstilling valgt■ Defekt lysstofrør■ Tænd/sluk-kontakt slukket■ Hussikring defekt	<ul style="list-style-type: none">■ Indstil igen■ Udskift lysstofrøret■ Tænd■ Ny hussikring, kontrollér evt. tilslutning
Sensorlampe slukkes ikke	<ul style="list-style-type: none">■ Permanent bevægelse i registreringsområdet	<ul style="list-style-type: none">■ Kontrollér området
Sensorlampen tændes, uden at der kan ses nogen bevægelse	<ul style="list-style-type: none">■ Lampen er ikke monteret vibrationsfrit■ Der var tale om en bevægelse, som ikke blev registreret af personen (bevægelse bag en væg, bevægelse af et lille objekt i umiddelbar nærhed af lampen etc.)	<ul style="list-style-type: none">■ Skru armaturet fast■ Kontrollér området
Sensorlampen tændes ikke på trods af bevægelse	<ul style="list-style-type: none">■ Hurtige bevægelser undertrykkes for at minimere fejl, eller der er indstillet et for lille registreringsområde■ Ombyttet tilslutning af netledning (L og N)	<ul style="list-style-type: none">■ Kontrollér området■ Kontrollér tilslutningerne L og N og evt. fase

Arvoisa asiakas,

olet hankkinut sisätilojen STEINEL-tunnistinvalaisimen. Kiitämme saamastamme luottamuksesta. Olet hankkinut laatu tuotteen, joka on valmistettu, testattu ja pakattu huolellisesti.

Tutustu ennen valaisimen asennusta tähän asennusohjeeseen. Ainoastaan asianmukainen asennus ja käyttöönnotto takaavat tunnistimen pitkäaikaisen, luotettavan ja häiriöttömän toiminnan.

Toivomme, että hankkimasi tuote vastaa odotuksiasi.

Toiminta-alueet kattoasennuksessa:

(asennuskorkeus: 2,5 m)

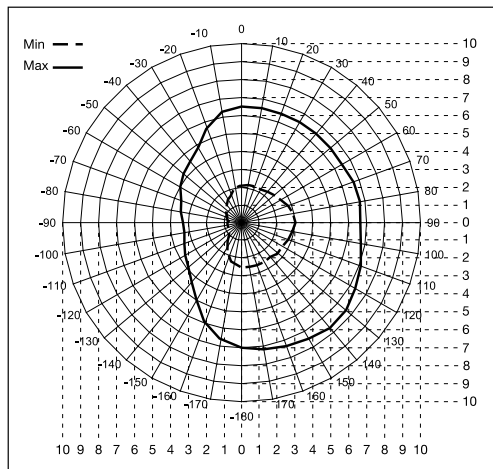

Tärkeää: Laite havaitsee liikkeen varmimmin, kun liike suuntautuu asennetun valaisimen suuntaan.

Laitteen osat

- ① Runko
 - ② Suurtaajuustunnistin
 - ③ Tiivistystulppa
 - ④ Liitin
 - ⑤ Suojuslevyt (vain master-valaisimet)
 - ⑥ Kupu
 - ⑦ Väli pohja
 - ⑧ Kuvun salpa
 - ⑨ Väli pohjan kannattimet
 - ⑩ LEDit
- Verkkoiliitäntä

Toimintaperiaate

Tunnistinvalaisin on varustettu aktiivisella liiketunnistimella. Laitteeseen integroituu suurtaajuustunnistin lähettää suurtaajuisia sähkömagneettisia aaltoja (5,8 GHz) ja vastaanottaa niiden kaiun. Tunnistin havaitsee kaiun muuttumisen, kun valaisimen reagointialueella on liikettä. Mikroprosessori laukaisee tällöin "Kytke valo" -käskyn. Tunnistus on mahdollista ovien, lasiruutujen tai kevytrakenneseiniä lävitse.

Huom:

Suurtaajuustunnistimen lähetysteho on n. 1 mW – tämä on vain tuhannesosa kannettavan puhelimen tai mikroaaltouunin lähetystehosta.

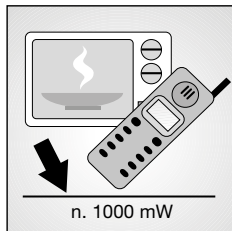
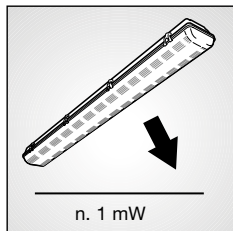
**Turvaohjeet**

- Katkaise virta, ennen kuin suoritat laitteelle mitään toimenpiteitä!
- Asennus on tehtävä jännitteettömänä. Katkaise ensin virta ja tarkista jännitteettömyys jännitteenkoettimella.
- Tunnistinvalaisin liitetään verkkojännitteeseen. Asennus on suoritettava asiantuntevasti. Voimassa olevia asennus- ja liitäntäohjeita on noudatettava. (SFS0100)
- Käytä ainoastaan alkuperäisiä varaosia.
- Ainoastaan ammattikorjaamo saa korjata laitteen.
- Valaisimen valonlähteen saa vaihtaa vain valmistaja tai sen valtuuttama huoltoteknikko tai vastaavan pätevyyden omaava henkilö.

Valaisimien tyyppikilvessä on D-merkintä. Valaisimet soveltuvat asennettavaksi paikkoihin, joissa on pölystä ja kuiduista aiheutuva palovaara.



Tekniset tiedot

Mitat (K x L x S)	
RS PRO 5800:	1278 x 105 x 105 mm
RS PRO 5850:	1583 x 105 x 105 mm
Verkkoliitäntä:	220-240 V, 50/60 Hz
Teho	
RS PRO 5800:	33 W / 4065 lm / 123 lm/W
RS PRO 5850:	45 W / 5570 lm / 124 lm/W
Väriämpötila:	4000 K (neutraali valkoinen)
Suurtaajuustekniikka:	5,8 GHz (reagoi lämpötilasta riippumatta liikkeeseen)
Toimintakulma:	360°, avauskulma 160° (myös lasin, puun tai kevytrakenneseinien läpi)
Asennuskorkeus:	enint. 3,5 m
Lähetysteho:	n. 1 mW
Toimintaetäisyys:	Ø 2-8 m
Maksimialue:	n. 50 m ²
Perusvalaistus:	10-50 %
Kytkeäajan asetus:	1 min - 60 min + asennustoiminto
Hämärystason asetus:	2-2000 luksia + Teach-in-toiminto
Lämpötila-alue:	-20 °C ... +30 °C
Kotelointiluokka:	IP 66
Suojausluokka:	I
Materiaali:	iskunkestävä muovi IK 07
Tehonkulutus:	0,3 W

Lisävarusteet

RC10-kaukosäädin sähkö-nro 4007841008925
Smart Remote -kaukosäädin sähkö-nro 4007841009151

CE Selvitys yhdenmukaisuudesta

Tuote on seuraavien direktiivien asettamien määräysten mukainen:

- pienjännitedirektiivi 2014/35/EY
- EMC-direktiivi 2014/30/EY
- RoHS-direktiivi 2011/65/EY
- R&TTE-direktiivi 1999/05/EY
- WEEE-direktiivi 2012/19/EY

Takuu-ilmoitus

Ostajana sinulla on oikeus omassa maassasi voimassa oleviin lakisääteisiin takuu-oikeuksiin. Tämä takuu-ilmoitus ei lyhennä tai rajoita niitä. Myönnämme sinulle STEINEL-Professional-tunnistintekniikan tuotteen moitteettomia ominaisuuksia ja asianmukaista toimintaa koskevan 5 vuoden takuun. Takaamme, ettei tässä tuotteessa ole materiaali-, valmistus- ja rakennevikoja. Takaamme kaikkien elektronisten rakenneosien ja johtojen toimintakyvyn sekä kaikkien käytettyjen raaka-aineiden ja niiden pintojen virheettömyyden.

Vaatimuksen esittäminen

Jos haluat tehdä tuotteestasi reklamaation, toimita tuote täydellisenä ja rahti maksettuna yhdessä ostotositteen (sisällettävä tiedot ostopäiväyksestä ja tuotenimikkeestä) kanssa ostopaikkaan. Suosittelemme siksi ostotositteen huolellista säilyttämistä aina takuuaian päättymiseen asti. STEINEL ei vastaa palautukseen liittyvistä kuljetuskuluista ja -riskeistä.

Tietoja vaatimuksen esittämisestä takuutapauksessa löytyy kotisivuiltamme www.steinell-professional.de/ garantie.

TOIMINTA

5 Vuoden

TAKUU

Käyttöhäiriöt

Häiriö	Syy	Häiriön poisto
Tunnistinvalaisimelle ei tule sähköä	<ul style="list-style-type: none">■ sulake viallinen, ei kytketty päälle, katkos johdossa■ oikosulku verkkojohdossa■ valo sammutettu mahdollisesti verkkokytkimellä	<ul style="list-style-type: none">■ vaihda sulake, kytke verkkokytkin päälle, tarkista johto jännitteenkoettimella■ tarkasta liitännät■ kytke verkkokytkin päälle
Tunnistinvalaisin ei kytkeydy	<ul style="list-style-type: none">■ väärä hämällystason asetus■ tunnistinvalaisimelle ei tule sähköä	<ul style="list-style-type: none">■ aseta uudelleen■ ks. kohta 1
Tunnistinvalaisin palaa jatkuvasti	<ul style="list-style-type: none">■ toiminta-alueella on jatkuvaa liikettä	<ul style="list-style-type: none">■ tarkasta alue
Tunnistinvalaisin kytkeytyy ilman havaittua liikettä	<ul style="list-style-type: none">■ valaisinta ei ole asennettu tärinättömään paikkaan■ liikettä on ollut, mutta tarkkailija ei pystynyt havaitsemaan sitä (liike seinän takana, pienen kohteen liike valaisimen välittömässä läheisyydessä jne.)	<ul style="list-style-type: none">■ asenna valaisin kiinteään liikkumattomaan alustaan■ tarkasta alue
Tunnistinvalaisin ei kytkeydy liikkeestä huolimatta	<ul style="list-style-type: none">■ nopeat liikkeet estetään häiriöiden minimoimiseksi tai reagointialue on asetettu liian pieneksi■ verkkojohdon liitäntä vaihtunut (L ja N)	<ul style="list-style-type: none">■ tarkasta alue■ tarkista liitännät L ja N / tarkasta vaihejohdin



Monteringsanvisning

Kjære kunde

Takk for tilliten du viser oss ved å kjøpe din nye STEINEL-innelampe med sensor. Du har valgt et kvalitetsprodukt som er produsert, testet og pakket med største nøyaktighet.

Vi ber deg lese denne monteringsveiledningen før du installerer tilstedeværelsessensoren. En lang, sikker og feilfri drift kan kun garanteres dersom installasjon og igangsetting utføres korrekt.

Vi håper du vil ha mye glede av din nye STEINEL-innelampe med sensor.

Apparatbeskrivelse

- ① Lampebase
 - ② HF-sensor
 - ③ Tetningsplugg
 - ④ Monteringsklemme
 - ⑤ Metalldeksler (kun master-lamper)
 - ⑥ Deksel
 - ⑦ Bæreplate
 - ⑧ Hengselklemmer
 - ⑨ Monteringsbøyle
 - ⑩ LED-er
- Netttilkobling

Virkemåte

Sensordlampen er en aktiv bevegelsesmelder. Den integrerte HF-sensoren sender ut høyfrekvente elektromagnetiske bølger (5,8 GHz) og mottar ekkoet fra disse bølgene. Sensoren merker ekkoforandringene fra selv de minste bevegelser i lampens dekningsområde, og en mikroprosessor utløser koblingsbefalingen «Tenn lys». Bevegelser kan også registreres gjennom dører, glassflater eller tynne vegger.

NB: HF-sensorens høyfrekvenseffekt er ca. 1 mW – det er kun en tusendel av sendeeffekten til en mobiltelefon eller en mikrobølgeovn.

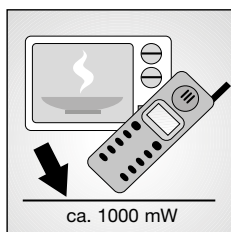
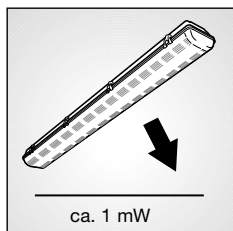

Dekningsområder ved montering i tak: (ved monteringshøyde 2,5 m)

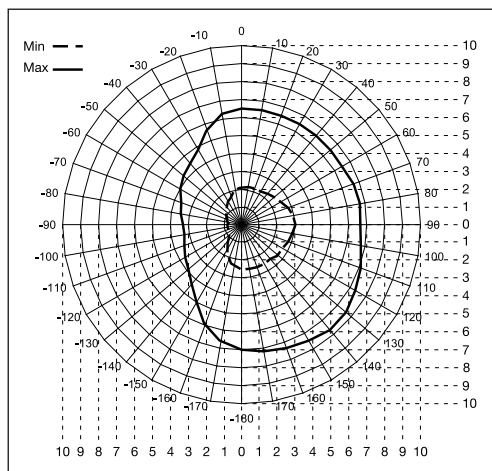

Viktig: Den sikreste bevegelsesregistreringen får man når man beveger seg i retning av den monterte lampen.



Sikkerhetsmerknader

- Stans strømtilførselen før alt arbeid på apparatet.
- Under montering må den elektriske ledningen som skal tilkobles, være koblet fra strømmettet. Slå derfor først av strømmen og bruk en spenningstester til å kontrollere at strømtilførselen er stanset.
- Under installasjon av innelampen med sensor kommer man i berøring med strømmettet. Lampen skal derfor installeres av en kvalifisert elektriker i henhold til nasjonale installasjonsforskrifter og tilkoblingskrav. (D) - VDE 0100, (A) - ÖVE-ÖNORM E8001-1, (CH) - SEV 1000)
- Bruk kun originale reservedeler.
- Reparasjoner skal kun utføres på autoriserte verksteder.
- Lyskilden i denne lampen skal kun skiftes ut av produsenten eller av en servicetekniker eller en tilsvarende kvalifisert person autorisert av produsenten.

Disse lampene er merket med D på typeskiltet, og egner seg til montering på produksjonssteder der støv og fiberstoffer utgjør brannfare.



Tekniske spesifikasjoner

Mål (h x b x d)	
RS PRO 5800:	1278 x 105 x 105 mm
RS PRO 5850:	1583 x 105 x 105 mm
Nettilkobling:	220-240 V, 50/60 Hz
Effekt	
RS PRO 5800:	33 watt / 4065 lm / 123 lm/W
RS PRO 5850:	45 watt / 5570 lm / 124 lm/W
Fargetemperatur:	4000 K (nøytralhvitt)
HF-teknikk:	5,8 GHz (reagerer temperaturuavhengig på selv de minste bevegelser)
Dekningsvinkel:	360°, med 160° åpningsvinkel (evt. gjennom glass, trevirke eller lettvegger)
Monteringshøyde:	maks. 3,5 m
Sendeeffekt:	ca. 1 mW
Rekkevidde:	Ø 2-8 m
Maks. flatedekning:	ca. 50 m ²
Grunnlys:	10-50 %
Tidsinnstilling:	1 min. - 60 min. + Install-modus
Skumringsinnstilling:	2-2000 lux + Teach-in-modus
Temperaturområde:	-20 °C til +30 °C
Kapslingsgrad:	IP 66
Kapslingsklasse:	I
Materiale:	slagfast plast IK07
Egetforbruk:	0,3 W

Tilbehør

Fjernkontroll RC10 EAN 4007841008925

Fjernkontroll Smart Remote EAN 4007841009151

CE Samsvarserklæring

Dette produktet er i samsvar med

- Lavspenningsdirektivet 2014/35/EF
- EMC-direktivet 2014/30/EF
- RoHS-direktivet 2011/65/EF
- R&TTE direktivet 1999/05/EF
- WEEE-direktivet 2012/19/EF

Garanti

Som kjøper har du eventuelt lovfestede mangel- eller garantirettigheter overfor selger. I den grad disse rettighetene finnes i ditt land, verken innskrenkes eller forkortes de på grunn av vår garantierklæring. Vi gir deg fem års garanti på at ditt sensorprodukt fra STEINEL Professional er uten mangler og fungerer som det skal. Vi garanterer at dette produktet ikke har material-, produksjons- eller konstruksjonsfeil. Vi garanterer at alle elektroniske deler og kabler fungerer, og at alle materialer og overflater er uten mangler.

Garantikrav

Dersom du ønsker å reklamere på produktet, må du pakke det godt inn, frankere det og sende hele produktet i retur sammen med original kjøpskvittering som viser kjøpsdato og produktnavn. Produktet sendes til forhandler eller direkte til oss: **Vilan as – Olaf Helsets vei 8, 0694 Oslo, Norge**. Vi anbefaler deg derfor å ta godt vare på kjøpskvitteringen til garantiperioden er utløpt. STEINEL tar ikke ansvar for transportkostnader eller risiko i sammenheng med retursendingen.

Informasjon om hvordan du gjør garantikrav gjeldende finner du på hjemmesiden vår, www.vilan.no

Ta gjerne kontakt med oss om du har garantikrav eller spørsmål angående produktet ditt. Du når oss på +47 22 72 50 00.

FUNKSJONS

5 ÅR

GARANTI

Driftsfeil

Feil	Årsak	Tiltak
Sensorlampen har ikke spenning	<ul style="list-style-type: none">■ Intern sikring defekt, lampen er ikke slått på, brudd på ledningen■ Kortslutning i nettleddningen■ En eventuell nettbryter er slått AV	<ul style="list-style-type: none">■ Ny intern sikring, slå på ledningsbryter, kontroller ledningen med spenningstester■ Kontroller koblingene■ Slå PÅ nettbryter
Sensorlampen tennes ikke	<ul style="list-style-type: none">■ Det er valgt feil skumringsinnstilling■ Lysrøret er defekt■ Nettbryter AV■ Intern sikring defekt	<ul style="list-style-type: none">■ Foreta ny innstilling■ Skift ut lysrøret■ Slå PÅ■ Ny intern sikring, kontroller evt. tilkoblingene
Sensorlampen slukkes ikke	<ul style="list-style-type: none">■ Permanente bevegelser i dekningsområdet	<ul style="list-style-type: none">■ Kontroller området
Sensorlampen tennes uten at det er bevegelse	<ul style="list-style-type: none">■ Lampen er ikke vibrasjonsfritt montert■ Det var bevegelser i området som observatører ikke kunne se (bevegelser bak vegg, et lite objekt beveger seg i umiddelbar nærhet av lampen etc.)	<ul style="list-style-type: none">■ Monter lampehuset godt■ Kontroller området
Sensorlampen tennes ikke på tross av bevegelse	<ul style="list-style-type: none">■ Raske bevegelser undertrykkes for feilminimering, eller det er innstilt et for lite dekningsområde■ Nettleddningene (L og N) er feil tilkoblet	<ul style="list-style-type: none">■ Kontroller området■ Kontroller koblingene L og N samt ev. fasen

Αξιότιμε Πελάτη,

σας ευχαριστούμε πολύ για την εμπιστοσύνη που μας δείξατε αγοράζοντας το νέο σας εσωτερικό αισθητήριο λαμπτήρα STEINEL. Επιλέξατε ένα προϊόν υψηλής ποιότητας, το οποίο κατασκευάζεται, ελέγχεται και συσκευάζεται με μέγιστη προσοχή.

Σας παρακαλούμε, πριν από την εγκατάσταση να εξοικειωθείτε με τις παρούσες οδηγίες. Διότι μόνο η εξειδικευμένη εγκατάσταση και θέση σε λειτουργία μπορούν να διασφαλίσουν τη μακρόχρονη, αξιόπιστη και άψογη λειτουργία χωρίς διαταραχές.

Επιθυμία μας είναι να χαρείτε απόλυτα τις λειτουργίες του νέου σας εσωτερικού αισθητήριου λαμπτήρα STEINEL.

Περιγραφή συσκευής

- ① Πλαίσιο
- ② Αισθητήρας υψηλής συχνότητας (HF)
- ③ Στεγανοποιητική τάπα
- ④ Ακροδέκτης εγκατάστασης
- ⑤ Ελάσματα θωράκισης (μόνο λαμπτήρας Master)
- ⑥ Καπάκι
- ⑦ Ελασμα φορέας
- ⑧ Συνδετήρας μεντεσές
- ⑨ Βραχίονας εγκατάστασης
- ⑩ LEDs
- Σύνδεση δικτύου

Η αρχή λειτουργίας

Ο αισθητήριος λαμπτήρας είναι ένας ενεργός ανιχνευτής κινήσεων. Ο ενσωματωμένος αισθητήρας υψηλών συχνοτήτων εκπέμπει ηλεκτρομαγνητικά κύματα υψηλών συχνοτήτων (5,8 GHz) και επιτυγχάνει τη λήψη της ηχούς των κυμάτων αυτών. Με την παραμικρή κίνηση εντός της περιοχής ανίχνευσης του λαμπτήρα, ο αισθητήρας εντοπίζει την αλλαγή της ηχούς. Ένας μικροπεξεραστής δίνει τότε την εντολή „Ενεργοποίηση φωτός“. Η ανίχνευση μέσα από πόρτες, υαλοπίνακες και λεπτούς τοίχους είναι επιφύλαξη.

Υπόδειξη:

Η ισχύς υψηλής συχνότητας του αισθητήρα υψηλών συχνοτήτων (HF) ανέρχεται περ. σε 1 mW – αυτό είναι μόνο ένα 1000στό της ισχύος εκπομπής ενός κινητού τηλεφώνου ή μιας συσκευής μικροκυμάτων.

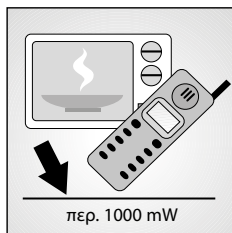
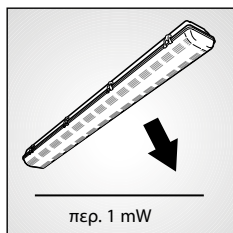

Περιοχές ανίχνευσης σε εγκατάσταση οροφής:

(σε ύψος εγκατάστασης: 2,5 m)

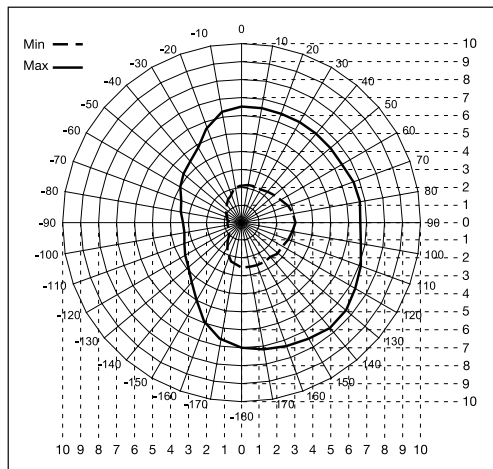

Προσοχή: Την ασφαλέστερη ανίχνευση κινήσεων την επιτυγχάνετε εφόσον κινήσετε προς την κατεύθυνση του τοποθετημένου λαμπτήρα.



Υποδείξεις ασφαλείας

- Πριν από την εκτέλεση κάθε εργασίας στη συσκευή διακόπτετε την τροφοδοσία ηλεκτρικής τάσης!
- Κατά την εγκατάσταση ο προς σύνδεση ηλεκτρικός αγωγός πρέπει να είναι ελεύθερος ηλεκτρικής τάσης. Συνεπώς πρέπει πρώτα να διακόπτετε το ηλεκτρικό ρεύμα και να ελέγχετε με δοκιμαστικό τάσης αν πράγματι έχει διακοπεί η παροχή ηλεκτρικής τάσης.
- Κατά την εγκατάσταση του εσωτερικού αισθητήριου λαμπτήρα πρόκειται για εργασία στο δίκτυο ηλεκτρικής τάσης. Συνεπώς θα πρέπει να εκτελείται εξειδικευμένα και σύμφωνα με τις προδιαγραφές εγκατάστασης και τους όρους σύνδεσης που ισχύουν στην εκάστοτε χώρα. (D) - VDE 0100, (A) - ÖVE-ÖNORM E8001-1, (CH) - SEV 1000
- Χρησιμοποιείτε μόνο γνήσια ανταλλακτικά.
- Επισκευές επιτρέπεται να εκτελούνται μόνο από εξειδικευμένο συνεργείο.
- Η αντικατάσταση της πηγής φωτός αυτού του λαμπτήρα επιτρέπεται να γίνεται μόνο από τον κατασκευαστή ή άλλον εντεταταμένο τεχνίτη σέρβις ή παρόμοιο εξειδικευμένο προσωπικό.

Αυτοί οι λαμπτήρες φέρουν τη σήμανση D στην πινακίδα τύπου και είναι κατάλληλοι για εγκατάσταση σε επαγγελματικούς χώρους, οι οποίοι είναι επικίνδυνοι για πρόκληση πυρκαγιάς εξαιτίας σκονών και ινών.



Τεχνικά δεδομένα

Διαστάσεις (Υ x Π x Β)	
RS PRO 5800:	1278 x 105 x 105 mm
RS PRO 5850:	1583 x 105 x 105 mm
Σύνδεση δικτύου:	220-240 V, 50/60 Hz
Ισχύς	
RS PRO 5800:	33 Watt / 4065 lm / 123 lm/W
RS PRO 5850:	45 Watt / 5570 lm / 124 lm/W
Θερμοκρασία χρώματος:	4000 K (ουδέτερο λευκό)
Τεχνολογία ΗF:	5,8 GHz (αντιδρά ανεξάρτητα θερμοκρασίας και στην παραμικρή κίνηση)
Γωνία ανίχνευσης:	360°, με 160° γωνία ανοίγματος (εν ανάγκη μέσω γυαλιού, ξύλου ή ψευδοτοιχών)
Ύψος εγκατάστασης:	μέγ.: 3,5 m
Ισχύς εκπομπής:	περ. 1 mW
Εμβέλεια:	Ø 2-8 m
Μέγ. κάλυψη επιφάνειας:	περ. 50 m ²
Βασικό φως:	10-50 %
Ρύθμιση χρόνου:	1 λεπ. – 60 λεπ. + λειτουργία εγκατάστασης
Ρύθμιση ευαισθησίας:	2-2000 Lux + Teach-in-Modus
Όρια θερμοκρασίας:	-20 °C έως +30 °C
Είδος προστασίας:	IP 66
Κατηγορία προστασίας:	I
Υλικό:	συνθετικό υλικό ανθεκτικό στη σύγκρουση IK07
Ίδια κατανάλωση:	0,3 W

Αξεσουάφ

Τηλεκοντρόλ RC10 EAN 4007841008925

Τηλεκοντρόλ Smart Remote EAN 4007841009151

€ Δήλωση συμμόρφωσης

Αυτό το προϊόν εκπληρώνει την

- Οδηγία χαμηλής τάσης 2014/35/EK
- Οδηγία ηλεκτρομαγνητικής συμβατότητας 2014/30/EK
- Οδηγία RoHS 2011/65/EK
- Οδηγία R&TTE 1999/05/EK
- Οδηγία WEEE 2012/19/EK

Δήλωση εγγύησης

Ός αγοραστής μπορείτε να κάνετε χρήση των νόμιμων εγγυητικών δικαιωμάτων έναντι του πωλητή. Εφόσον τα δικαιώματα αυτά ισχύουν στη χώρα σας, δεν συντέμνονται ούτε περιορίζονται από τη δική μας δήλωση εγγύησης. Σας παρέχουμε 5 έτη εγγύηση για την άσωση κατασκευή και την κανονική λειτουργία του προϊόντος STEINEL Professional-Sensorik. Παρέχουμε την εγγύηση ότι αυτό το προϊόν δεν παρουσιάζει ελαττώματα υλικού, κατασκευής ή σχεδίασης. Παρέχουμε εγγύηση λειτουργικής ικανότητας όλων των ηλεκτρονικών δομοστοιχείων και καλωδίων, όπως επίσης έλλειψη σφαλμάτων όλων των χρησιμοποιηθέντων υλικών και των επιφανειών αυτών.

Προβολή αξιώσεων

Εάν θέλετε να διατυπώσετε παράπονα σχετικά με το προϊόν που αγοράσατε, παρακαλούμε όπως αποστείλετε σε πλήρη κατάσταση και ατελώς μαζί με την αυθεντική απόδειξη αγοράς, η οποία πρέπει να αναφέρει την ημερομηνία αγοράς και την ονομασία του προϊόντος, στον αντιπρόσωπό σας ή στην εταιρεία μας **STEINEL Vertrieb GmbH -Reklamationsabteilung - Dieselstraße 80-84, 33442 Herzebrock-Clarholz**. Σας συνιστούμε λοιπόν όπως διαφυλάξετε προσεκτικά την απόδειξη αγοράς έως την παρέλευση της διάρκειας εγγύησης. Για τα έξοδα και τους κινδύνους μεταφοράς στα πλαίσια επιστροφής του προϊόντος η STEINEL δεν αναλαμβάνει καμία ευθύνη. **ΑΝΤΙΠΡΟΣΩΠΟΙ-ΕΙΣΑΓΩΓΕΙΣ ΓΙΑ ΤΗΝ ΕΛΛΑΔΑ**
Π.Λυγκωνής & Υιοι οε / Αριστοφανους 8 Αθηνά 10554

Για πληροφορίες σχετικά με την προβολή αξίωσης σε περίπτωση εγγύησης απευθυνθείτε στη διαδικτυακή πύλη www.steinel-professional.de/garantie

Εάν νομίζετε ότι πρόκειται για περίπτωση εγγύησης ή εάν έχετε οποιαδήποτε απορία σχετικά με το προϊόν σας, μπορείτε να μας τηλεφωνήσετε ανά πάσα στιγμή στη γραμμή Service-Hotline +49 (0) 52 45 / 448 - 188.

ΤΗΛΕΦΩΝΑ ΥΠΟΣΤΗΡΙΞΗΣ & ΣΕΡΒΙΣ ΓΙΑ ΤΗΝ ΕΛΛΑΔΑ / 2103212021 - 2103218558
Φαξ: 2103218630

ΕΓΓΥΗΣΗ

5 Έτη

ΛΕΙΤΟΥΡΓΙΑΣ

Διαταραχές λειτουργίας

Βλάβη	Αιτία	Βοήθεια
Αισθητήριος λαμπτήρας χωρίς τάση	<ul style="list-style-type: none">■ Ασφάλεια οικίας ελαττωματική, μη ενεργοποιημένη, διακοπή κυκλώματος■ Βραχυκύκλωμα στο δίκτυο τροφοδοσίας■ Ενδεχόμενος διακόπτης δικτύου απενεργοποιημένος	<ul style="list-style-type: none">■ Νέα ασφάλεια οικίας, ενεργοποιείτε διακόπτη δικτύου, ελέγχετε αγωγή με δοκιμαστικό τάσης■ Ελέγχετε συνδέσεις■ Ενεργοποιείτε διακόπτη δικτύου
Αισθητήριος λαμπτήρας δεν ανάβει	<ul style="list-style-type: none">■ Εσφαλμένη επιλογή ρύθμισης ορίου ευαισθησίας■ Λαμπτήρας φθορίου ελαττωματικός■ Διακόπτης δικτύου ΕΚΤΟΣ■ Ασφάλεια οικίας ελαττωματική	<ul style="list-style-type: none">■ Νέα ρύθμιση■ Κάνετε αντικατάσταση λαμπτήρα φθορίου■ Ενεργοποιείτε■ Νέα ασφάλεια οικίας, εν ανάγκη ελέγχετε σύνδεση
Αισθητήριος λαμπτήρας δεν σβήνει	<ul style="list-style-type: none">■ Διαρκής κίνηση στην περιοχή ανίχνευσης	<ul style="list-style-type: none">■ Ελέγχετε περιοχή
Αισθητήριος λαμπτήρας ενεργοποιείται χωρίς αντιληπτή κίνηση	<ul style="list-style-type: none">■ Λαμπτήρας δεν έχει εγκατασταθεί χωρίς κραδασμούς■ Υπήρξε κίνηση, αλλά δεν έγινε αντιληπτή από τον παρατηρητή (κίνηση πίσω από τοίχο, κίνηση μικρού αντικειμένου στο άμεσο περιβάλλον του λαμπτήρα κ.λπ.)	<ul style="list-style-type: none">■ Κάνετε σταθερή εγκατάσταση πλαισίου■ Ελέγχετε περιοχή
Αισθητήριος λαμπτήρας δεν ανάβει παρά την ανίχνευση κίνησης	<ul style="list-style-type: none">■ Γρήγορες κινήσεις καταπιέζονται για μείωση παρασίτων ή ρύθμιση περιοχής ανίχνευσης πολύ μικρή■ Καταναλωτής σύνδεση καλωδίου τροφοδοσίας (L και N)	<ul style="list-style-type: none">■ Ελέγχετε περιοχή■ Ελέγχετε συνδέσεις L και N ή φάση

Sayın müşterimiz,

yeni STEINEL iç mekan sensörlü lambanızı satın almakla bize gösterdiğiniz güven için teşekkür ediyoruz. Büyük bir itinayla üretilmiş, test edilmiş ve ambalajlanmış olan, yüksek kaliteli bir ürün hakkında karar verdiğiniz.

Kurulumu yapmadan önce, lütfen bu montaj kılavuzundaki bilgileri iyice öğreniniz. Çünkü ancak usulüne uygun bir kurulum ve devreye alma sayesinde uzun süreli, güvenilir ve anzasız bir işletim sağlanabilir.

Yeni STEINEL iç mekan sensörlü lambanızdan memnuniyet duymanızı arzu ediyoruz.

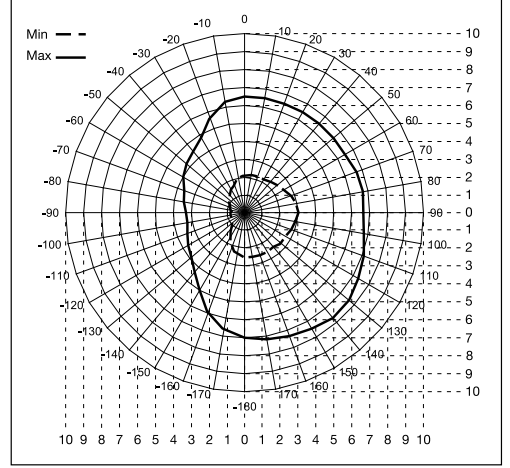
Tavana montajda algılama alanları:
 (Montaj yüksekliği: 2,5 m)

Önemli: En güvenli hareket algılamasını, monteli olan lambaya doğru hareket ettiğiniz zaman elde edersiniz.

Cihaz açıklaması

- ① Şasi
 - ② YF sensörü
 - ③ Tapa
 - ④ Montaj terminali
 - ⑤ Örtme sacları (sadece Master lambalar)
 - ⑥ Kapak
 - ⑦ Taşıyıcı sac
 - ⑧ Menteşe mandali
 - ⑨ Montaj askısı
 - ⑩ LED'ler
- Şebeke bağlantısı

Prinsip

Sensörlü lamba, aktif bir hareket dedektörüdür. Entegre edilen YF sensörü, yüksek frekansta elektromanyetik dalgalar (5,8 GHz) gönderir ve bunların yansımalarını algılar. Lambanın algılama alanındaki en küçük hareketlerde dahi, yansıma değişimi sensör tarafından fark edilir. Bunu takiben bir mikro işlemci, "Işığı aç" çalıştırma komutunu gönderir. Kapılar, pencere camları veya ince duvarlardan geçerek algılama mümkündür.

Not:

YF sensörünün yüksek frekans gücü yak. 1 mW'tır – bu da, bir cep telefonunun veya bir mikrodalga fırının verici gücünün sadece 1000'de biridir.

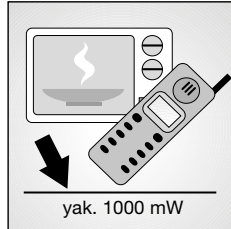
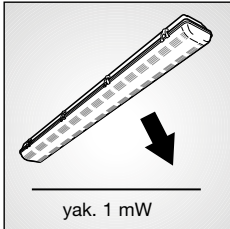

Güvenlik uyarıları

- Cihaz üzerindeki tüm çalışmalardan önce, elektrik beslemesini kesin!
- Montaj sırasında, bağlanacak olan elektrik tesisatında enerji kesik olmalıdır. Bu nedenle ilk olarak elektriği kapatın ve bir kontrol kalemiyle enerjinin kesildiğini kontrol edin.
- İç mekan sensörlü lambanın kurulumunda, elektrik şebekesinde yapılan bir çalışma söz konusudur. Bu yüzden uzman personel tarafından, geleneksel kurulum yönergeleri ile bağlantı koşullarına uygun bir uygulama yapılmalıdır (D - VDE 0100, A - ÖVE-ÖNORM E8001-1, CH - SEV 1000)
- Sadece orijinal yedek parçalar kullanın.
- Onarımlar sadece, uzman atölyeler tarafından gerçekleştirilebilir.
- Bu lambanın ışık kaynağı sadece, üretici veya onun yetki verdiği bir servis teknikeri ya da benzer nitelikli bir kişi tarafından değiştirilebilir.

Bu lambaların tip etiketinin üzerinde D işareti bulunmaktadır ve toz ve elyafı maddeler nedeniyle yangın tehlikesi olan atölyelerde monte edilmeye uygundur.



Teknik özellikler

Boyutlar (Y x G x D)	
RS PRO 5800:	1278 x 105 x 105 mm
RS PRO 5850:	1583 x 105 x 105 mm
Şebeke bağlantısı:	220-240 V, 50/60 Hz
Güç	
RS PRO 5800:	33 Watt / 4065 lm / 123 lm/W
RS PRO 5850:	45 Watt / 5570 lm / 124 lm/W
Renk sıcaklığı:	4000 K (nötr beyaz)
YF tekniği:	5,8 GHz (sıcaklıktan bağımsız, en küçük harekete bile tepki verir)
Kapsama açısı:	160° menfez açısıyla birlikte 360° (gerekt. cam, ahşap veya hafif panel duvarlardan)
Montaj yüksekliği:	maks. 3,5 m
Verici gücü:	yak. 1 mW
Menzil:	Ø 2-8 m
Maks. kapsama alanı:	yak. 50 m ²
Fon ışığı:	% 10-50
Zaman ayarı:	1 dak. - 60 dak. + Kurulum modu
Alaca karanlık ayarı:	2-2000 Lux + Öğrenme modu
Sıcaklık aralığı:	-20 °C ila +30 °C
Koruma türü:	IP 66
Koruma sınıfı:	I
Malzeme:	darbeye dayanıklı plastik IK07
Öz tüketim:	0,3 W

Aksesuar

Uzaktan kumanda RC10 EAN 4007841008925
Uzaktan kumanda Smart Remote EAN 4007841009151

CE Uygunluk beyanı

Bu ürün, aşağıdaki yönetmeliklere uygundur:

- Alçak Gerilim Yönetmeliği 2014/35/EG
- EMU-Yönetmeliği 2014/30/EG
- RoHS Yönetmeliği 2011/65/EG
- R&TTE Yönetmeliği 1999/05/EG
- WEEE Yönetmeliği 2012/19/EG

Garanti beyanı

Alıcı sıfatıyla satıcıya karşı kanun ile öngörülen garanti haklarına sahipsiniz. Bu haklar ülkenizde geçerli olduğu sürece, garanti beyanımızla kısıtlanmamakta ve sınırlanmamaktadır. STEINEL-Professional STEINEL Profesyonel Sensörlü ürününüzün kusursuz kullanılabilirliği ve düzenli fonksiyonu konusunda 5 yıllık bir garanti süresi tanıyoruz. Bu ürünün malzeme, üretim ve tasarım hatalarından arınmış olduğunu garanti ediyoruz. Tüm elektronik parçaların ve kabloların işlevselliğini ve ayrıca kullanılan tüm hammaddelerde ve bunların yüzeylerinde kusursuzluğu garanti ediyoruz.

Garanti haklarından faydalanma

Ürününüzle ilgili şikayetiniz olduğunda, lütfen tam ve gönderi ücreti ödenmiş olarak, üzerinde satış tarihinin ve ürün tanımının bulunması gereken orijinal satın alma belgesiyle birlikte satıcınıza veya doğrudan Ege sensörlü ayd ith ihr tic ve paz ltd şti. Gersan sanayi sitesi 2307/3 sokak no 4 Batikent Ankara Türkiye adresine gönderiniz. Bu nedenle, satın alma belgenizi garanti süresi sona erene kadar saklamanızı tavsiye ediyoruz. Geri göndermeyle ilgili nakliye maliyetleri ve riskleri hakkında, STEINEL hiçbir sorumluluk almaz.

Bir garanti durumunda yapılması gerekenler hakkındaki bilgileri yandaki web sitemizde bulabilirsiniz:
www.steinel-professional.de/garantie

Bir garanti durumu veya ürününüzle ilgili herhangi bir sorununuz olduğunda, bize her zaman memnuniyetle Acil Servis Hattı +90 (0) 312 257 1233 dahil 114 üzerinden ulaşabilirsiniz.

KULLANIM

5 YIL

GARANTİSİ

İşletim arızaları

Arıza	Nedeni	Giderilmesi
Sensörlü lambada elektrik yok	<ul style="list-style-type: none">■ Ev sigortası arızalı, çalıştırılmamış, kablo kopuk■ Elektrik kablosunda kısa devre■ Muhtemelen, mevcut elektrik anahtarı kapalı	<ul style="list-style-type: none">■ Yeni ev sigortası takın, elektrik anahtarını çalıştırın, kabloyu avometre ile gözden geçirin■ Bağlantıları gözden geçirin■ Elektrik anahtarını çalıştırın
Sensörlü lamba çalışmıyor	<ul style="list-style-type: none">■ Alaca karanlık ayarı yanlış seçilmiş■ Floresan ampul arızalı■ Elektrik anahtarı KAPALI■ Ev sigortası arızalı	<ul style="list-style-type: none">■ Yeniden ayarlayın■ Floresan ampulü değiştirin■ Çalıştırın■ Yeni ev sigortası takın, icab. bağlantıyı gözden geçirin
Sensörlü lamba kapanmıyor	<ul style="list-style-type: none">■ Kapsama alanında sürekli hareket var	<ul style="list-style-type: none">■ Alanı kontrol edin
Sensörlü lamba, hareket algılanmaksızın çalışıyor	<ul style="list-style-type: none">■ Lamba titreşimsiz ortamda monte edilmemiş■ Hareket mevcut, ancak izleyici tarafından algılanmıyor (duvar arkasında hareket, lambanın çok yakınında küçük bir objenin hareketi vb.)	<ul style="list-style-type: none">■ Gövdeyi sıkı monte edin■ Alanı kontrol edin
Sensörlü lamba, hareket olmasına rağmen çalışmıyor	<ul style="list-style-type: none">■ Hızlı hareketler, arızaların minimuma indirilmesi amacıyla bastırılıyor veya algılama alanı çok küçük ayarlanmış■ Elektrik kablosunun bağlantısı ters yapılmış (L ve N)	<ul style="list-style-type: none">■ Alanı kontrol edin■ L ve N bağlantılarını gözden geçirin ya da fazları kontrol edin

H Szerelési útmutató

Tisztelt Vevőnk!

Nagyon köszönjük a bizalmát, amit az új STEINEL belső mozgásérzékelős lámpájának megvásárlásával kifejezésre juttatott. Ön egy kiváló minőségű termék mellett döntött, amelyet a legnagyobb gondossággal gyártottunk le, próbáltunk ki és csomagoltunk be.

Kérjük, a beszerelés előtt tanulmányozza át ezt a szerelési útmutatót. Ugyanis csak a szakszerű felszerelés és üzembe helyezés garantálja a hosszú távú, megbízható és zavarmentes működést.

Kívánjuk, hogy az új STEINEL belső mozgásérzékelős lámpájának használatában örömet lelje.

Készülékismertetés

- ① Ház
 - ② NF-ás érzékelő
 - ③ Tömítődugó
 - ④ Szerelőkapocs
 - ⑤ Takarólemezek (csak a Master lámpáknál)
 - ⑥ Búra
 - ⑦ Tartólemez
 - ⑧ Csuklókapocs
 - ⑨ Szerelőkengyel
 - ⑩ LED-ek
- Hálózati csatlakozás

Érzékelési tartományok mennyezetre történő felszerelés esetén: (2,5 m-es szerelési magasságnál)

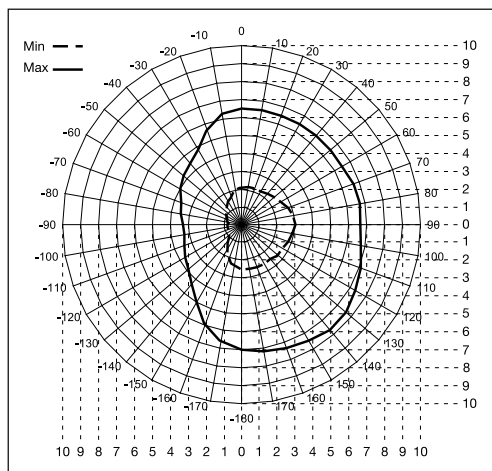

Fontos! A mozgás érzékelése akkor a legbiztosabb, ha a felszerelt lámpa felé halad.

Működési elv

A mozgásérzékelős lámpa aktív mozgásérzékelőként működik. A beépített NF-ás érzékelő (5,8 GHz-es) **nagyfrekvenciás** elektromágneses hullámokat bocsát ki, és fel fogja azok visszaverődését. Az érzékelési területen történő legkisebb mozgás esetén az érzékelő érzékeli a visszhang megváltozását. A mikroprocesszor azután kiadja a "Világítást bekapcsolni" parancsot. Az érzékelés ajtókon, üvegtáblákon vagy vékony falakon keresztül is lehetséges.

Tudnivaló:

A NF-ás érzékelő nagyfrekvenciás sugárzási teljesítménye kb. 1 mW – ez egy mobiltelefon vagy mikrohullámú sütő sugárzásának mindössze 1000-ed része.

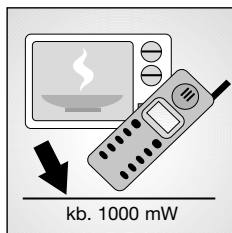
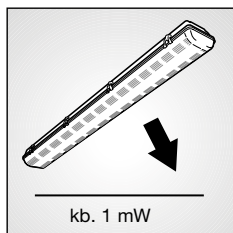

! Biztonsági útmutatások

- Mielőtt dolgozni kezdene a készüléken, szakítsa meg a ráadott feszültséget.
- Szereléskor a csatlakoztatandó elektromos vezeték nem lehet feszültség alatt. Ezért a szerelés megkezdése előtt kapcsolja le az áramot, és feszültségjelzővel ellenőrizze a feszültségmentességet.
- A belső mozgásérzékelős lámpa felszerelésekor hálózati feszültséggel dolgozik. Ezért azt szakembernek kell végeznie, az illető országban szokásos szerelési előírásoknak és csatlakoztatási feltételeknek megfelelően. (D) - VDE 0100, (A) - ÖVE-ÖNORM E8001-1, (CH) - SEV 1000)
- Csak eredeti pótalkatrészeket használjon.
- Javításokat csak szakszerviz végezhet.
- Ennek a lámpának a fényforrását csak a gyártó, vagy az általa megbízott szerviz szakember, vagy hasonló képességű, szakképzett személy cserélheti le.

Ezeknek a lámpáknak a típus tábláján a D betű látható. Eszerint a lámpákat olyan üzemhelyiségekben is fel lehet szerelni, ahol a jelen lévő por és szalmas anyagok tűz veszélyével fenyegetnek.



Műszaki adatok

Méretek (ma x szé x mé)	
RS PRO 5800:	1278 x 105 x 105 mm
RS PRO 5850:	1583 x 105 x 105 mm
Hálózati csatlakozás	220 – 240 V, 50/60 Hz
Teljesítmény	
RS PRO 5800:	33 Watt / 4065 lm / 123 lm/W
RS PRO 5850:	45 Watt / 5570 lm / 124 lm/W
Színhőmérséklet:	4000 K (semleges fehér)
NF-ás technika:	5,8 GHz (a hőmérséklettől függetlenül a legkisebb mozgásokra is válaszol)
Érzékelési szög:	360° 160°-os nyílásszöggel (adott esetben üvegen, fán vagy könnyűszerkezetes falakon keresztül)
Szerelési magasság:	max. 3,5 m
Adóteljesítmény:	kb. 1 mW
Hatótávolság:	Ø 2–8 m
Max. lefedett felület:	kb. 50 m ²
Alapfény:	10-50 %:
Időbeállítás:	1 – 60 perc + beszerelési mód
Szűrületi beállítás:	2–2000 Lux + betanítási mód
Hőmérséklettartomány:	-20° C - +30 °C
Védettségi mód:	IP 66
Védelmi osztály:	I
Anyaga:	ütésálló műanyag IK 07
Önfogyasztás:	0,3 W

Tartozék

RC10 távirányító EAN 4007841008925
Smart Remote távirányító EAN 4007841009151

CEgyfelelősségi nyilatkozat

A termék megfelel a következő előírásoknak:

- 2014/35/EK jelű kisfeszültségű irányelv
- 2014/30/EK jelű EMC irányelv
- 2011/65/EK jelű RoHS irányelv
- 1999/05/EK jelű R&TTE irányelv
- az e-hulladékokról szóló 2012/19/EK jelű WEEE irányelv

Jótállási nyilatkozat

Önnek, mint a termék vevőjének, adott esetben jogában áll az eladóval szemben érvényesíteni az Önt törvényesen megillető hiánypótlási-, ill. termékszavatossági jogokat. Amennyiben léteznek ilyen jogok az Ön lakóhelye szerinti országban, jelen jótállási nyilatkozatunk semmiben sem szűkíti és korlátozza azokat. A magunk részéről 5 év jótállást adunk arra, hogy az Ön által vásárolt STEINEL professzionális érzékelő termék kifogástalan minőségű és rendszeresen működik. Szavatoljuk, hogy ez a termék mentes az anyaghibáktól, a gyártási és szerkezeti hibáktól. Szavatoljuk továbbá, hogy az összes elektronikus alkatrész és kábel működőképes, továbbá, hogy minden alkalmazott szerkezeti anyag és azok felülete hibátlan.

Jótállási igények érvényesítése

Amennyiben a termékével kapcsolatban reklamációval kíván élni, kérjük, hogy a terméket hiánytalanul és bérmentesítve küldje vissza a kereskedőjének vagy közvetlenül nekünk a STEINEL Vertrieb GmbH - Reklamációs Osztály - Dieselstraße 80-84, 33442 Herzebrock-Clarholz címre, mellékelve az eredeti vásárlási bizonylatot, amelyen rajta kell lennie a vásárlás dátumának és a termék elnevezésének. Ezért a garancia idő végéig ajánlatos gondosan megőriznie a vásárlási bizonylatát. A visszaküldés során keletkező szállítási költségekért és kockázatokért a STEINEL nem vállal felelősséget.

A jótállás érvényesítéséről a www.steinel-professional.de/garantie honlapunkon kap tájékoztatást.

Amennyiben a garancia körébe eső esemény következett be, vagy a termékével kapcsolatban szeretne kérdezni valamit, bármikor felhívhat bennünket a +49 (0) 52 45 / 448 - 188 szervizvonal számon.

MŰKÖDÉSI

5 ÉV

GARANCIA

Üzemzavarok

Zavar	Oka	Elhárítása
A mozgásérzékelős lámpa nem kap feszültséget	<ul style="list-style-type: none"> ■ a ház biztosítóka hibás, nincs bekapcsolva, vezeték szakadt ■ rövidzárlat a hálózati vezetékben ■ esetleges hálózati kapcsoló ki van kapcsolva 	<ul style="list-style-type: none"> ■ szereljen be új hálózati biztosítókat, kapcsolja be a hálózati kapcsolót, feszültségjelzővel vizsgálja át a vezetékét ■ ellenőrizze a csatlakozásokat ■ kapcsolja be a hálózati kapcsolót
A mozgásérzékelős lámpa nem kapcsol be	<ul style="list-style-type: none"> ■ az alkonykapcsoló beállítása nem megfelelő ■ a fénycső hibás ■ a hálózati kapcsoló ki van kapcsolva ■ a ház biztosítóka hibás 	<ul style="list-style-type: none"> ■ állítsa be újra ■ cserélje ki a fénycsövet ■ kapcsolja be ■ helyezzen be új biztosítókat, esetleg ellenőrizze a csatlakozást
A mozgásérzékelős lámpa nem kapcsol ki	<ul style="list-style-type: none"> ■ folyamatos mozgás az érzékelési területen 	<ul style="list-style-type: none"> ■ ellenőrizze az érzékelési területet
A mozgásérzékelős lámpa bekapcsol, noha nem érzékelt mozgást	<ul style="list-style-type: none"> ■ a lámpa nem rázkódásmentesen lett felszerelve ■ mozgás történt, amit azonban a megfigyelő nem ismert fel (mozgás fal mögött, kis tárgy mozgása a lámpa közvetlen közelében stb.) 	<ul style="list-style-type: none"> ■ rögzítse szilárdan a készülékházat ■ ellenőrizze az érzékelési területet
A mozgásérzékelős lámpa nem kapcsol be, noha mozgás történt	<ul style="list-style-type: none"> ■ a zavar minimálisra csökkentése érdekében a készülék elnyomja a gyors mozgásokat, vagy túl kicsi a beállított érzékelési terület ■ csatlakozáskor összecserélték a hálózati vezeték (L és N) ágait 	<ul style="list-style-type: none"> ■ ellenőrizze az érzékelési területet ■ vizsgálja át az L és N csatlakozásait, ill. ellenőrizze a fázist

CZ Montážní návod

Vážený zákazníku,

děkujeme za důvěru, kterou jste nám projevili zakoupením tohoto nového vnitřního sensorového svítidla značky STEINEL. Rozhodl jste se pro vysoce kvalitní produkt, který byl vyroben, testován a zabalen s největší možnou pečlivostí.

Před instalací se, prosím, seznamte s tímto montážním návodem. Pouze odborně provedená instalace a zprovoznění totiž zaručí dlouhý, spolehlivý a bezporuchový provoz.

Přejeme vám, abyste byl s novým vnitřním sensorovým svítidlem STEINEL naprosto spokojen.

Popis přístroje

- ① Rám
 - ② Senzor VF
 - ③ Utěšňovací zátka
 - ④ Montážní svorka
 - ⑤ Stínící plechy (jen svítidla master)
 - ⑥ Kryt
 - ⑦ Nosný plech
 - ⑧ Kloubová svorka
 - ⑨ Montážní trmen
 - ⑩ LED
- Připojení k síti

Princip činnosti

Senzorové svítidlo je aktivní hlásič pohybu. Integrovaný senzor VF vysílá vysokofrekvenční elektromagnetické vlny (5,8 GHz) a přijímá jejich echo. Při sebemenším pohybu v oblasti záchytu svítidla rozezná senzor změnu echa. Mikroprocesor pak inicializuje spínací povel „Zapnout světlo“. Záchyt je možný i přes dveře, okenní tabule nebo tenké stěny.

Upozornění:

Vysokofrekvenční výkon senzoru VF činí asi 1 mW – což je jen setina vysílacího výkonu mobilního telefonu nebo mikrovlnné trouby.

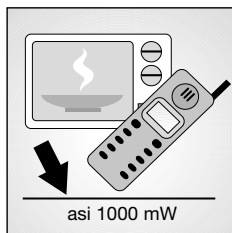
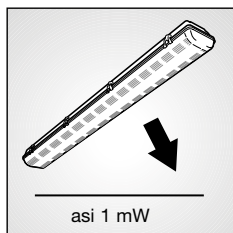

Oblasti záchytu při montáži na strop:

(u montážní výšky: 2,5 m)

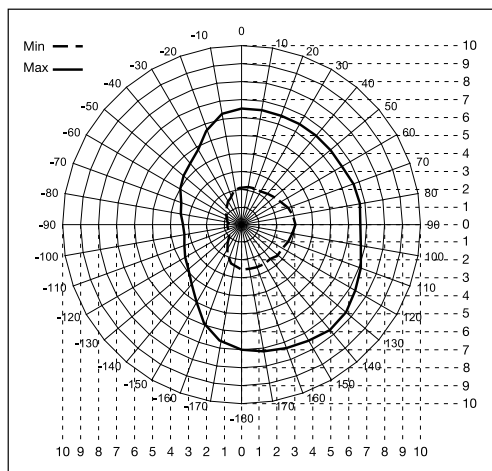

Důležité: Nejjistější zaznamenávání pohybu získáte tehdy, budete-li se pohybovat ve směru montovaného svítidla.



Bezpečnostní pokyny

- Před zahájením jakýchkoli prací na přístroji přerušit přívod napětí!
- Připojované elektrické vedení nesmí být během montáže pod napětím. Proto je nejprve třeba vypnout proud a poté pomocí zkoušečky napětí zkontrolovat, zda je vedení bez napětí.
- Při instalaci vnitřního sensorového svítidla se jedná o práci na síťovém napětí. Musí proto být provedena kvalifikovaným personálem podle obvyklých předpisů pro instalaci elektrických zařízení a podmínek jejich připojení dle ČSN. (D) - VDE 0100, (A) - ÖVE-ÖNORM E8001-1, (CH) - SEV 1000)
- Používejte jen originální náhradní díly.
- Opravy může provést jen odborný servis.
- Světelný zdroj tohoto svítidla může být nahrazen jen výrobcem nebo jím pověřeným servisním technikem či srovnatelně kvalifikovanou osobou.

Tato svítidla mají na typovém štítku D a jsou vhodná k montáži do provozoven ohrožených požárem kvůli prachu a vláknům.



Technické parametry

Rozměry (v x š x h)	
RS PRO 5800:	1278 x 105 x 105 mm
RS PRO 5850:	1583 x 105 x 105 mm
Připojení k elektrické síti:	220–240 V, 50/60 Hz
Výkon	
RS PRO 5800:	33 W / 4065 lm / 123 lm/W
RS PRO 5850:	45 W / 5570 lm / 124 lm/W
Barevná teplota:	4000 K (studená bílá)
Technika VF:	5,8 GHz (nezávisle na teplotě reaguje na sebemenší pohyb)
Úhel záhytu:	360°, s úhlem otevření 160° (eventuálně přes sklo, dřevo a stěny lehkých staveb)
Montážní výška:	max. 3,5 m
Vysílací výkon:	asi 1 mW
Dosah:	Ø 2–8 m
Max. plošné pokrytí:	asi 50 m ²
Základní světlo:	10–50 %
Časové nastavení:	1–60 min. + instalační režim
Soumrakové nastavení:	2–2000 lx + výukový režim
Teplotní rozmezí:	-20 °C až +30 °C
Krytí:	IP 66
Třída ochrany:	I
Materiál:	rázuvzdorný plast IK07
Příkon:	0,3 W

Príslušenství

Dálkové ovládání RC10 EAN 4007841008925
Dálkové ovládání Smart Remote EAN 4007841009151

CE Prohlášení o shodě

Tento výrobek splňuje
- směrnici nízkého napětí 2014/35/ES
- směrnici EMK 2014/30/ES
- směrnici RoHS 2011/65/ES
- směrnici R&TTE 1999/05/ES
- směrnici WEEE 2012/19/ES

Prohlášení o záruce

Jako kupujícímu vám vůči prodávajícímu přináleží zákonem předepsaná práva. Pokud tato práva ve vaší zemi existují, nejsou naším prohlášením o záruce zkrácena ani omezena. Poskytneme vám 5letou záruku na bezvadné provedení a řádnou funkčnost vašeho profesionálního senzorického výrobku značky STEINEL. Ručíme za to, že tento výrobek nemá materiálové, výrobní a konstrukční vady. Ručíme za funkčnost všech elektronických součástek a kabelů, i za nezávadnost všech použitých materiálů a jejich povrchů.

Uplatňování záruky

Chcete-li váš výrobek reklamovat, zašlete jej nedemontovaný a vyplaceně s originálním dokladem o koupi, který musí obsahovat datum koupě a název výrobku, vašemu prodejci nebo přímo nám, na adresu **ELNAS s.r.o., Oblekovice 394, 671 81 Znojmo**. Doporučujeme vám, abyste doklad o koupi do uplynutí záruční doby pečlivě uschovali. Společnost STEINEL neručí za přepravní náklady a rizika týkající se zpětného zaslání.

Další informace k uplatňování záruky jsou uvedeny na naší webové stránce www.elnas.cz

Jestliže budete uplatňovat reklamaci nebo máte nějaké dotazy týkající se výrobku, můžete nám kdykoli zavolat na servisní horkou linku +42 (0) 515 220 126.

FUNKČNÍ

5 let

ZÁRUKA

Provozní poruchy

Porucha	Příčina	Náprava
Senzorové svítidlo bez napětí	<ul style="list-style-type: none">■ Vadná domovní pojistka, lampa není zapnutá, přerušené vedení■ Zkrat v přívodním síťovém vedení■ Eventuálně vypnutý stávající síťový vypínač	<ul style="list-style-type: none">■ Nová domovní pojistka, zapnout síťový vypínač, zkontrolovat vedení pomocí zkoušečky napětí■ Zkontrolovat připojení■ Zapnout síťový vypínač
Senzorové svítidlo nezapíná	<ul style="list-style-type: none">■ Zvoleno nesprávné soumrakové nastavení■ Vadná zářivka■ Síťový vypínač v poloze VYP■ Vadná domovní pojistka	<ul style="list-style-type: none">■ Znovu nastavit■ Vyměnit zářivku■ Zapnout■ Nová domovní pojistka, popř. zkontrolovat připojení
Senzorové svítidlo nevypíná	<ul style="list-style-type: none">■ Trvalý pohyb v oblasti záchytu	<ul style="list-style-type: none">■ Zkontrolovat oblast
Senzorové svítidlo se bez znatelného pohybu zapne	<ul style="list-style-type: none">■ Svítidlo je namontováno na místě, kde dochází k otřesům■ K pohybu došlo, ale nebyl rozpoznán pozorovatelem (pohyb za stěnou, pohyb malého objektu v bezprostřední blízkosti svítidla atd.)	<ul style="list-style-type: none">■ Pevně namontovat těleso■ Zkontrolovat oblast
Senzorové svítidlo i přes znatelný pohyb nezapne	<ul style="list-style-type: none">■ K minimalizaci poruch jsou potlačeny rychlé pohyby nebo je nastavena příliš malá oblast záchytu■ Zaměněná přípojka k elektrické síti (L a N)	<ul style="list-style-type: none">■ Zkontrolovat oblast■ Zkontrolovat přípojky L a N, popř. zkontrolovat fázi

SK Návod na montáž

Vážený zákazník,

ďakujeme vám za dôveru, ktorú ste nám preukázali kúpou nového interiérového senzorového svietidla STEINEL. Rozhodli ste sa pre kvalitný výrobok, ktorý bol vyrobený, testovaný a balený s najvyššou starostlivosťou.

Pred inštaláciou sa oboznámte s týmto montážnym návodom. Pretože len správna inštalácia a uvedenie do prevádzky zaručujú dlhodobú spoľahlivosť a bezporuchovú prevádzku.

Prajeme vám veľa spokojnosti s vaším novým interiérovým senzorovým svietidlom STEINEL.

Popis prístroja

- ① rám
 - ② vysokofrekvenčný senzor
 - ③ tesniaca zátka
 - ④ montážna svorka
 - ⑤ tieniace plechy (iba svietidlá Master)
 - ⑥ kryt
 - ⑦ nosný plech
 - ⑧ závesná svorka
 - ⑨ montážny záves
 - ⑩ LED
- Sieťové pripojenie

Princíp

Senzorové svietidlo je aktívny snímač pohybu. Integrovaný vysokofrekvenčný senzor vysiela elektromagnetické vlny (5,8 GHz) a prijíma ich echo. Už pri najmenšom pohybe v oblasti snímania svietidla zaznamená senzor zmenu odozvy. Mikroprocesor potom vydá spínací príkaz „Zapnúť svetlo“. Snímanie je možné cez dvere, sklenené tabule alebo tenké steny.

Upozornenie:

Vysokofrekvenčný výkon vysokofrekvenčného senzora predstavuje cca 1 mW – to je len 1/1000 vysieleného výkonu mobilného telefónu alebo mikrovlnnej rúry.

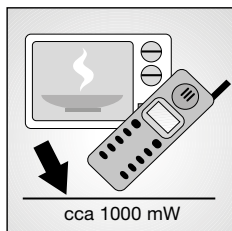
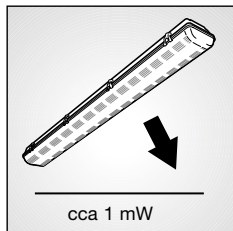

Oblasť snímania pri montáži na strop: (pri montážnej výške: 2,5 m)

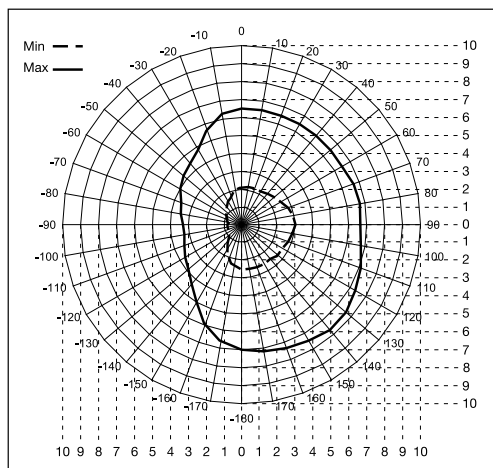

Dôležité: Najspoľahlivejšie zaznamenanie pohybu dosiahnete, ak sa pohybujete v smere namontovaného svietidla.

! Bezpečnostné pokyny

- Pred všetkými prácami na prístroji prerušte prívod elektrického prúdu!
- Pri montáži musí byť pripájané elektrické vedenie bez napätia. Preto je potrebné najskôr vypnúť elektrický prúd a skontrolovať beznapätovosť pomocou skúšačky napätia.
- Pri inštalácii interiérového senzorového svietidla ide o prácu na sieťovom napätí. Preto ju musí vykonať odborný personál podľa miestnych inštalčných predpisov a podmienok pripojenia. (D - VDE 0100, A - ÖVE-ÖNORM E8001-1, CH - SEV 1000)
- Používajte len originálne náhradné diely.
- Opravy smú vykonávať iba autorizované servisné dielne.
- Zdroj svetla tohto svietidla smie vymeniť iba výrobca, ním poverený servisný technik alebo porovnateľne kvalifikovaná osoba.

Tieto svietidlá majú označenie D na typovom štítku a sú vhodné na montáž do prevádzok s nebezpečenstvom vznietenia prachu a vlákniatých materiálov.



Technické údaje

Rozmery (V x Š x H)	
RS PRO 5800:	1278 x 105 x 105 mm
RS PRO 5850:	1583 x 105 x 105 mm
Sieťová prípojka:	220 – 240 V, 50/60 Hz
Výkon	
RS PRO 5800:	33 W/4065 lm/123 lm/W
RS PRO 5850:	45 W/5570 lm/124 lm/W
Teplota farby:	4000 K (neutrálna biela)
Vysokofrekvenčná technika:	5,8 GHz (reaguje nezávisle od teploty na najmenšie pohyby)
Uhol snímania:	360°, s uhlom otvorenia 160° (príp. cez sklo, drevo alebo ľahké steny)
Montážna výška:	max. 3,5 m
Vysielací výkon:	cca 1 mW
Dosah:	Ø 2 – 8 m
Max. plošné pokrytie:	cca 50 m ²
Základné svetlo:	10 – 50 %
Nastavenie času:	1 min. – 60 min. + režim inštalácie
Nastavenie stmievania:	2 – 2000 lx + programovací režim
Teplotný rozsah:	-20 °C až +30 °C
Krytie:	IP 66
Trieda ochrany:	I
Materiál:	nárazuvzdorný plast IK07
Príkon:	0,3 W

Príslušenstvo

Diaľkové ovládanie RC10 EAN 4007841008925
Diaľkové ovládanie Smart Remote EAN 4007841009151

CE Vyhlásenie o zhode

Tento výrobok spĺňa

- smernicu o nízkom napätí 2014/35/ES,
- smernicu o elektromagnetickej kompatibilite 2014/30/ES,
- smernicu RoHS 2011/65/ES,
- smernicu R&TTE 1999/05/ES,
- smernicu o odpade z elektrických a elektronických zariadení 2012/19/ES.

Záručné vyhlásenie

Ako kupujúcemu vám voči predajcovi prináležia zákonom stanovené práva. Pokiaľ takéto práva vo vašej krajine existujú, naše záručné vyhlásenie ich nekráti ani inak neobmedzuje. Poskytneme vám 5-ročnú záruku na bezchybný stav a náležité fungovanie vášho výrobku STEINEL zo série Professional Sensorik. Garantujeme, že tento výrobok neobsahuje žiadne materiálové, výrobné ani konštrukčné chyby. Garantujeme funkčnosť všetkých elektronických súčiastok a káblov, ako aj bezchybnosť všetkých použitých materiálov a ich povrchov.

Uplatnenie záruky

Ak chcete svoj výrobok reklamovať, zašlite ho v kompletnom stave a s uhradenými prepravnými nákladmi spolu s originálnym dokladom o kúpe, ktorý musí obsahovať dátum kúpy a označenie výrobku, svojmu predajcovi alebo priamo nám na adresu **NECO SK, a.s. Ružová 111, 019 01 Ilava**. Odporúčame vám, aby ste si svoj doklad o kúpe starostlivo uchovali až do uplynutia záručnej doby. Za prepravné náklady a riziká spojené so spätným zaslaním nepreberá spoločnosť STEINEL žiadnu zodpovednosť.

Informácie o možnostiach uplatnenia záručného prípadu nájdete na našej stránke www.neco.sk

Ak u vás došlo k záručnému prípadu alebo ak máte otázky týkajúce sa výrobku, môžete nás kedykoľvek telefonicky kontaktovať na našej servisnej linke: +421(0)42 44 56 710.

ZÁRUKA

5 rokov

FUNKČNOSTI

Prevádzkové poruchy

Porucha	Príčina	Riešenie
Senzorové svietidlo je bez napätia	<ul style="list-style-type: none"> ■ chybná domová poistka, svietidlo nie je zapnuté, prerušené vedenie ■ skrat na sieťovom prívodnom vedení ■ prípadne zabudovaný sieťový spínač je vypnutý 	<ul style="list-style-type: none"> ■ nová domová poistka, zapnúť sieťový spínač, skontrolovať vedenie pomocou skúšačky napätia ■ skontrolovať prípojky ■ zapnúť sieťový spínač
Senzorové svietidlo sa nezapína	<ul style="list-style-type: none"> ■ nastavenie stmievania nesprávne zvolené ■ chybná žiarivka ■ sieťový spínač je vypnutý ■ domová poistka chybná 	<ul style="list-style-type: none"> ■ nanovo nastaviť ■ vymeniť žiarivku ■ zapnúť ■ nová domová poistka, príp. skontrolovať prípojky
Senzorové svietidlo sa nevyvíja	<ul style="list-style-type: none"> ■ trvalý pohyb v oblasti snímania 	<ul style="list-style-type: none"> ■ skontrolovať oblasť
Senzorové svietidlo sa zapína bez rozpoznateľného pohybu	<ul style="list-style-type: none"> ■ svietidlo nie je namontované stabilne ■ pohyb sa uskutočnil, ale pozorovateľ ho nerozpoznal (pohyb za stenou, pohyb malého objektu v bezprostrednej blízkosti svietidla atď.) 	<ul style="list-style-type: none"> ■ pevne namontovať kryt ■ skontrolovať oblasť
Senzorové svietidlo sa napriek rozpoznateľnému pohybu nezapína	<ul style="list-style-type: none"> ■ rýchle pohyby sú potlačené kvôli minimalizovaniu porúch alebo je oblasť snímania nastavená ako príliš malá ■ zamenená prípojka sieťového prívodu (L a N) 	<ul style="list-style-type: none"> ■ skontrolovať oblasť ■ skontrolovať prípojky L a N, resp. fázu

Instrukcja obsługi

(tłumaczenie oryginalnej instrukcji obsługi)

Szanowny Nabywco!

Dziękujemy za zaufanie okazane zakupem nowej lampy wewnętrznej z czujnikiem ruchu marki STEINEL. Jest to wysokiej jakości, wydajny produkt, który został wyprodukowany, przetestowany i zapakowany z niezwykłą starannością.

Przed instalacją należy się zapoznać z niniejszą instrukcją montażu. Tylko prawidłowa instalacja i uruchomienie urządzenia zapewnią długoletnią, niezawodną i bezusterkową eksploatację.

Życzymy Państwu zadowolenia z użytkowania lampy wewnętrznej z czujnikiem ruchu marki STEINEL.

Opis urządzenia

- ① Oprawa
 - ② Czujnik wysokiej częstotliwości
 - ③ Zaślepka uszczelniająca
 - ④ Zacisk montażowy
 - ⑤ Osłony metalowe (tylko lampy typu master)
 - ⑥ Pokrywa
 - ⑦ Podstawa metalowa
 - ⑧ Klamra zawiasowa
 - ⑨ Uchwyt montażowy
 - ⑩ Diody świecące LED
- Zasilanie sieciowe

Zasada działania

Lampa z czujnikiem ruchu jest aktywnym detektorem ruchu. Zintegrowany w lampie czujnik wysokiej częstotliwości wysyła fale elektromagnetyczne o wysokiej częstotliwości (5,8 GHz) i odbiera ich odbicie. Przy najmniejszym ruchu w obszarze wykrywania lampy czujnik rejestruje zmianę w odbiciu fal. Mikroprocesor generuje wówczas polecenie „włączyć światło”. Możliwe jest wykrywanie ruchu przez drzwi, szyby szklane lub cienkie ściany.

Wskazówka:

Moc nadawcza czujnika wysokiej częstotliwości wynosi ok. 1 mW – stanowi to tylko jedną tysięczną mocy nadawczej telefonu komórkowego lub kuchenki mikrofalowej.

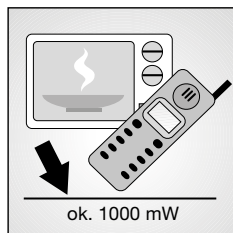
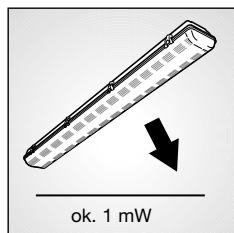

Obszary wykrywania czujnika przy montażu na suficie: (dla wysokości montażu: 2,5 m)

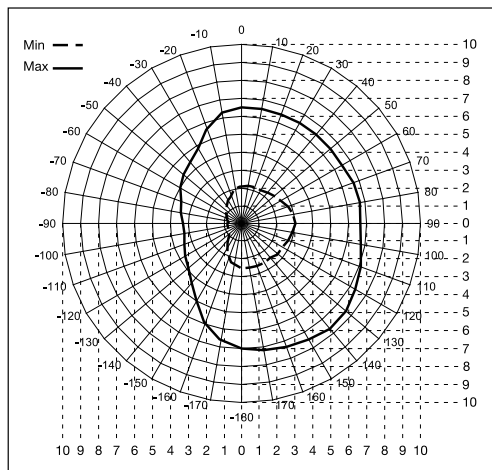

Ważne: Najefektywniejsze wykrywanie ruchu uzyskuje się przy poruszaniu się w kierunku zamontowanej lampy.



Zasady bezpieczeństwa

- Przed przystąpieniem do jakiegokolwiek pracy przy urządzeniu należy wyłączyć napięcie zasilające!
- Przewód zasilający, który należy podłączyć przy montażu nie może być pod napięciem. Dlatego najpierw należy wyłączyć prąd i sprawdzić brak napięcia za pomocą próbniaka.
- Podczas instalacji wewnętrznej lampy z czujnikiem ruchu chodzi o pracę wykonywaną pod napięciem sieciowym. Dlatego powinien przeprowadzać ją wykwalifikowany personel, zgodnie z obowiązującymi w danym kraju przepisami dotyczącymi instalacji i podłączania do zasilania elektrycznego. (D) - VDE 0100, (A) - ÖVE-ÖNORM E8001-1, (CH) - SEV 1000)
- Stosować tylko oryginalne części zamienne.
- Naprawy mogą wykonywać jedynie autoryzowane punkty serwisowe.
- Żarówkę w tej lampie może wymieniać tylko producent lub upoważniony przez niego technik serwisu, bądź osoba o porównywalnych kwalifikacjach.

Lampy posiadają znak D na tabliczce znamionowej, co oznacza, że są odpowiednie do montażu w zakładach produkcyjnych zagrożonych pożarem ze względu na występujące tam pyły i włókna.



Dane techniczne

Wymiary (wys. x szer. x gł.)	
RS PRO 5800:	1278 x 105 x 105 mm
RS PRO 5850:	1583 x 105 x 105 mm
Zasilanie sieciowe:	220-240 V, 50/60 Hz
Moc	
RS PRO 5800:	33 W / 4065 lm / 123 lm/W
RS PRO 5850:	45 W / 5570 lm / 124 lm/W
Temperatura barwowa:	4000 K (biała neutralna)
Technika wysokiej częstotliwości:	5,8 GHz (reaguje niezależnie od temperatury nawet na nieznaczne ruchy)
Kąt wykrywania:	360° z kątem rozgarcia 160° (ewent. przez szyby, drewno i ścianki o lekkiej konstrukcji)
Wysokość montażu:	maks. 3,5 m
Moc nadawcza:	ok. 1 mW
Zasięg:	Ø 2-8 m
Maks. obszar wykrywania:	ok. 50 m ²
Światło podstawowe:	10-50%
Ustawienie czasu:	1 min – 60 min + tryb instalacji
Ustawianie progu czułości zmierzchovej:	2-2000 luksów + tryb wyuczania
Zakres temperatury:	od -20°C do +30°C
Stopień ochrony:	IP 66
Klasa ochronności:	I
Materiał:	Udaroodporne tworzywo sztuczne IK 07
Pobór mocy:	0,3 W

Osprzęt

Pilot zdalnego sterowania RC10 EAN 4007841008925
Pilot zdalnego sterowania Smart Remote
EAN 4007841009151

CE Deklaracja zgodności z normami

Produkt spełnia wymogi:

- dyrektywy niskonapięciowej 2014/35/WE,
- dyrektywy o kompatybilności elektromagnetycznej 2014/30/WE,
- dyrektywy RoHS 2011/65/WE,
- dyrektywy R&TTE 1999/05/WE,
- dyrektywy WEEE 2012/19/WE.

Deklaracja gwarancji

Jako kupującemu w razie potrzeby przysługują Państwu w stosunku do sprzedającego prawa z tytułu rękojmi. O ile prawa te obowiązują w Państwa kraju, to nie ulegają one na podstawie naszej deklaracji gwarancji ani skróceniu ani ograniczeniu. Udzielamy Państwu 5-letniej gwarancji na nienaganną jakość i prawidłowe funkcjonowanie zakupionego przez Państwa profesjonalnego produktu techniki czujników firmy STEINEL.

Gwarantujemy, że produkt ten jest wolny od wad materiałowych, produkcyjnych i konstrukcyjnych. Gwarantujemy prawidłowe funkcjonowanie wszystkich podzespołów elektronicznych i kabli, a także, że wszystkie zastosowane materiały i ich powierzchnie są wolne od wad.

Dochodzenie roszczeń

Gwarancja jest ważna jedynie kompletnie wypełniona z podpisem Sprzedawcy potwierdzającym warunki gwarancji. Gwarancja na sprzedany towar konsumpcyjny nie wyłącza, nie ogranicza ani nie zawiesza uprawnień kupującego wynikających z rękojmi/niezgodności towaru z umową na podstawie dowodu zakupu. Z tego powodu zalecamy staranne przechowywanie dowodu zakupu. Reklamowany towar w stanie kompletnym prosimy przesłać do Gwaranta.

**5 Letnia
GWARANCJA**

Usterki

Usterka	Przyczyna	Usuwanie
Lampa z czujnikiem bez napięcia	<ul style="list-style-type: none">■ przepalony bezpiecznik, nie włączony wyłącznik sieciowy, przerwany przewód■ zwarcie w przewodzie zasilającym■ zainstalowany ewent. wyłącznik sieciowy jest wyłączony	<ul style="list-style-type: none">■ wymienić bezpiecznik, włączyć wyłącznik sieciowy, sprawdzić przewód próbnikiem napięcia■ skontrolować przyłącza■ włączyć wyłącznik sieciowy
Lampa z czujnikiem się nie włącza	<ul style="list-style-type: none">■ nieprawidłowo ustawiona czułość zmierzchowa czujnika■ uszkodzona świetlówka■ włącznik sieciowy WYŁĄCZONY■ uszkodzony bezpiecznik instalacyjny	<ul style="list-style-type: none">■ ustawić na nowo■ wymienić świetlówkę■ włączyć■ założyć nowy bezpiecznik, ewentualnie sprawdzić połączenia elektryczne
Lampa z czujnikiem się nie wyłącza	<ul style="list-style-type: none">■ w obszarze wykrywania czujnika ciągle się coś porusza	<ul style="list-style-type: none">■ sprawdzić obszar wykrywania czujnika
Lampa z czujnikiem włącza się bez wykrywania ruchu	<ul style="list-style-type: none">■ lampa nie zamontowana w sposób wolny od wstrząsów i wibracji■ ruch miał miejsce, jednak nie został zauważony przez obserwatora (ruchy za ścianą, poruszanie się małego obiektu w bezpośrednim sąsiedztwie lampy itp.)	<ul style="list-style-type: none">■ przykręcić na stałe obudowę■ sprawdzić obszar wykrywania czujnika
Lampa z czujnikiem nie włącza się mimo ruchu	<ul style="list-style-type: none">■ szybkie ruchy zostały stłumione w celu zminimalizowania usterek lub ustawiono zbyt mały obszar wykrywania■ zamienione podłączenie przewodu zasilającego (L i N).	<ul style="list-style-type: none">■ sprawdzić obszar wykrywania czujnika■ sprawdzić przyłącza L oraz N wzgl. przewód zasilający

Dragi clienți,

Vă mulțumim pentru încrederea acordată, cu ocazia cumpărării noii dvs. lămpi de interior cu senzor marca STEINEL. V-ați decis pentru un produs de înaltă calitate, fabricat, testat și ambalat cu cea mai mare grijă.

Înainte de efectuarea lucrărilor de instalare, vă rugăm să parcurgeți prezentele instrucțiuni de montaj. Căci numai o instalare și o punere în funcțiune corespunzătoare asigură o funcționare de lungă durată, fiabilă și fără defecțiuni.

Vă dorim să vă bucurați de noua dumneavoastră lampă de interior cu senzor marca STEINEL.

Descrierea dispozitivului

- ① Carcasă
 - ② Senzor de înaltă frecvență
 - ③ Bușon de etanșare
 - ④ Clemă de montaj
 - ⑤ Tablă de ecranare (doar lămpi master)
 - ⑥ Capac
 - ⑦ Tablă suport
 - ⑧ Clemă articulată
 - ⑨ Clemă de fixare
 - ⑩ LED-uri
- Conexiune la rețeaua electrică

Acoperirea în cazul montării pe plafon:

(la înălțimea de montaj: 2,5 m)

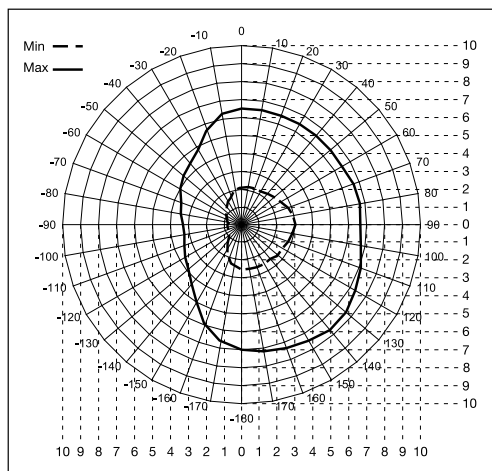

Important: Detectarea mișcării se face cel mai sigur atunci când vă deplasați spre lampa montată.

Principiul de funcționare

Lampa cu senzor este un detector activ de mișcare. Senzorul de înaltă frecvență integrat emite unde electromagnetice de înaltă frecvență (5,8 GHz) și recepționează ecoul lor. La cea mai mică mișcare în domeniul de detecție al lămpii, senzorul percepe modificarea ecoului. Într-un astfel de caz un microprocesor declanșează comanda de comutare „Aprindere lumină”. Detectarea mișcării este posibilă și prin uși, geamuri și pereți subțiri.

Indicație:

Senzorul cu frecvență mare are o putere de aprox. 1 mW: unu la mie din puterea de emisie a unui telefon mobil sau a unui cuptor cu microunde.

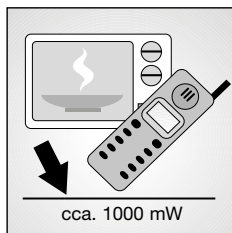
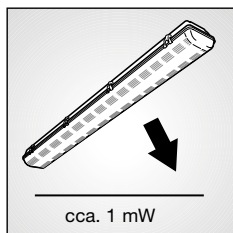

Indicații de siguranță

- Înainte de efectuarea oricăror lucrări la aparat, întrerupeți alimentarea electrică!
- Înainte de montării, cablul electric trebuie scos de sub tensiune. Opriti așadar curentul și verificați cu un testor de tensiune, să nu mai existe curent pe cablu.
- Instalarea lămpii de interior cu senzor reprezintă o lucrare la tensiunea rețelei. Această lucrare trebuie efectuată numai de personal calificat, în conformitate cu reglementările privind instalațiile și cu condițiile de racordare specifice țării respective. (D) - VDE 0100, (A) - ÖVE-ÖNORM E8001-1, (CH) - SEV 1000
- Folosiți numai piese de schimb originale.
- Reparațiile se vor executa numai în ateliere specializate.
- Sursa de lumină a acestei lămpi nu poate fi înlocuită decât de producător, de un tehnician de service însărcinat de acesta, sau de către o persoană similar calificată.

Aceste lămpi sunt prevăzute cu marcajul "D" pe plăcuța de fabricație, fiind adecvate pentru montarea în locuri de producție cu pericol de incendiu din cauza pulberilor și substanțelor fibroase.



Date tehnice

Dimensiuni (înălțime x lățime x adâncime)

RS PRO 5800: 1278 x 105 x 105 mm

RS PRO 5850: 1583 x 105 x 105 mm

Alimentare de la rețea: 220-240 V, 50/60 Hz

Putere

RS PRO 5800: 33 wați / 4065 lm / 123 lm/W

RS PRO 5850: 45 wați / 5570 lm / 124 lm/W

Temperatura culorii: 4000 K (alb neutru)

Tehnologie HF: 5,8 GHz (reacționează la cele mai mici mișcări, indiferent de temperatură)

Unghi de detecție: 360°, cu deschidere de 160° (detectare posibilă prin sticlă, lemn sau pereți ușori)

Înălțime de montaj: max. 3,5 m

Putere de emisie: aprox. 1 mW

Raza de acțiune: Ø 2-8 m

Suprafață maximă acoperită: cca. 50 m²

Lumină de veghe: 10-50 %

Temporizare: 1 min. - 60 min. + regim de instalare

Luminozitate la comutare: 2-2000 lucși + regim de "învățare"

Interval termic: între -20 °C și +30 °C

Grad de protecție: IP 66

Clasă de protecție: I

Material: plastic rezistent la lovituri IK07

Consum propriu: 0,3 W

Accesorii

Telecomandă RC10 EAN 4007841008925

Telecomandă Smart Remote EAN 4007841009151

CE Declarație de conformitate

Acest produs îndeplinește cerințele

- Directivei 2014/35/CE privind echipamentele de joasă tensiune
- Directivei 2014/30/CE privind compatibilitatea electromagnetică
- Directivei RoHS 2011/65/CE
- Directivei R&TTE 1999/05/CE
- Directivei WEEE (Deșeurile de echipamente electrice și electronice) 2012/19/CE

Declarație de garanție

În calitate de cumpărător vă bucurați după caz de toate drepturile prevăzute prin lege privind garanția și reclamația defectelor împotriva vânzătorului. În măsura în care aceste drepturi există în țara dumneavoastră, declarația noastră de garanție nici nu le restrânge și nici nu le reduce durata de valabilitate. Vă acordăm 5 ani de garanție pentru funcționarea ireproșabilă și corespunzătoare a produsului dumneavoastră cu senzor din gama STEINEL Professional. Garantăm că acest produs nu prezintă niciun fel de erori de material, de producție și de proiectare. Garantăm funcționalitatea tuturor componentelor electronice și a cablurilor, precum și caracterul ireproșabil al tuturor materialelor utilizate și al suprafețelor acestora.

Solicitarea garanției

Dacă aveți o reclamație referitoare la produsul dvs., vă rugăm să îl trimiteți întreg și cu taxele de expediere plătite, împreună cu chitanța originală care trebuie să conțină data cumpărării și denumirea produsului, distribuitorului dvs. sau direct nouă, la adresa STEINEL Distribution srl, Str. Carpaților 60, 500269 Brasov. Din acest motiv vă recomandăm să păstrați cu grijă chitanța până la expirarea termenului de garanție. STEINEL nu suportă costurile de transport și nu își asumă riscurile asociate transportului pentru returnarea produselor.

Informații privind solicitarea unei prestații în garanție găsiți pe pagina noastră web <http://steinelshop.ro/termeni-si-conditii#answer10>

Dacă doriți să solicitați o prestație în garanție sau aveți o întrebare despre produsul dvs., ne puteți contacta la 0268 - 530000.

GARANȚIE

5 Ani

DE FUNCȚIONARE

Defecțiuni în funcționare

Defecțiune	Cauză	Remediu
Nu există tensiune la nivelul lămpii cu senzor	<ul style="list-style-type: none">■ Siguranța locuinței defectă, lampă necuplată, cablu întrerupt■ Scurtcircuit în cablu alimentator■ Întrerupătorul de rețea eventual existent este decuplat	<ul style="list-style-type: none">■ Schimbați siguranța veche a locuinței cu o siguranță nouă, cuplați întrerupătorul de rețea, verificați cablul cu un creion de tensiune■ Verificați conexiunile■ Cuplați întrerupătorul de rețea
Lampa cu senzor nu se aprinde	<ul style="list-style-type: none">■ Luminozitatea de comutare a fost greșit selectată■ Bec defect■ Întrerupătorul de rețea DECUPLAT■ Siguranța locuinței defectă	<ul style="list-style-type: none">■ Reglați din nou■ Înlocuiți becul■ Cuplați■ Înlocuiți siguranța locuinței, eventual verificați conexiunea
Lampa cu senzor nu se stinge	<ul style="list-style-type: none">■ Mișcare permanentă în domeniul de detecție	<ul style="list-style-type: none">■ Verificați zona
Lampa cu senzor se aprinde fără a exista o mișcare aparentă	<ul style="list-style-type: none">■ Lampa nu este montată pe un suport care să nu transmită vibrațiile■ S-a produs mișcare, dar nu a fost sesizată de observator (mișcarea s-a produs după un perete, s-a mișcat un obiect mic în imediata apropiere a lămpii etc.)	<ul style="list-style-type: none">■ Fixați carcasa bine■ Verificați zona
Lampa cu senzor nu se aprinde, în ciuda mișcării	<ul style="list-style-type: none">■ Detectarea mișcărilor rapide este dezactivată pentru reducerea numărului de semnalări eronate sau zona de detecție este setată la un nivel prea redus■ Conectare greșită a cablului de alimentare (L și N)	<ul style="list-style-type: none">■ Verificați zona■ Verificați conexiunile L și N, respectiv verificați faza

(SLO) Navodilo za montiranje

Spoštovani kupec, zahvaljujemo se vam za zaupanje, ki ste nam ga izkazali ob nakupu vaše nove notranje senzorske svetilke STEINEL. Odločili ste se za izdelek visoke kakovosti, ki je bil izdelan, testiran in zapakiran z največjo skrbnostjo.

Pred inštalacijo preberite navodila za montažo. Samo pravilna inštalacija in zagon zagotavljata dolgo, zanesljivo in brezhibno delovanje.

Želimo vam veliko veselja pri uporabi vaše nove notranje senzorske svetilke STEINEL.

Območja zaznavanja pri montaži na stropu:

(pri montažni višini: 2,5 m)

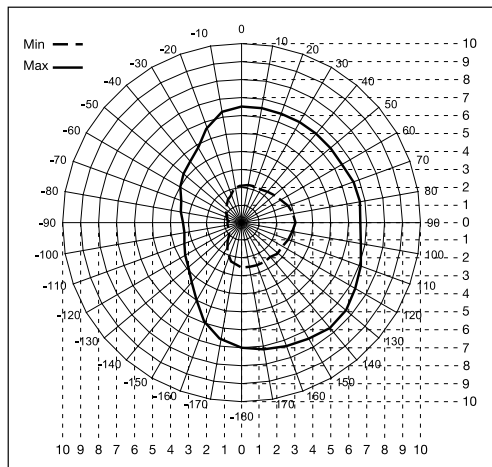

Pomembno: Najbolj zanesljivo zaznavanje gibanja boste dosegli, če se premikate v smeri proti mestu, kjer je montirana luč.

Opis naprave

- ① Ohišje
- ② VF-senzor
- ③ xesnilni čepki
- ④ Montažna sponka
- ⑤ Zaslonke ploščice (le za glavne (master) luči)
- ⑥ Pokrov
- ⑦ Nosilna pločevina
- ⑧ Šarnirske sponke
- ⑩ Montažni ročaj
- ⑩ LED-diode
- Omrežni priključek

Delovanje

Senzorska svetilka je aktivni javljalnik gibanja. Vstajeni VF-senzor oddaja visokofrekvenčne elektro-magnetne valove (5,8 GHz) in sprejema njihov eho. Ob najmanjšem premiku v področju zaznavanja svetilke senzor zazna spremembo odmeva. Mikroprocesor nato sproži ukaz za „vklop luči“. Zaznavanje je možno tudi skozi vrata, stekla ali tanke zidove.

Napotek:

Oddajna moč visokofrekvenčnega senzorja znaša pribl. 1 mW – kar je tisočkrat manj od oddajne moči mobilnega telefona ali mikrovalovne pečice.

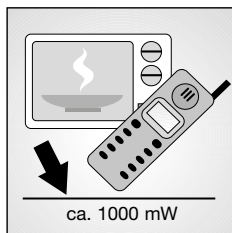
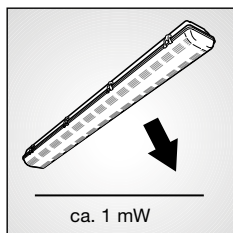

! Varnostni predpisi

- Pred vsakršnimi deli na napravi prekinite dovajanje napetosti!
- Pri montaži mora biti električna napeljava, ki jo priključujete, brez napetosti. Zato najprej odklopite tok in preverite s preizkuševalcem električne napetosti, če res ni več napetosti.
- Pri inštalaciji senzorske svetilke gre za delo na omrežni napetosti. Inštalacijo mora zato izvesti strokovnjak v skladu z za vsako državo določenimi inštalacijskimi predpisi in pogoji priključitve. (D)- VDE 0100, (A)- ÖVE / ÖNORM E8001-1, (CH)- SEV 1000)
- Uporabljajte le originalne nadomestne dele.
- Popravila lahko izvajajo le strokovne delavnice.
- Vir svetlobe tega svetila sme zamenjati le izdelovalec ali servisni tehnik, ki ga je pooblastil, ali primerljivo usposobljena oseba.

Te svetilke so opremljene z znakom D na tipski tablici in so primerne za montažo v delavnicah, kjer obstaja požarna nevarnost zaradi prahu in vlaken.



Tehnični podatki

Mere (v x š x g)	
RS PRO 5800:	1278 x 105 x 105 mm
RS PRO 5850:	1583 x 105 x 105 mm
Omrežni priključek:	220-240 V, 50/60 Hz
Moč	
RS PRO 5800:	33 vatov / 4065 lm / 123 lm/W
RS PRO 5850:	45 vatov / 5570 lm / 124 lm/W
Temperatura barve:	4000 K (nevtralna bela)
VF-tehnika:	5,8 GHz (reagira temperaturno neodvisno na najmanjše premikanje)
Kot zaznavanja:	360° s 160° odpiralnim kotom (tudi skozi steklo, les in montažne stene)
Montažna višina:	maks. 3,5 m
Moč oddajnika:	ca. 1 mW
Doseg:	Ø 2-8 m
Maks. pokritost površine:	ca 50 m ²
Osnovna osvetlitev:	10-50 %
Nastavitev časa:	1 min. – 60 min. + način namestitve
Nastavitev mejne osvetljenosti okolice:	2 – 2000 luksov + način učenja
Temperaturni razpon:	-20 °C do +30 °C
Vrsta zaščite:	IP 66
Razred zaščite:	I
Material:	Proti udarcem odporna umetna masa IK 07
Lastna poraba:	0,3 W

Dotatna oprema

Daljinski upravljalnik RC10 EAN 4007841008925
Daljinski upravljalnik Smart Remote EAN 4007841009151

€ Izjava o skladnosti

Ta izdelek izpolnjuje zahteve

- Direktive o nizki napetosti 2014/35/ES
- Direktive o elektromagnetni združljivosti 2014/30/ES
- Direktive o omejitvi uporabe nekaterih nevarnih snovi v električni in elektronski opremi 2011/65/ES
- Direktiva o radijski in telekomunikacijski terminalski opremi 1999/05/ES
- Direktive OEEQ 2012/19/ES

Garancijska izjava

Kot kupec so vam na voljo zakonske garancijske pravice v skladu s 437. členom in naslednjimi Civilnega zakonika (BGB, Bundesgesetzbuch) (naknadna izpolnitev, odstrop od kupoprodajne pogodbe, zmanjšanje kupnine, odškodnina in nadomestilo za stroške). Naša garancijska izjava teh pravic ne krajša in ne omejuje. Poleg zakonskega garancijskega obdobja vam dajemo 5-letno garancijo na brezhibno sestavo in pravilno delovanje tega izdelka STEINEL-Professional-Sensorik. Jamčimo, da izdelek nima materialnih in tovarniških napak ali napak v sestavi. Jamčimo za delovanje vseh elektronskih sklopov in kablov ter za brezhibnost vseh uporabljenih materialov in njihovih površin.

Uveljavljanje

Če želite izdelek reklamirati, pošljite cel izdelek s plačano poštino in priložite originalni račun, ki vsebuje datum nakupa in poimenovanje izdelka, svojemu trgovcu ali neposredno na naš naslov: Log-line d.o.o., Suha pri predosljah 12 · SLO-4000 Kranj. Priporočamo vam, da račun skrbno hranite do poteka garancijskega obdobja. Za transportne stroške in tveganja v okviru vračila družba STEINEL ne prevzema jamstava.

(Informacije o uveljavljanju garancijskega primera najdete na naši spletni strani www.stein-el-professional.de/garantie)

Če imate garancijski primer ali vprašanje glede izdelka, nas lahko pokličete na telefonsko številko servisa +386 42 521 645.

GARANCIJA ZA

5 Letna

DELOVANJE

Motnje delovanja

Motnja	Vzrok	Pomoč
Senzorska svetilka brez napetosti	<ul style="list-style-type: none">■ okvarjena hišna varovalka, naprava ni vklopljena, prekinjena napeljava■ kratek stik v električnem omrežju■ morebitno priključeno omrežno stikalo je izklopljeno	<ul style="list-style-type: none">■ vstavite novo hišno varovalko, vklopite omrežno stikalo, preverite napeljavo z indikatorjem napetosti■ preverite priključke■ vklopite omrežno stikalo
Senzorska svetilka se ne vklopi	<ul style="list-style-type: none">■ nastavev zatemnitvene vrednosti je napačno izbrana■ okvarjena sijalka■ omrežno stikalo IZKLOP■ hišna varovalka je okvarjena	<ul style="list-style-type: none">■ na novo nastavite■ zamenjajte sijalko■ vklopite■ nova hišna varovalka, po potrebi preverite priključek
Senzorska svetilka se ne izklopi	<ul style="list-style-type: none">■ Trajno premikanje na območju zaznavanja	<ul style="list-style-type: none">■ preverite območje
Senzorska svetilka se vklopi brez zaznanega gibanja	<ul style="list-style-type: none">■ svetilka ni stabilno montirana■ premikanje je obstajalo, toda opazovalec ga ni prepoznal (premikanje za steno, premikanje majhnega predmeta čisto v bližini svetilke itd.)	<ul style="list-style-type: none">■ ohišje čvrsto namestite■ preverite območje
Senzorska svetilka se kljub gibanju ne vklopi	<ul style="list-style-type: none">■ hitra premikanja so izklopljena za preprečevanje motenj ali pa je nastavljeno območje zaznavanja premajhno■ zamenjan priključek omrežne napeljave (L in N)	<ul style="list-style-type: none">■ preverite območje■ preverite priključka L in N oz. fazo

Poštovani kupče,

zahvaljujemo na povjerenju koje ste nam iskazali kupnjom Vaše nove STEINEL unutrašnje senzorske svjetiljke. Odlučili ste se za proizvod visoke kvalitete koji je proizveden, ispitani i zapakirani s najvećom pažnjom.

Molimo Vas da se prije njegovog instaliranja upoznate s ovim uputama za montažu. Samo stručna instalacija i puštanje u pogon jamče dug i pouzdan rad bez smetnji.

Želimo Vam puno zadovoljstva s Vašom novom STEINEL unutrašnjom senzorskom svjetiljkom.

Područja detekcije kod stropne montaže:

(pri visini montaže: 2,5 m)

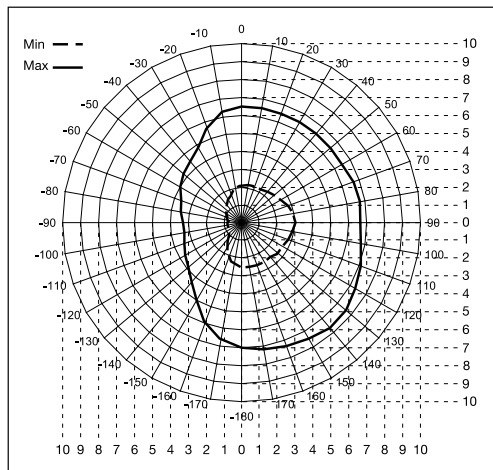

Važno: Najsigurnije detektiranje pokreta postići ćete tako da se krećete usmjeru montirane svjetiljke.

Opis uređaja

- ① Osnovni okvir
- ② VF senzor
- ③ Brtveni čep
- ④ Montažna stezaljka
- ⑤ Zaštitni limovi (samo master svjetiljke)
- ⑥ Poklopac
- ⑦ Limeni nosač
- ⑧ Spojka šarnira
- ⑨ Montažni okvir
- ⑩ LED-ovi
- Mrežni priključak

Princip rada

Senzorska svjetiljka je aktivni dojavnik pokreta. Integrirani VF senzor odašilje visokofrekventne elektromagnetske valove (5,8 GHz) i prima njihov eho. Pri najmanjem pokretu u području detekcije svjetiljke senzor registrira promjenu eha. Mikroprocesor zatim aktivira naredbu za uključenje „Uključiti svjetlo“. Moguće je detektiranje kroz vrata, prozorska stakla ili tanke zidove.

Napomena:

Visokofrekventna snaga VF senzora iznosi oko 1 mW – to je samo tisućiti dio učinka emitiranja mobitela ili mikrovalne pećnice.

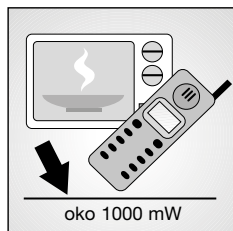
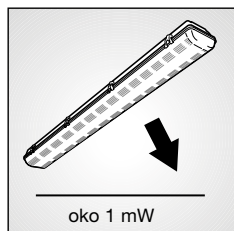

! Sigurnosne upute

- Prije svih radova na uređaju isključite naponsko napajanje!
- Prilikom montaže električni vod koji treba priključiti ne smije biti pod naponom. Zbog toga kao prvo morate isključiti struju i pomoću ispitivača napona provjeriti je li uspostavljeno beznaponsko stanje.
- Kod instalacije senzorske svjetiljke za unutrašnje prostore radi se s mrežnim naponom. Zbog toga ju mora izvršiti stručno osoblje u skladu s državnim propisima o instalacijama i uvjetima priključivanja. (D) - VDE 0100, (A) - ÖVE-ÖNORM E8001-1, (CH) - SEV 1000
- Koristite samo originalne rezervne dijelove.
- Popravci se smiju obavljati samo u stručnim radionicama.
- Izvor svjetlosti ove svjetiljke smije zamijeniti samo proizvođač ili servisni tehničar kojega je on angažirao, ili neka druga osoba sličnih kvalifikacija.

Ove svjetiljke nose na tipskoj pločici oznaku D i prikladne su za montažu u pogonima gdje postoji mogućnost nastanka požara uslijed zapaljenja prašine i vlaknastih materijala.



Tehnički podaci

Dimenzije (V x Š x D)	
RS PRO 5800:	1278 x 105 x 105 mm
RS PRO 5850:	1583 x 105 x 105 mm
Mrežni priključak:	220-240 V, 50/60 Hz
Snaga	
RS PRO 5800:	33 vata / 4065 lm / 123 lm/W
RS PRO 5850:	45 vata / 5570 lm / 124 lm/W
Temperatura boje:	4000 K (neutralna bijela)
VF-tehnika:	5,8 GHz (reagira, neovisno o temperaturi, na najmanje pokrete)
Kut detekcije:	360° sa 160° kuta otvora (po potrebi kroz staklo, drvo ili tanke zidove)
Visina montaže:	maks. 3,5 m
Snaga odašiljanja:	oko 1 mW
Domet:	Ø 2-8 m
Maks. pokrivenost površine:	oko 50 m ²
Osnovna svjetlina:	10-50 %
Podešavanje vremena:	1 min. - 60 min. + modus instaliranja
Podešavanje svjetlosnog praga:	2-2000 luksa + modus učenja (Teach In)
Temperaturno područje:	-20 °C do +30 °C
Vrsta zaštite:	IP 66
Klasa zaštite:	I
Materijal:	plastika otporna na udarce IK07
Vlastita potrošnja:	0,3 W

Pribor

Daljinski upravljač RC10 EAN 4007841008925
Daljinski upravljač Smart Remote EAN 4007841009151

☞ Izjava o sukladnosti

Ovaj proizvod ispunjava

- Direktivu o niskom naponu 2014/35/EZ
- Direktivu o elektromagnetskoj kompatibilnosti (EMV) 2014/30/EZ
- Direktivu o ograničenju korištenja određenih opasnih materijala u električnim i elektroničkim uređajima (RoHS) 2011/65/EZ
- Direktivu o radiouređajima i telekomunikacijskim uređajima (R&TTE) 1999/05/EZ
- Direktivu o otpadnim električnim i elektroničkim uređajima i opremi (WEEE) 2012/19/EZ

Izjava o jamstvu

Kao kupac imate zakonski propisana prava prema prodavaču. Ako ta prava postoje u Vašoj zemlji, ona se našom izjavom o jamstvu ne smanjuju niti ograničavaju. Dajemo Vam 5 godina jamstva za besprijekornu kakvoću i propisno funkcioniranje Vašeg proizvoda STEINEL-Professional-Senzorika. Jamčimo da ovaj proizvod nema greške na materijalu, tvorničke i konstrukcijske greške. Jamčimo tehničku ispravnost svih elektroničkih sklopova i kabela, kao i ispravnost svih korištenih materijala i njihovih površina.

Zahtijevanje jamstvenog prava

Ako želite reklamirati svoj proizvod, pošaljite cjelovit proizvod s originalnim računom koji mora sadržavati podatke o datumu kupnje i naziv proizvoda, oslobođeno troškova prijevoza, Vašem trgovcu ili izravno na našu adresu, **Daljinsko upravljanje d.o.o., Bedricha Smetane 10, HR-10000 Zagreb**. Stoga Vam preporučujemo da pažljivo sačuvate račun do isteka jamstvenog roka. Daljinsko upravljanje d.o.o. ne preuzima jamstvo za transportne troškove i rizike u okviru povratne pošiljke.

Informacije o zahtijevanju prava u slučaju jamstva dobit ćete na našoj početnoj stranici www.daljinsko-upravljanje.hr

Ako imate slučaj jamstva ili pitanja u vezi Vašeg proizvoda, nazovite nas na dežurni servisni telefon **+385 (1) 388 66 77 ili 388 02 47** u vremenu od ponedjeljka do petka od 08:00 do 16:00 sati ili nas kontaktirajte na e-mail adresu: daljinsko-upravljanje@inet.hr

JAMSTVA

5 Godine

FUNKCIONALNOSTI

Smetnje u pogonu

Smetnja	Uzrok	Pomoć
Senzorska svjetiljka bez napona	<ul style="list-style-type: none">■ neispravan osigurač, nije uključena, prekinut vod■ kratki spoj u mrežnom vodu■ event. postojeći mrežni utikač je isključen	<ul style="list-style-type: none">■ staviti novi kućni osigurač, uključiti mrežnu sklopku, provjeriti vod pomoću ispitivača napona■ provjeriti priključke■ uključiti mrežnu sklopku
Senzorska svjetiljka se ne uključuje.	<ul style="list-style-type: none">■ pogrešno odabrana podešenost svjetlosnog praga■ neispravna fluorescentna žarulja■ mrežna sklopka je ISKLJUČENA.■ neispravan kućni osigurač	<ul style="list-style-type: none">■ ponovno podesiti■ zamijeniti fluorescentnu žarulju■ uključiti■ staviti novi osigurač, eventualno provjeriti priključak
Senzorska svjetiljka se ne isključuje.	<ul style="list-style-type: none">■ stalno kretanje u području detekcije	<ul style="list-style-type: none">■ kontrolirati područje
Senzorska svjetiljka uključuje se bez prepoznatljivog pokreta.	<ul style="list-style-type: none">■ svjetiljka nije montirana stabilno, bez tresenja■ pokret se događa ali ga promatrač ne prepoznaje (pokret iza zida, pokret malog objekta u neposrednoj blizini svjetiljke itd.)	<ul style="list-style-type: none">■ čvrsto montirati kućište■ kontrolirati područje
Senzorska svjetiljka ne uključuje se unatoč pokretu.	<ul style="list-style-type: none">■ brzi pokreti prigušuju se zbog minimiziranja smetnji ili je podešeno premalo područje detekcije■ zamijenjen priključak mrežnog voda (L i N)	<ul style="list-style-type: none">■ kontrolirati područje■ provjeriti priključke L i N odnosno fazu

Väga austatud klient!

Täname Teid usalduse eest, mida Te meile uue STEINELi sisesensorvalgusti ostmisega osutasite. Te osutasite kvaliteettoote kasuks, mis on suurima hoolikusega toodetud, testitud ja pakendatud.

Palun tutvuge enne installeerimist käesoleva montaažijuhendiga. Sest üksnes asjakohase installatsiooni ja kasutuselevõtu puhul on tagatud pikaajaline, usaldusväärne ning rikkevaba talitus.

Soovime Teile uue STEINELi sisesensorvalgusti meeldivat kasutamist.

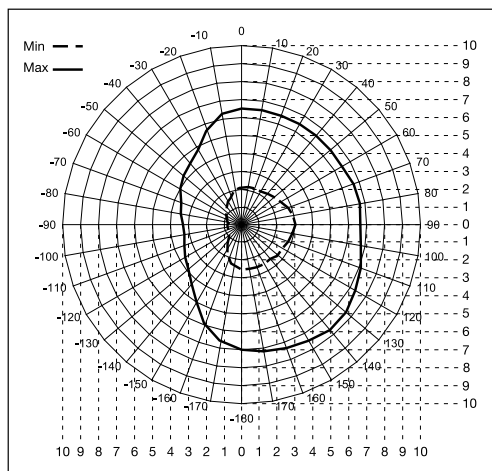
Tuvastuspiirkonnad laemontaaži puhul:
(montaažikõrgusel: 2,5 m)

Tähtis: Kõige kindlamalt registreerib seade liikumist siis, kui liigute monteeritud valgusti suunas.

Seadme kirjeldus

- ① Kandmik
- ② HF-sensor
- ③ Tihendus kork
- ④ Montaažiklemm
- ⑤ Varjestusplekid (ainult juhtvalgustid)
- ⑥ Kattekaas
- ⑦ Kandeplekk
- ⑧ Šarniirklamber
- ⑨ Montaažikaar
- ⑩ LEDid
- Võrguühendus

Põhimõte

Sensorvalgusti puhul on tegemist aktiivse liikumisanduriga. Integreeritud HF-sensor saadab välja kõrgsageduslikke elektromagnetlaineid (5,8 GHz) ja võtab vastu nende kaja. Väikseimagi liikumise korral tuvastuspiirkonnas registreerib sensor kaja muutused. Mikroprotsessor käivitab seejärel lülituskäsu „valguse sisselülitamine“. Tuvastamine on võimalik ka läbi uste, klaaside või õhukeste seinte.

Juhis:

HF-sensori kõrgsagedusvõimsus on u 1 mW – see on ainult üks 1000ndik mobiiltelefoni või mikrolaineahju saatevõimsusest.

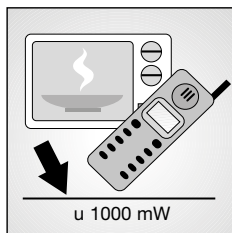
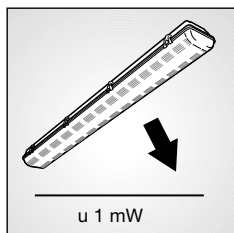

⚠ Ohtusjuhised

- Katkestage enne seadmel mis tahes tööde teostamist pingetoide!
- Monteerimisel peab olema külgeühendatav elektrijuhe pingevaba. Selleks lülitage esmalt elektrivool välja ja kontrollige pingetesti abil pingevabadust.
- Sensoriga sisevalgusti installeerimisel on tegemist tööga võrgupinge kallal. Seetõttu peab seda teostama oskuspõhine vastavalt riigis kehtivatele installatsiooneeskirjadele ja ühendustingimustele. (D - VDE 0100, A - ÖVE-ÖNORM E8001-1, CH - SEV 1000)
- Kasutage ainult originaalvaruosi.
- Remonti tohivad teha üksnes oskustöökodajad.
- Selle valgusti valgusallikat tohib vahetada ainult tootja või tootja volitatud hooldustehnik või sarnase kvalifikatsiooniga isik.

Need valgustid kannavad tüübisildil D-märki ja sobivad monteerimiseks kaitsetesse, kus valitseb tolmust ning kiudainetest tingitud tuleoht.



Tehnilised andmed

Mõõtmed (K x L x S)	
RS PRO 5800:	1278 x 105 x 105 mm
RS PRO 5850:	1583 x 105 x 105 mm
Võrguühendus	220 – 240 V, 50/60 Hz
Võimsus	
RS PRO 5800:	33 vatti / 4065 lm / 123 lm/W
RS PRO 5850:	45 vatti / 5570 lm / 124 lm/W
Värvitemperatuur:	4000 K (neutraalvalge)
HF tehnik:	5,8 GHz (reageerib temperatuurist sõltumatult väikseimatele liikumistele)
Tuvastusnurk:	360°, avatusnurgaga 160° (vaj. korral läbi klaasi, puidu või kergmaterjalist seinte)
Montaažikõrgus:	max 3,5 m
Saatevõimsus:	u 1 mW
Tööraadius:	Ø 2 – 8 m
Max kaetud pindala:	u 50 m ²
Põhivalgustus:	10-50 %
Aja seadmine:	1 min – 60 min + Install-moodus
Hämaruse seadmine:	2-2000 lx + Teach-in-moodus
Temperatuurivahemik:	-20 °C kuni +30 °C
Kaitseliik:	IP 66
Kaitseklass:	I
Materjal:	löögikindel plastmass IK 07
Omatarve:	0,3 W

Tarvikud

Kaugjuhtimine RC10 EAN 4007841008925
Kaugjuhtimispuult Smart Remote EAN 4007841009151

CE Vastavusdeklaratsioon

Antud toode vastab

- madalpingedirektiivile 2014/35/EÜ
- EMC direktiivile 2014/30/EÜ
- RoHS direktiivile 2011/65/EÜ
- R&TTE direktiivile 1999/05/EÜ
- WEEE direktiiv 2012/19/EÜ

Garantiideklaratsioon

Ostjana omate müüja suhtes samuti seadusega sätestatud puuduste kõrvaldamise õigusi või vastavalt pretensiooniõigusi. Kui neid õigusi Teie asukohariigis ei eksisteeri, siis meie garantiideklaratsioon neid ei kärbi ega piira. Me anname Teie STEINELi Professional sensortootete laitmatute omaduste ja nõuetekohase talitluse kohta 5-aastase garantii. Me garanteerime, et kõnealune toode on vaba materjali-, valmistamis- ja konstruktsioonivigadest. Me garanteerime kõigi elektrooniliste koostedetailide ja kaabli-te talitluskõlblikkuse ning, et kasutatud valmistamismaterjalid ja nende pealispind on puudustevabad.

Kehtestamine

Kui soovite tootega seondult reklamatsiooni esitada, siis palun saatke see kompleksena ja tasuta tarnega koos originaal-ostutšekiga, mis peab sisaldama ostukuupäeva andmeid ning toote nimetust, meie edasimüüjale või otse meile, **Fortronic AS, Tööstuse tee 10, 61715, Tõrvandi**. Me soovitame Teil ostutšekki seetõttu kuni garantiiaja möödumiseni hoolikalt alal hoida. STEINEL ei vastuta tagasisaatmise raames esinevate transpordikulude ja -riskide eest.

Informatsiooni garantiijuhtumi kehtestamiseks saate meie kodulehelt www.fortronic.ee või www.steinel-professional.de/garantie

Garantiijuhtumise esinemise või mõne toote kohta küsimuste tekkimise korral võite meile esmasp-reeдени 9.00-17.00 vahemikus teeninduse numbril +372 7 475 208 meelsasti helistada.

**5 Aastane
GARANTII**

Käitusrikked

Rike	Põhjus	Abi
Sensorvalgustil puudub pinge	<ul style="list-style-type: none">■ Maja kaitse defektne, pole sisse lülitatud, juhe katkenud■ Lühis võrgutoitejuhtmes■ Võrgulüliti on väljas (kui on olemas)	<ul style="list-style-type: none">■ Uus majakaitse, lülitage võrgulüliti sisse, kontrollige juhett pingetestriga■ Kontrollige ühendusi■ Lülitage võrgulüliti sisse
Sensorvalgusti ei lülitu sisse	<ul style="list-style-type: none">■ Hämaruseseadistus valesti valitud■ Luminofoorlamp defektne■ Võrgulüliti VÄLJAS■ Maja kaitse defektne	<ul style="list-style-type: none">■ Seadistage uuesti■ Vahetage luminofoorlamp välja■ Lülitage sisse■ Uus majakaitse, vaj. kontrollige ühendust
Sensorvalgusti ei lülitu välja	<ul style="list-style-type: none">■ Pidev liikumine tuvastuspiirkonnas	<ul style="list-style-type: none">■ Kontrollige piirkonda
Sensorvalgusti lülitub nähtava liikumiseta sisse	<ul style="list-style-type: none">■ Valgusti pole raputuskindlalt monteeritud■ Liikumine toimus, kuid vaateleja ei tuvastanud seda (liikumine seina taga, väikese objekti liikumine lambi lähedal jne)	<ul style="list-style-type: none">■ Monteerige korpus kindlalt■ Kontrollige piirkonda
Sensorvalgusti ei lülitu liikumisest hoolimata sisse	<ul style="list-style-type: none">■ Rikete minimeerimiseks eiratakse kiireid liikumisi või on seadistatud liiga väike tuvastuspiirkond■ Võrgutoitejuhtme ühendus ära vahetatud (L ja N)	<ul style="list-style-type: none">■ Kontrollige piirkonda■ Kontrollige ühendused L ja N või vastavalt faas üle

Gerb kliente,

dėkojame, kad parodėte pasitikėjimą ir įsigijote naująjį STEINEL patalpoms skirtą sensorinį šviestuvą. Jūs įsigijote aukštos kokybės produktą, kuris pagamintas, išbandytas ir supakuotas ypač kruopščiai.

Prieš prijungdami prietaisą, susipažinkite su šia montavimo instrukcija. Nes tik taisyklingai prijungtą ir tinkamai pradedtą naudoti prietaisą galėsite eksploatuoti ilgai, patikimai ir be gedimų.

Linkime malonių akimirų naudojantis savo naujuoju STEINEL patalpoms skirtu sensoriniu šviestuvu.

Prietaiso aprašymas

- ① Rėmas
 - ② HF sensorius
 - ③ Sandarinimo kamštis
 - ④ Montavimo gnybtas
 - ⑤ Ekranavimo plokštelės (tik pagrindiniuose šviestuvuose)
 - ⑥ Dangtis
 - ⑦ Laikančioji plokštė
 - ⑧ Lankstinė sąvarža
 - ⑨ Montavimo apkaba
 - ⑩ Šviesos diodai
- Prijungimas prie elektros tinklo

Veikimo principas

Sensorinis šviestuvas yra aktyvus judesio sensorius. Įrengtas AD sensorius siunčia aukšto dažnio elektromagnetines bangas (5,8 GHz) ir priima jų aidą. Esant mažiausiam judesiui jautrumo zonoje, sensorius pastebi aido pasikeitimą. Tada mikroprocesorius duoda komandą „jungti šviesą“. Sensorius gali suveikti ir per duris, langus ar plonas sienas.

Pastaba

HF jutiklio aukšto dažnio galia yra apie 1 mW – tai sudaro tik vieną tūkstantąją mobiliojo telefono arba mikrobangų krosnelės galios.

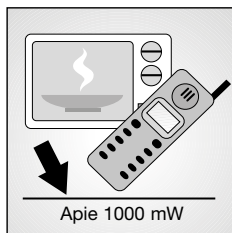
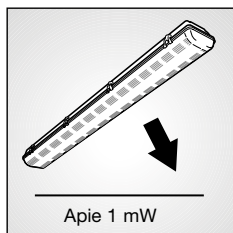

Veikimo zona, kai lempa montuojama ant lubų: (kai montavimo aukštis: 2,5 m)

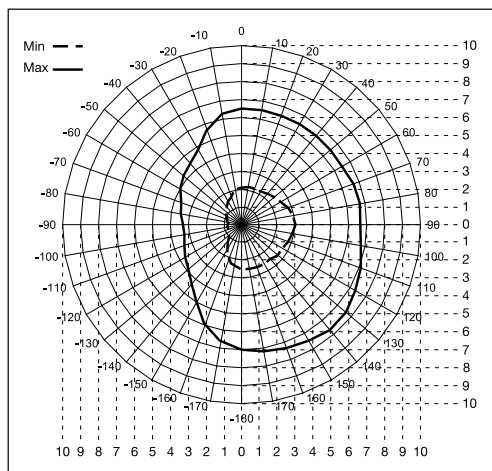

Svarbu! Geriausiai judesys bus fiksuojamas tuomet, kai judama pritvirtinto šviestuvo link.



Saugos reikalavimai

- Prieš pradėdami dirbti su prietaisu, atjunkite elektros įtampą!
- Montuojant prijungiamame elektros laide neturi būti įtampos. Todėl visų pirma atjunkite elektros srovę ir įtampos rodytuvu patikrinkite, ar nėra įtampos.
- Viduje montuojamas sensorinis šviestuvas jungiamas prie elektros tinklo. Todėl jį turi prijungti specialistai, vadovaudamiesi šalyje galiojančiomis instaliacijos taisyklėmis. (C) - VDE 0100, (A) - ÖVE-ÖNORM E8001-1, (CH) - SEV 1000)
- Naudokite tik originalias atsargines dalis.
- Remonto darbus atlikti galima tik specializuotose remonto dirbtuvėse.
- Šio šviestuvo šviesos šaltinį gali keisti tik gamintojas ar jo įgalioti aptarnaujantys techniniai darbuotojai arba atitinkamai kvalifikuoti asmenys.

Ant šių šviestuvų yra ženklas D ir jie tinka montuoti dirbtuvėse, kuriose gaisro pavojų kelia dulkės ir pluoštinės medžiagos.



Techniniai duomenys

Matmenys (A x P x G)	
RS PRO 5800:	1278 x 105 x 105 mm
RS PRO 5850:	1583 x 105 x 105 mm
Tinklo jungtis	220–240 V, 50/60 Hz
Galingumas	
RS PRO 5800:	33 vatų / 4065 lm / 123 lm/W
RS PRO 5850:	45 vatų / 5570 lm / 124 lm/W
Spalvinė temperatūra:	4000 K (neutrali balta)
Aukštųjų dažnių (HF) technika:	5,8 GHz (nepriklausomai nuo temperatūros reaguoja į mažiausią judėjimą)
Apimties kampas:	360°, esant 160° atverties kampui (prireikus, per stiklą, medį ir lengvųjų konstrukcijų sienas)
Montavimo aukštis:	maks. 3,5 m
Siuntimo galia:	apie 1 mW
Jautrumo zonos ilgis:	Ø 2–8 m
Maks. aprėptis:	apie 50 m ²
„Budintis“ režimas:	10–50 %
Švietimo trukmės nustatymas:	1 min. – 60 min. + įrengimo režimas
Prieblandos lygio nustatymas:	2–2000 liuksų + įsisavinimo režimas
Temperatūros diapazonas:	nuo -20 iki +30 °C
Apsaugos tipas:	IP 66
Saugos klasė:	I
Medžiaga:	Atsparus smūgiams plastikas IK 07
Energijos sunaudojimas	0,3 W

Priedai

Nuotolinio valdymo pultas RC 10 EAN 4007841008925
Nuotolinio valdymo pultas „Smart Remote“
EAN 4007841009151

CE Atitikties deklaracija

Šis gaminytis atitinka:

- Žemųjų įtampų direktyvą 2014/35/EB
- Elektromagnetinio suderinamumo direktyvą 2014/30/EB
- Pavojingų medžiagų naudojimo apribojimo (RoHS) direktyvą 2011/65/EB
- Radijo įrenginių ir telekomunikacijų galinių įrenginių (R&TTE) direktyvą 1999/05/EB
- Elektros ir elektronikos prietaisų atliekų direktyvą (WEEE) 2012/19/EB

Gamintojo garantija

Jums, kaip pirkėjui, įstatymais suteiktos teisės, prireikus, teikti pretenzijas pardavėjui. Jeigu šios teisės egzistuoja jūsų šalyje, mūsų garantija jų negali sumažinti arba apriboti. Suteikiame jums 5 metų garantiją užtikrindami puikias savybes ir sklandų „STEINEL-Professional“ sensorinio produkto veikimą. Garantuojame, kad šiame gaminyje nėra medžiagų, gamybos ir konstrukcinių defektų. Garantuojame sklandų visų elektroninių dalių ir kabelių veikimą ir užtikriname, kad visos naudotos medžiagos ir jų paviršiai yra be trūkumų.

Galiojimas

Jeigu norite pareikšti pretenziją dėl produkto, atsiųskite jį visą, apmokėję gabenimo išlaidas, su originaliu pirkimo dokumentu, kuriame turi būti nurodyta pirkimo data ir pavadinimas, pardavėjui iš kurio pirkote arba **STEINEL atstovui Lietuvoje UAB KVARCAS (Neries krantinė 32, Kaunas) arba tiesiai gamintojui šiuo adresu: Neries krantinė 32, LT-48463 Kaunas.** Todėl rekomenduojame pirkimo dokumentą saugoti iki garantinio laiko pabaigos. STEINEL nedengia gabenimo išlaidų ir neatsako už riziką grąžinant.

Informacijos kaip pasinaudoti garantine teise rasite mūsų svetainėje www.steinellietuva.lt/garantijos arba www.steinellietuva.lt.

Garantinio įvykio atveju arba jeigu turite klausimų, susijusių su šiuo produktu, bet kada galite skambinti STEINEL atstovui Lietuvoje UAB KVARCAS (8-37-408030) arba tiesiogiai gamintojui jo aptarnavimo skyriaus būdiniąja linija 8-37-408030, 8-686-52729.

FUNKCINĖ

5 Metų

GARANTIJA

Veikimo sutrikimai

Sutrikimas	Priežastis	Pagalba
Sensoriniame šviestuve nėra įtampos	<ul style="list-style-type: none">■ Perdeges vidinis saugiklis, išjungtas jungiklis, nutrauktas laidas■ Trumpasis jungimas elektros kabelyje■ Išjungtas tinklo jungiklis (jei yra)	<ul style="list-style-type: none">■ Pakeiskite saugiklį, įjunkite tinklo jungiklį, patikrinkite laidus įtampos indikatoriumi■ Patikrinkite jungtis■ Įjunkite tinklo jungiklį
Sensorinis šviestuvus neįsijungia	<ul style="list-style-type: none">■ Neteisingas priedangos nustatymas■ Perdegė liuminescencinė lempuė■ Išjungtas tinklo jungiklis■ Perdeges saugiklis	<ul style="list-style-type: none">■ Sureguliuokite iš naujo■ Pakeiskite liuminescencines lempas■ Įjunkite■ Pakeiskite sisteminį saugiklį, jeigu reikia patikrinkite įvadą
Sensorinis šviestuvus neišsijungia	<ul style="list-style-type: none">■ Jautrumo zonoje fiksuojamas nuolatinis judesys	<ul style="list-style-type: none">■ Patikrinkite veikimo zonos nustatymus
Sensorinis šviestuvus įsijungia, nors judesys fiksuojamas nebuvo	<ul style="list-style-type: none">■ Šviestuvus blogai pritvirtintas■ Judesys buvo, tačiau sensorius jo nepažino (judesys už sienos, judėjo mažas objektas arti lempos ir t. t.)	<ul style="list-style-type: none">■ Tvirtai prisukite korpusą■ Patikrinkite veikimo zonos nustatymus
Užfiksavus judėjimą sensorinis šviestuvus neįsijungia	<ul style="list-style-type: none">■ Siekiant sumažinti pašalinių trukdžių galimybę greitai judesiai nefiksuojami arba nustatyta per maža jautrumo zona■ Tinklo laikas prijungtas netinkamai (L ir N)	<ul style="list-style-type: none">■ Patikrinkite veikimo zonos nustatymus■ Patikrinkite L ir N jungtis ir (arba) fazę

LV Montāžas pamācība

Godātais klient!

Paldies par uzticību, ko mums izrādījāt, iegādājoties jauno STEINEL iekštelpu sensorgaismekli. Jūs esat izvēlējies augstvērtīgu, kvalitatīvu produktu, kas ir izgatavots, pārbaudīts un iepakots ar vislielāko rūpību.

Pirms instalēšanas lūdzam iepazīties ar šo montāžas pamācību. Jo vienīgi lietpratīga montāža un lietošana nodrošina ilglaicīgu, drošu un nevainojamu darbību.

Mēs Jums novēlam daudz patīkamu mirkļu kopā ar jauno STEINEL iekštelpu sensorgaismekli.

Ierīces apraksts

- ① Korpuss
- ② Augstfrekvences sensors
- ③ Bīvaizbāznis
- ④ Montāžas spīle
- ⑤ Nosedzošā metāla plāksne (tikai vadošajiem gaismekļiem)
- ⑥ Nosedzošā haube
- ⑦ Nesošā metāla plāksne
- ⑧ Šarnīra skava
- ⑨ Montāžas stīpa
- 📌 LED diodes
Tīkla pieslēgums

Darbības princips

Sensorgaismeklis ir aktīvs kustību ziņotājs. Iebūvētais augstfrekvences sensors raida augstas frekvences elektromagnētiskos viļņus (5,8 GHz) un uztver to atstarojumu. Mazākās kustības gadījumā gaismekļa uztveres zonā sensors fiksē izmaiņas atstarotajos viļņos. Iebūvēts mikroprosors tad aktivizē komandu "ieslēgt gaismu". Sensors var uztvert arī kustības aiz durvīm, stikla rūtīm vai plānām sienām.

Norāde:

HF sensora augstfrekvences jauda sasniedz aptuveni 1 mW - tā ir tikai tūkstošā daļa no mobilā telefona vai mikroviļņu krāsns raidīšanas jaudas.

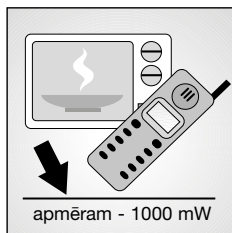
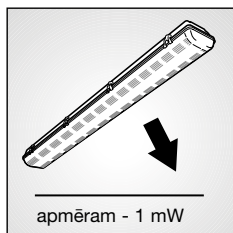

Uztveres zonas, piestiprinot lampu pie griestiem:
(pie montāžas augstuma: 2,5 m)

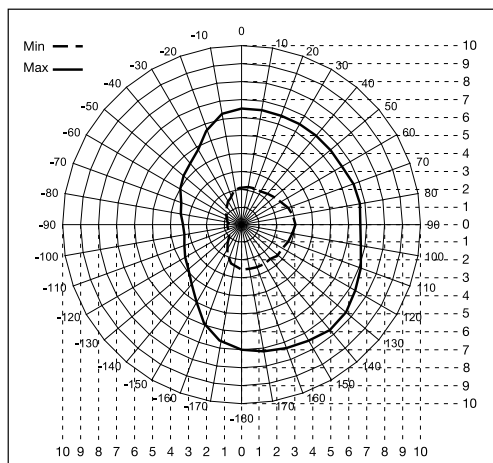

Svarīgi! Vislabāk kustības tiks uztvertas, ja tās notiek piestiprinātā gaismekļa virzienā.

! Norādījumi drošībai

- Pirms veikt jebkādas darbus ar ierīci, jāpārtrauc strāvas padeve tai!
- Montāžas laikā pievienojamais elektrības vads nedrīkst atrasties zem sprieguma. Tādēļ vispirms jāatslēdz elektrība un ar sprieguma testerī jāpārbauda, vai sprieguma vairs nav.
- Uzstādot iekštelpu sensorgaismekli, jāstrādā ar elektrotīkla spriegumu. Tādēļ tas jāveic speciālistam un saskaņā ar vietējo instalēšanas un pieslēgšanas tehnisko priekšrakstu prasībām: (D) - VDE 0100, (A) - ÖVE-ÖNORM E8001-1, (CH) - SEV 1000)
- Izmantojiet tikai oriģinālās detaļas.
- Remontdarbus drīkst veikt tikai profesionālas darbnīcas.
- Šī gaismekļa gaismas avotu drīkst mainīt tikai ražotājs vai kāds viņa pilnvarots servisa tehniķis, vai arī līdzīgi kvalificēta persona.

Šie gaismekļi ir marķēti ar zīmi D uz datu plāksnītes un ir piemēroti motāžai putekļainās un šķiedrvielu dēļ ugunsbīstamās darba telpās.



Tehniskie dati

Izmēri:	(A x P x Dz):
RS PRO 5800:	1278 x 105 x 105 mm
RS PRO 5850:	1583 x 105 x 105 mm
Barošanas spriegums:	220 - 240 V, 50/60 Hz
Jauda	
RS PRO 5800:	33 vati / 4065 lm / 123 lm/W
RS PRO 5850:	45 vati / 5570 lm / 124 lm/W
Gaismas krāsas temperatūra:	4000 K (neitrāli balta)
Augstfrekvences tehnika:	5,8 GHz (neatkarīgi no temperatūras reaģē uz vismazāko kustību)
Uztveres leņķis:	360° ar 160° atveres leņķi, iespējams arī caur stiklu, koku vai plānām sienām
Montāžas augstums:	maks. 3,5 m
Raidjauda:	aptuveni 1 mW
Sniedzamība:	Ø 2 – 8 m
Maks. virsmas noseģšana:	apm. 50 m ²
Pamata apgaismojums:	10-50 %
Laika iestatīšana:	1 min - 60 min + ievadišanas režīms
Krēslas sliekšņa iestatīšana:	2 – 2000 luksi + Teach režīms
Temperatūras amplitūda:	-20 °C līdz +30 °C
Aizsardzības klase:	IP 66
Aizsargklase:	I
Materiāls:	sitienizturīga plastmasa IK07
Pašpatēriņš:	0,3 W

Piederumi

Tālvadības pults RC 10 EAN 4007841008925

Tālvadības pults Smartt Remote EAN 4007841009151

Ē Atbilstības deklarācija

Šis produkts atbilst

- Zemsprieguma direktīvai 2014/35/EK
- Elektromagnētiskās savietojamības direktīvai 2014/30/EK
- Direktīvai par dažu bīstamu vielu izmantošanas ierobežošanu elektriskās un elektroniskās iekārtās 2011/65/EK
- R&TT direktīvai 1999/05/EK
- Direktīvai par elektrisko un elektronisko iekārtu atkritumiem (EEIA direktīva) 2012/19/EK

Garantijas saistības

Kā pircējam Jums attiecībā pret pārdevēju ir spēkā likumā paredzētās garantijas tiesības. Mūsu garantijas saistības nesamazina un neierobežo šīs tiesības, ciktāl tādas pastāv Jūsu valstī. Mēs piešķiram 5 gadu garantiju nevainojamām Jūsu STEINEL profesionālā sensorikas produkta īpašībām un darbībai. Mēs garantējam, ka šim produktam nav materiāla, ražošanas un konstrukcijas defektu. Mēs garantējam visu elektronisko būvdaļu un kabeļu ekspluatācijas drošumu, kā arī visu izmantoto materiālu un to virsmu nevainojamību.

Sūdzību iesniegšana

Ja vēlaties reklamēt Jūsu iegādāto produktu, lūdzu, nosūtiet to pilnā komplektācijā, apmaksājot pasta izdevumus, pievienojot oriģinālo čeku, kā arī norādot pirkuma datumu un produkta apzīmējumu, Jūsu pārdevējam vai tieši mums: SIA Ambergs, Krustabaznīcas iela 9, Rīga LV-1009. Tādēļ mēs iesakām rūpīgi saglabāt pirkuma čeku līdz garantijas laika beigām. STEINEL nenes atbildību par transporta bojājumiem un atpakaļ sūtīšanas riskiem.

Informāciju par garantijas pieteikumu Jūs atradīsiet mūsu mājas lapā www.steinel-professional.de/garantie

Ja Jums ir garantijas gadījums vai Jums ir jautājumi par Jūsu iegādāto produktu, Jūs jebkurā laikā varat vērsties servisa dienestā: +371 67542797, +371 29460997.

FUNKCIJU

5 gadu

GARANTĪJA

LV

Darbības traucējumi

Traucējumi	Cēlonis	Risinājums
Sensorgaismeklis bez sprieguma	<ul style="list-style-type: none">■ Bojāts drošinātājs, lampa nav ieslēgta, bojāts strāvas pievadvad.■ Īssavienojums tīkla pievadvadā■ Izslēgts tīkla slēdzis, ja tāds pastāv	<ul style="list-style-type: none">■ Jauns mājas drošinātājs, jāieslēdz tīkla slēdzis, jāpārbauda vads ar sprieguma mērītāju■ Jāpārbauda pieslēgumus■ Jāieslēdz tīkla slēdzis
Sensorgaismeklis neieslēdzas	<ul style="list-style-type: none">■ Krēslas sliekšņa iestatījums izvēlēts nepareizi■ Bojāta luminiscējošā lampa■ IZSL. tīkla slēdzis■ Bojāts mājas drošinātājs	<ul style="list-style-type: none">■ Jāiestata no jauna■ Jānomaina luminiscējošā lampa■ Jāieslēdz■ Jauni mājas drošinātāji, iespējams jāpārbauda pieslēgums
Sensorgaismeklis neieslēdzas	<ul style="list-style-type: none">■ Nepārtraukta kustība uztveres laukā	<ul style="list-style-type: none">■ Jāpārbauda uztveres zona
Sensorgaismeklis ieslēdzas bez redzamas kustības	<ul style="list-style-type: none">■ Gaismeklis nav uzmontēts tā, lai tas neviļbrētu■ Kustība ir bijusi, bet sensors to nav atpazinis (kustība aiz sienas, tiešā lampas tuvumā kustējies mazs objekts u.c.)	<ul style="list-style-type: none">■ Jānostiprina korpuss■ Jāpārbauda uztveres zona
Sensorgaismeklis neieslēdzas, neskatoties uz kustību	<ul style="list-style-type: none">■ Lai samazinātu traucējumus, ātras kustības netiek uztvertas vai arī ir uzstādīta pārāk maza uztveres zona■ Sajaukti vietām elektrotīkla pievadvada pieslēgumi (L un N)	<ul style="list-style-type: none">■ Jāpārbauda uztveres zona■ Jāpārbauda pieslēgumus L un N, t.i., jāpārbauda fāze

Уважаемый покупатель,

Благодарим вас за доверие, которое вы выразили, купив новый сенсорный светильник для внутренних помещений марки STEINEL. Вы приобрели изделие высокого качества, изготовленное, испытанное и упакованное с большим вниманием.

Перед началом монтажа данного изделия просим вас внимательно ознакомиться с инструкцией по монтажу. Ведь только соблюдение инструкции по монтажу и пуску в эксплуатацию гарантирует продолжительную, надежную и безотказную работу изделия.

Желаем приятной эксплуатации нового сенсорного светильника для внутренних помещений STEINEL.

Описание устройства

- ① Шасси
 - ② ВЧ сенсор
 - ③ Уплотнитель
 - ④ Монтажная клемма
 - ⑤ Экран (только главные светильники)
 - ⑥ Плафон
 - ⑦ Несущий щиток
 - ⑧ Шарнирная скоба
 - ⑨ Монтажная скоба
 - ⑩ Светодиоды
- Сетевое подключение

Принцип действия

Сенсорный светильник – это активный датчик движения. Встроенный ВЧ сенсор посылает высокочастотные электромагнитные волны (5,8 ГГц) и принимает их эхо. При самом небольшом движении в зоне обнаружения светильника сенсор воспринимает изменения эхо. Микропроцессор дает команду переключения „Включить свет“. Возможно обнаружение через двери, оконные стекла или стены.

УКАЗАНИЕ:

Мощность ВЧ сенсора составляет ок. 1 мВт – это всего лишь одна сотая мощности, излучаемой сотовым телефоном или микроволновой печью.

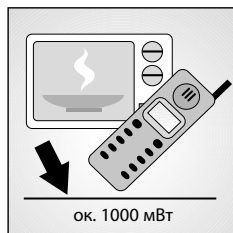
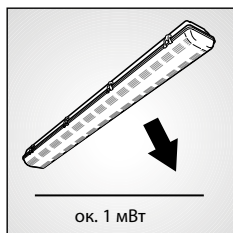

Зона обнаружения при монтаже на потолке:

(монтажная высота: 2,5 м)

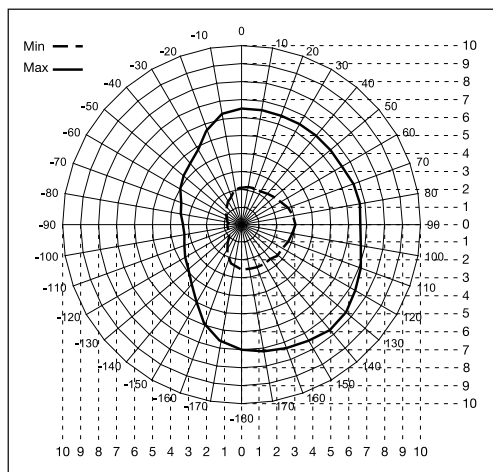

Важно: Самую надежную зону обнаружения вы получаете при движении в направлении установленного светильника.



Указания по техбезопасности

- Перед началом любых работ, проводимых на устройстве, следует отключить напряжение!
- При проведении монтажа подключаемый электропровод должен быть обесточен. Поэтому в первую очередь следует отключить подачу тока и проверить отсутствие напряжения с помощью индикатора напряжения.
- Монтажные работы по подключению сенсорного светильника для внутренних помещений относятся к категории работ с сетевым напряжением. Поэтому монтаж должен выполнять специалист с соблюдением указаний и условий подключения, действующих в стране использования светильника. (D - VDE 0100, A - ÖVE-ÖNORM E8001-1, CH - SEV 1000)
- Использовать только оригинальные запасные части.
- Ремонт может выполняться только в специализированных мастерских.
- Светоизлучатель этого светильника разрешается заменять только производителю, авторизованному им сервисному технику или лицу аналогичной квалификации.

Эти светильники имеют знак D на заводской табличке и пригодны для монтажа в помещениях с повышенной пожароопасностью из-за присутствия пыли и волокнистых материалов.



Технические данные

Размеры (В x Ш x Г)	
RS PRO 5800:	1278 x 105 x 105 мм
RS PRO 5850:	1583 x 105 x 105 мм
Сетевое подключение:	220 – 240 В, 50/60 Гц
Мощность	
RS PRO 5800:	33 Вт / 4065 лм / 123 лм/Вт
RS PRO 5850:	45 Вт / 5570 лм / 124 лм/Вт
Температура цвета:	4000 К (нейтральный белый)
ВЧ техника:	5,8 ГГц (регистрирует малейшие движения независимо от температуры)
Угол регистрации:	360°, с углом раствора 160° (сквозь стекло, дерево и тонкие стены)
Монтажная высота:	не более 3,5 м
Мощность сигнала:	ок. 1 мВт
Радиус действия:	Ø 2-8 м
Макс. площадь освещения:	ок. 50 м ²
Базовая яркость:	10-50 %
Регулятор времени:	1 – 60 мин. + режим установки
Установка сумеречного порога:	2-2000 люкс + режим обучения
Температурный диапазон:	- 20 °С - + 30 °С
Вид защиты:	IP 66
Класс защиты:	I
Материал:	ударопрочный пластик IK07
Потребляемая мощность:	0,3 Вт

Аксессуары

Дистанционное управление RC10 EAN 4007841008925
Дистанционное управление Smart Remote EAN 4007841009151

CE Сертификат соответствия

Этот продукт отвечает требованиям:

- директивы 2014/35/EG о низковольтном оборудовании
- директивы 2014/30/EG об электромагнитной совместимости
- директивы 2011/65/EG о применении материалов для производства электрических и электронных изделий, не содержащих вредных веществ
- директивы R&TTE 1999/05/EG
- директивы ЕС об отходах электрического и электронного оборудования WEEE 2012/19/EG

Гарантийные обязательства

Вы, как покупатель, имеете предусмотренные законом права в отношении продавца. Если такие права существуют в вашей стране, то наша гарантия не сокращает и ограничивает их. Мы предоставляем Вам 5-летнюю гарантию на безупречные характеристики и надлежащую работу вашего сенсорного изделия STEINEL Professional. Мы гарантируем, что это изделие не имеет дефектов материала, конструкции и производственного брака. Мы гарантируем работоспособность всех электронных конструктивных элементов и кабелей, а также отсутствие дефектов во всех использованных материалах и на их поверхности.

Предъявление требований

Если Вы хотите заявить рекламацию по вашему изделию, отправьте изделие в собранном и упакованном виде вместе с приложенным кассовым чеком или квитанцией с датой продажи и указанием наименования изделия вашему дилеру или непосредственно нам по адресу: **STEINEL Vertrieb GmbH - Reklamationsabteilung - Dieselstraße 80-84, 33442 Herzbrock-Clarholz**. Поэтому мы рекомендуем вам сохранить кассовый чек или квитанцию о продаже до истечения гарантийного срока. Компания STEINEL не несет риски и расходы на транспортировку в рамках возврата изделия.

Информацию о том, как заявить о гарантийном случае, вы найдете на нашей домашней странице www.steinell-rus.ru

Если у вас наступил гарантийный случай или имеются вопросы по вашему изделию, вы можете в любое время позвонить в Службу технической поддержки по телефону (499)2372868.

5 лет

ГАРАНТИИ

Нарушения работы

Нарушение	Причина	Устранение
На сенсорном светильнике нет напряжения	<ul style="list-style-type: none">■ Дефект главного предохранителя, не включен, обрыв провода■ Короткое замыкание на сетевом проводе■ Выключен возможно имеющийся сетевой выключатель	<ul style="list-style-type: none">■ Заменить предохранитель, включить сетевой выключатель, проверить провод индикатором напряжения■ Проверить соединения■ Включить сетевой выключатель
Сенсорный светильник не включается	<ul style="list-style-type: none">■ Неправильно выбрана установка сумеречного включения■ Неисправна люминесцентная лампа■ Сетевой выключатель ВЫКЛ■ Дефект главного предохранителя	<ul style="list-style-type: none">■ Установить заново■ Заменить люминесцентную лампу■ Включить■ Заменить главный предохранитель, проверить подсоединение проводов
Сенсорный светильник не выключается	<ul style="list-style-type: none">■ Имеется постоянное движение в зоне обнаружения	<ul style="list-style-type: none">■ Проверить зону
Сенсорный светильник включается без распознаваемого движения	<ul style="list-style-type: none">■ Светильник установлен без защиты от вибраций■ Движение было, однако наблюдатель его не распознал (движение за стеной, движение небольшого объекта в непосредственной близости к светильнику и т.д.)	<ul style="list-style-type: none">■ Зафиксировать корпус■ Проверить зону
Сенсорный светильник не включается, несмотря на движение	<ul style="list-style-type: none">■ Для минимизации помех быстрые движения игнорируются или установлена слишком малая зона обнаружения■ Перепутаны жилы сетевого провода (L и N)	<ul style="list-style-type: none">■ Проверить зону■ Проверить жилы L и N либо проверить фазы

Уважаеми клиенти,

благодарим за доверието, което ни гласувахте с покупката на новата ви вътрешна сензорна лампа STEINEL. Вие избрахте висококачествен продукт, произведен, изпитан и опакован с най-голямо старание.

Моля запознайте се с тези инструкции преди монтажа. Дълга, надеждна и безпроблемна работа може да бъде гарантирана само при правилен монтаж и пускане в експлоатация.

Желаем ви много радост с новата ви вътрешна сензорна лампа STEINEL.

Описание на устройството

- ① Шаси
 - ② Високочестотен сензор
 - ③ Уплътнител
 - ④ Монтажна клемма
 - ⑤ Екраниращи пластини (само главни лампи)
 - ⑥ Абажур
 - ⑦ Носеща ламарина
 - ⑧ Шарнирен кламер
 - ⑨ Монтажна скоба
 - ⑩ LED
- Връзка с мрежата

Принцип на действие

Сензорната лампа е активен датчик за движение. Интегрираният високочестотен сензор изпраща високочестотни електромагнитни вълни (5,8 GHz) и прихваща тяхното ехо. При най-малкото движение в обхвата на лампата, сензорът отчита промяната в ехото. Микропроцесор издава команда за включване на осветлението. Засичане през врати, стъкла или тънки стени е възможно.

Сведение:

Мощността на високочестотния сензор е около 1 mW - това е само 1/1000 част от мощността на мобилен телефон или микровълнова печка.

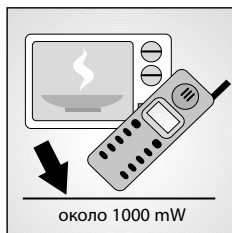
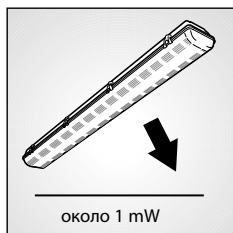
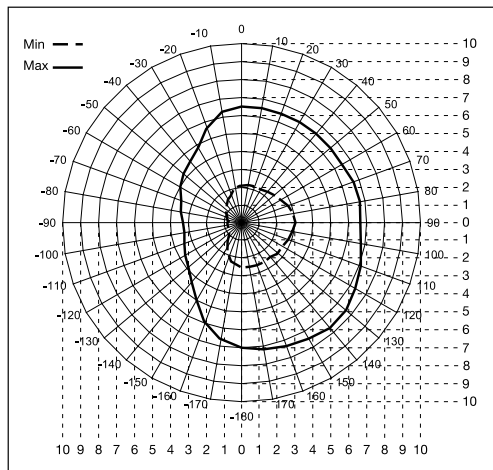
Обхват при монтаж на таван:
(при височина на монтаж: 2,5 м)

Важно: Най-сигурното засичане получавате, когато се движите в посоката на монтираната лампа.



Указания за безопасност

- Преди да предприемете каквито и да е работи по уреда, прекъснете електрическото захранване!
- При монтаж електрическата система трябва да е без напрежение. Първо спрете електрическия ток, след което проверете системата с уред за проверка на напрежението.
- Монтажът на вътрешната сензорна лампа изисква работа с електричество.
За това трябва да се извърши от професионалист, според съответните държавни предписания и изисквания. (D - VDE 0100, A - ÖVE-ÖNORM E8001-1, CH - SEV 1000)
- Използвайте само оригинални резервни части.
- Ремонтите трябва да се извършват само от специализирани сервизи.
- Светителното тяло на тази лампа може да бъде заменено само от производителя или поръчан от него сервизен техник или друг техник с подобна квалификация.

Тези лампи носят знакът "D" в описанието си и са подходящи за монтаж в застрашени от пожар, поради прахообразни или влакнести материали, предприятия.



Технически данни

Размери (В x Ш x Д)	
RS PRO 5800:	1278 x 105 x 105 мм
RS PRO 5850:	1583 x 105 x 105 мм
Захранване:	220–240 V, 50/60 Hz
Мощност	
RS PRO 5800:	33 Watt / 4065 lm / 123 lm/W
RS PRO 5850:	45 Watt / 5570 lm / 124 lm/W
Температура на цвета:	4000 келвина (естествено бяло)
Високочестотна технология:	5,8 GHz (реагира на най-малките движения, независимо от температурата)
Ъгъл на обхват:	360°, със 160° ъгъл на разтвор (евентуално през стъкло, дърво и леки преградни стени)
Височина на монтаж:	макс. 3,5 м
Излъчваща мощност:	около 1 mW
Обхват:	Ø 2–8 м
Макс. покритие:	около 50 м ²
Намалено осветление:	10–50 %
Настройка на времето:	1 мин. - 60 мин. + инсталационен режим
Настройка на светлочувствителността:	2–2000 лукса + обучителен режим
Температурен диапазон:	-20 °C до +30 °C
Вид защита:	IP 66
Клас на защита:	I
Материал:	устойчива на удар пластмаса IK 07
Собствено потребление:	0,3 W

Принадлежности

Дистанционно управление RC10 EAN 4007841008925
Дистанционно управление Smart Remote
EAN 4007841009151

CE Декларация за съответствие

Този продукт съответства на

- Директивата за ниско напрежение 2014/35/EO
- Директивата за електромагнитна съвместимост 2014/30/EO
- Директивата за ограничаване на вредните материали 2011/65/EO
- Директивата за радионавигационно оборудване 1999/05/EO
- ОЕЕО Директива 2012/19/EO

Гаранционна декларация

В ролята ви на купувач разполагате със законови права спрямо продавача. Ако тези права съществуват във вашата страна, тази гаранционна декларация не ги ограничава, нито ги съкращава. Ние ви даваме 5 години гаранция за перфектна изработка и правилно функциониране на вашия продукт STEINEL-Professional - от серията Сензорна техника. Ние гарантираме, че този продукт няма материални, производствени и конструктивни недостатъци. Ние гарантираме функционалността на всички електронни елементи и кабели, както и липсата на дефекти в използваните материали и техните повърхности.

Гаранционен иск

Ако искате да направите рекламация на вашия продукт, моля да го изпратите напълно окомплектован и за наша сметка, заедно с оригиналната касова бележка или фактура, които трябва да съдържат датата на покупката и обозначението на продукта, на вашия търговец или директно на нас, **ТАШЕВ-ГАЛВИНГ ООД, Бул. Климент Охридски № 68 - 1756 София, България**. Затова ви препоръчваме грижливо да пазите касовата бележка или фактурата до изтичане на гаранционния срок. За щети настъпили по време на транспорта на продукта STEINEL не поема отговорност.

Информация за представяне на гаранционен иск ще получите на нашата интернет страница www.tashev-galving.com.

Ако имате гаранционен случай или въпрос по вашия продукт, можете да ни се обадите по всяко време на нашия сервизен телефон +359 (0)700 45 454.

5 ГОДИНИ
ГАРАНЦИЯ

Проблеми при експлоатация

Проблем	Причина	Решение
Сензорната лампа е без напрежение	<ul style="list-style-type: none">■ Главен предпазител дефектен, не е включена, прекъснат кабел■ Късо съединение■ Евентуален прекъсвач да се изключи	<ul style="list-style-type: none">■ Нов главен предпазител, да се включи, кабелите да се проверят с уред за проверка на напрежението■ Да се проверят връзките■ Прекъсвачът да се включи
Сензорната лампа не се включва	<ul style="list-style-type: none">■ Настройката на светлочувствителността е погрешно направена■ Осветителното тяло е дефектно■ Прекъсвачът е изключен■ Главният предпазител е дефектен	<ul style="list-style-type: none">■ Настройката да се направи наново■ Осветителното тяло да се замени■ Прекъсвачът да се включи■ Нов главен предпазител, евентуално да се провери връзката
Сензорната лампа не се изключва	<ul style="list-style-type: none">■ Продължително движение в обхвата	<ul style="list-style-type: none">■ Да се провери обхвата
Сензорната лампа се включва без видимо движение	<ul style="list-style-type: none">■ Лампата не е монтирана стабилно■ Движението е останало скрито за наблюдателя (движение зад стена, движение на малък обект в непосредствена близост до лампата и т.н.)	<ul style="list-style-type: none">■ Корпусът да се закрепи стабилно■ Да се провери обхвата
Сензорната лампа не се включва въпреки движение	<ul style="list-style-type: none">■ Бързи движения не се отчитат, за да се намалят прекъсванията, или е избран твърде малък обхват■ Разменени полюси на мрежата (L и N)	<ul style="list-style-type: none">■ Да се провери обхвата■ Връзките L и N да се проверят или да се провери фазата

中 安装说明

尊敬的客户，
感谢您选购我们的新型施特朗室内感应灯，对于您的信赖我们深感荣幸。您购买的这款高质量产品业已经过精心地生产与测试，同时还附有精致的包装。

安装前请仔细阅读本安装说明。只有正确安装与调试才能确保产品长期可靠、无故障地运行。

我们期望您尽情体验全新的施特朗室内感应灯。

设备说明

- ① 底盘
- ② 高频感应器
- ③ 密封塞
- ④ 安装夹爪
- ⑤ 屏蔽/遮光板 (仅供主灯具使用)
- ⑥ 盖罩
- ⑦ 支撑板
- ⑧ 铰链夹
- ⑨ 安装卡箍
- ⑩ LED灯
- 电源线

原理

感应灯属于一种主动型运动检测器。集成式高频感应器可发射高频电磁波 (5.8 GHz) 并接收其反射波。即使灯感应范围内发生极小幅度的移动，感应器也能感知到反射波变化。微处理器随即发出“打开感应灯”开关指令。即使在门、玻璃窗或薄墙阻隔的情况下，也能进行感应。

提示：

高频感应器高频功率约为 1 mW - 仅相当于手机或微波炉发射功率的千分之一。

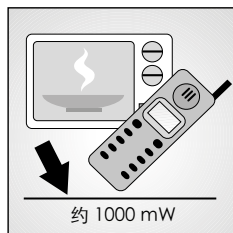
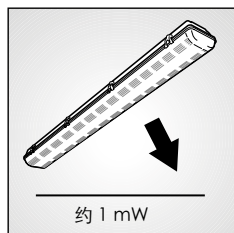

天花板安装时的感应范围：

(安装高度:2.5m)

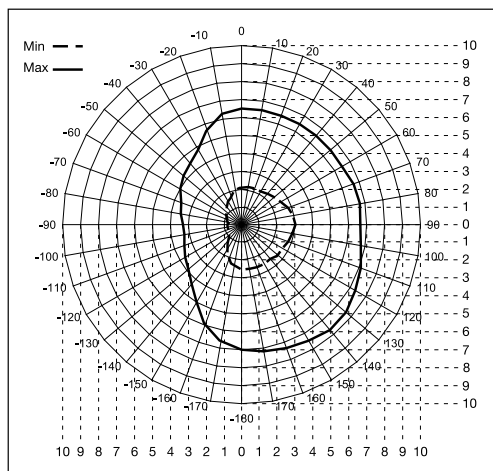

重要:当您朝安装灯的方向移动时，移动感应效果最佳。

! 安全性提示

- 在设备上任何工作前均须断开电源！
- 安装时必须确保连接的电线无电压。因此，首先切断电源，并使用试电笔检查是否存在电压。
- 安装室内感应灯时涉及电源电压的相关工作。因此必须由专业人员根据国内通用的安装规定和连接条件执行作业。(D - VDE 0100, A - ÖVE-ÖNORM E8001-1, CH - SEV 1000)
- 只能使用原装配件。
- 维修作业只能由专业工厂进行。
- 这种灯的光源只能由制造商或由其委托的售后服务技术人员或具有可比资质的人员来更换。

这些感应灯的型号铭牌上有D标志，适合被安装在具有火灾危险性的粉尘以及纤维材料生产基地。



技术数据

尺寸 (高 x 宽 x 深)	
RS PRO 5800:	1278 x 105 x 105 mm
RS PRO 5850:	1583 x 105 x 105 mm
电源连接:	220-240 V, 50/60 Hz
功率	
RS PRO 5800:	33 瓦 / 4065 lm / 123 lm/W
RS PRO 5850:	45 瓦 / 5570 lm / 124 lm/W
色温:	4000K(中性白色)
高频-技术:	5.8GHz(不受温度影响, 可以对最微小的移动作出反应)
感应角度:	360°,160°开口角度(如果有必要可以穿过玻璃、木材和轻质墙面)
安装高度:	最大 3.5 米
发射功率:	大约 1 mW
有效距离:	Ø2-8m
最大覆盖面积:	大约 50m ²
基础灯光:	10-50 %
时间设置:	1分钟 - 20分钟 + 安装模式
亮度设置:	2-2000 Lux + 示教模式
温度范围:	-20°C 至 +30°C
保护形式:	IP 66
防护等级:	I
材料:	耐冲击塑料IK07
耗电量:	0.3W

配件

遥控装置 RC10 EAN 4007841008925
遥控装置 智能远程 EAN 4007841009151

CE一致性声明

本产品符合
- 低压规定 2014/35/EC
- EMC规定 2014/30/EC
- 欧共体第2011/65/EG号RoHS(有害物质限用)规定
- R&TTE规定1999/05/EC
- 欧共体第2012/19/EG号 WEEE(报废的电子电气设备)指令

质保声明

作为购买方相对销售商具有法定的免费维修权和保修权。如果您所在国家具有相关法律规定, 该权利不受我们质保声明而缩短或任何限制。我们为施特朗专业传感器产品的完好性能和正常功能提供 5 年质保。我们保证此产品不含材料、生产和结构方面的缺陷。我们保证所有电子部件和电缆的功能可靠性以及所使用的材料及其表面无任何缺陷。

质保索赔

如需提出产品索赔, 则请您将完整的原始购买凭证 (必须包含购买日期和产品名称的说明) 自费邮寄给您的经销商或直接邮寄给我们: **STEINEL Vertrieb GmbH - Reklamationsabteilung - Dieselstraße 80-84, 33442 Herzebrock-Clarholz**。为此, 建议您妥善保存购买凭证, 直至质保期到期。施特朗对寄回过程中的运输费用和风险不承担任何责任。

质保索赔的相关信息请参见网站主页
www.steinell.cn

如果您对质保或产品有任何疑问, 敬请垂询: 服务热线 +86 21 5820 4486。

5 年
功能保证

运行故障

故障	原因	解决方法
感应灯无电压	<ul style="list-style-type: none">■ 房屋保险丝坏，未接通，线路中断。■ 电源线短路■ 可能电源开关已经关闭	<ul style="list-style-type: none">■ 更换新的房屋保险丝,接通开关,用试电笔检查线路■ 检查接头■ 打开电源开关
感应灯无法打开	<ul style="list-style-type: none">■ 亮度设置选择错误■ 荧光灯故障■ 电源开关关闭■ 房屋保险丝坏	<ul style="list-style-type: none">■ 重新设置■ 更换荧光灯■ 接通■ 更换新的保险丝，必要时检查接头
感应灯无法关闭	<ul style="list-style-type: none">■ 感应范围内出现持续移动	<ul style="list-style-type: none">■ 检查范围
未检测到移动，但感应灯打开	<ul style="list-style-type: none">■ 感应灯安装的不固定■ 存在移动，但感应器未发现（墙后发生的移动，直接位于灯泡附近的小物体移动等）	<ul style="list-style-type: none">■ 灯壳牢固安装■ 检查范围
发生移动，但感应灯无法打开	<ul style="list-style-type: none">■ 为减少干扰而禁止检测快速移动，或设置的感应范围过小■ 混淆电源线(零线和火线)	<ul style="list-style-type: none">■ 检查范围■ 检查零线和火线接头以及相位检查